

## Montageanleitung für Basketballübungsanlage

Vielen Dank, dass Sie sich für ein **Sport-Thieme**-Produkt entschieden haben. Damit Sie viel Freude, und somit eine gewährleistete Sicherheit für dieses Gerät besitzen, sollten Sie die Anleitung erst vollständig durchlesen, bevor Sie mit der Montage beginnen:

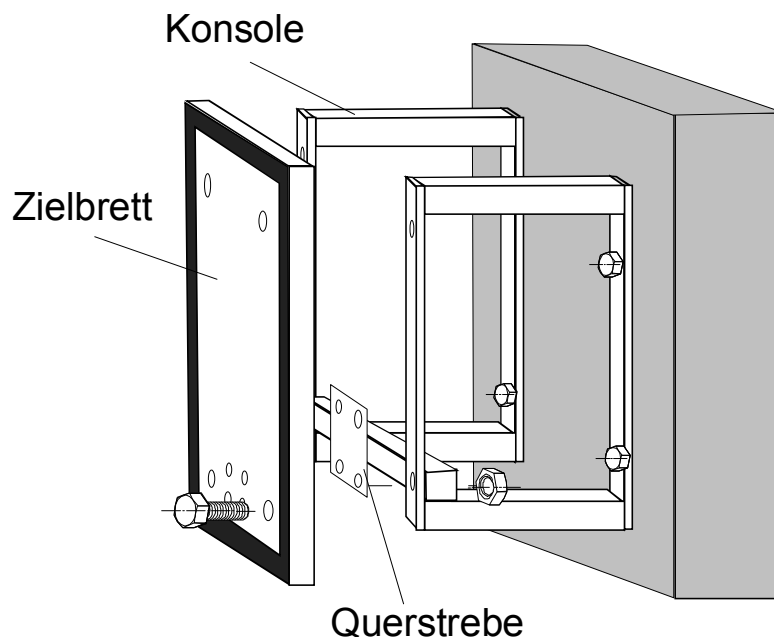

### Im Lieferumfang sind enthalten:

<u>Pos.</u>	<u>Beschreibung</u>
1	2 x Konsole
2	Querstrebe
3	Basketballbrett 900 x 600 mm
4	Basketballkorb mit Netz
5	Befestigungsmaterial

### 1. Allgemein

Die Sport-Thieme Übungsanlage ist eine komplette Basketballanlage zur Wandmontage. Sie ist für den zweckgemäßen Gebrauch konstruiert und dementsprechend zu gebrauchen. Das Anhängen an den Basketballkorb ist eine Überbelastung des Gerätes und strengstens zu unterbinden.

## 2. Montageanleitung



Abb. 1 Zielbrett Bohrplan

Befestigen Sie die Konsolen in der gewünschten Höhe an der Wand mit dem Bohrungsabstand von 700 mm. (Wettkampfspielhöhe: Oberkante Korb zu Oberkante Fertigfußboden beträgt 3050 mm).

Verwenden Sie die mitgelieferten Dübel und Schrauben.

- Bohren Sie das Zielbrett nach dem in Abb. 1 angegebenen Bohrplan.
- Verschrauben Sie nun das Basketballzielbrett mit den Konsolen (M10x70).
- Die Querstrebe wird mit den unteren Schrauben mit befestigt.
- Schrauben Sie den Korb an das Brett und die Gegenplatte der Querstrebe fest (M10x50).

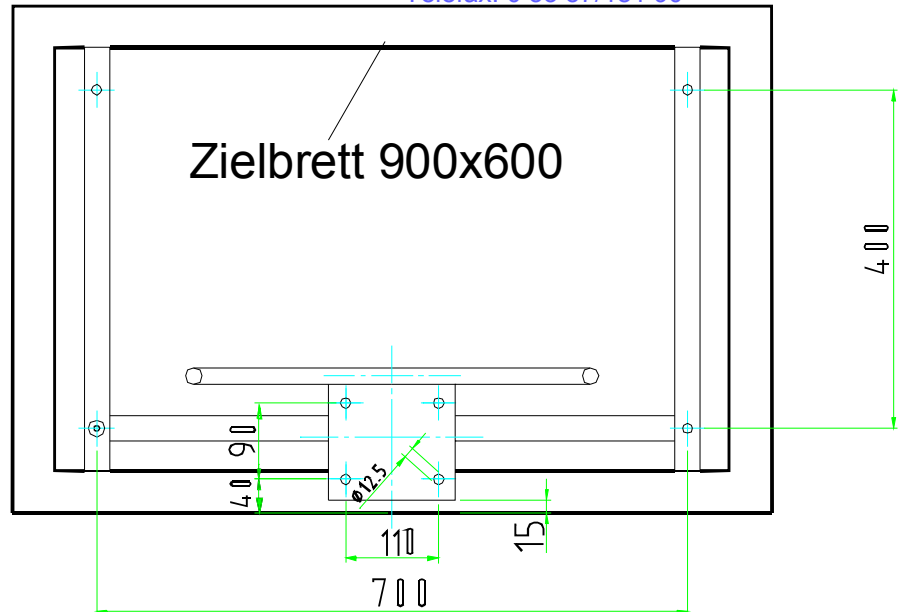
### **Achtung: Das Gerät nicht überlasten oder beklettern!**

**Es ist darauf zu achten, dass sich keine Spieler an den Korb hängen!**

**Bei Neueinrichtungen sind Ballwurf-Übungsanlagen (Freiraum hinter dem Brett kleiner als 1,65 m) zur Vermeidung von Spielsituationen nicht gegenüberliegend anzuordnen. Lastangaben gemäß DIN 18032 ff und DIN EN 12346 müssen eingehalten werden**



### **Hinweis:**

Führen Sie in regelmäßigen Abständen eine Sichtprüfung durch. Aufgrund unserer kontinuierlichen Qualitätsprüfung der Produkte können sich technische Änderungen ergeben, die zu geringfügigen Abweichungen in der Anleitung führen kann. Kontrollieren Sie regelmäßig die Schraubverbindungen auf ihren festen Sitz. Prüfen Sie das Gerät auf eventuelle Beschädigungen, und tauschen Sie verschlissene Teile aus. Überprüfen Sie den Zustand von Holzelementen, denn durch Nutzung können Absplinterungen oder andere Gebrauchsspuren entstehen. Lassen Sie die Anlage jährlich vom Fachmann warten.

Für Fragen stehen wir Ihnen gerne zu Verfügung.

Bedienungs- / Montageanleitung  
**Basketballübungsanlage**

Art.-Nr.: 115 9501

**SPORT-THIEME®**  
Schulsport · Vereinssport · Fitness · Therapie

**Sport-Thieme GmbH**  
38367 Grasleben  
Telefon: 053 57/181 81  
Telefax: 0 53 57/181 90

Ihr **Sport-Thieme** Team