

Art.-Nr.: 116 4813; 116 4842
116 4839; 116 4855

Sport-Thieme GmbH
38367 Grasleben
Telefon: 053 57/181 81
Telefax: 0 53 57/181 90

Montageanleitung für Basketball-Wandanlage Outdoor

Vielen Dank, dass Sie sich für ein **Sport-Thieme**-Produkt entschieden haben. Damit Sie viel Freude an diesem Produkt haben, erhalten Sie im Folgenden wichtige Hinweise für Ihre Sicherheit sowie den Gebrauch und die Wartung des Gerätes. Lesen Sie bitte diese Anleitung vollständig durch, bevor Sie mit der Montage bzw. Nutzung beginnen:



Abb. 1: Basketball-Wandanlage Outdoor



Abb. 2: Basketball-Wandanlage Outdoor, Seitenansicht

Art.-Nr.: 116 4813; 116 4842
116 4839; 116 4855

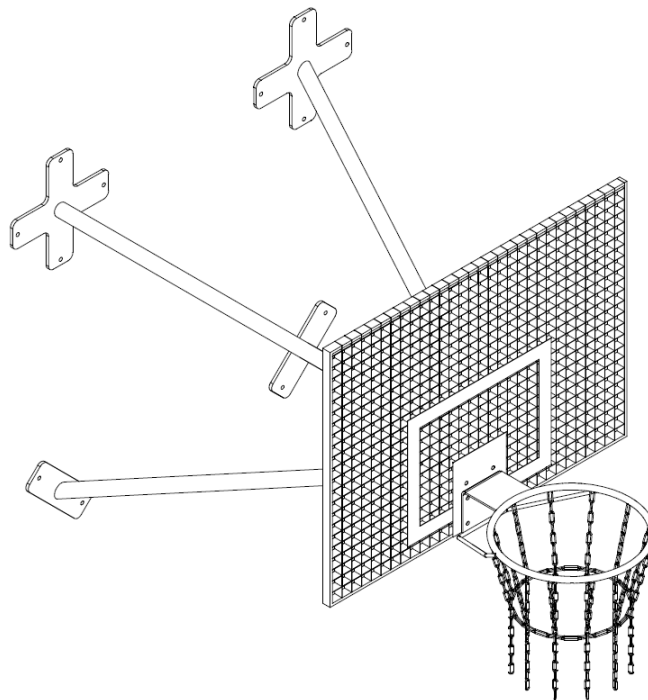
Im Lieferumfang sind enthalten:

Pos.	Stück	Bezeichnung	Art.-Nr.
1	1	Wandgerüst für Outdoor	116 4826
2	1	Regupolzwischenlage	
3	1	Basketball-Zielbrett, Aluminiumprofil	117 3707
4	1	Basketball-Zielbrett, Gittergewebe	116 4608
5a	1	Basketballkorb "Outdoor", verzinkt"	117 3909
5b	1	Basketballkorb "Outdoor, abklappbar" verz.	116 0606
6	1	Kettennetz, verzinkt	117 4003
7	4	Maschinenschraube M10 x 70	} 117 3534
8	10	Unterlegscheibe Ø 11	
9	4	Mutter M10	

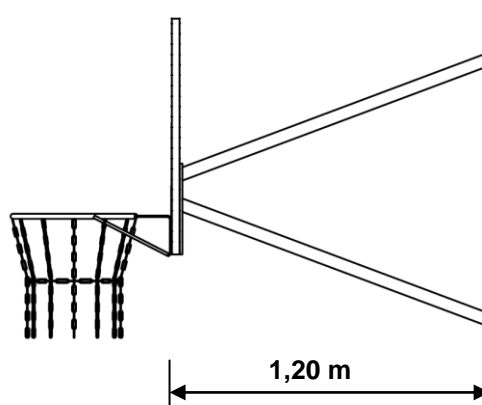
Diese Anleitung ist für folgende Artikel gültig:

116 4813:: Basketball-Wandanlage, mit Gitterbrett 116 4608 und Korb 117 3909
116 4842: Basketball-Wandanlage, mit Gitterbrett 116 4608 und Korb 116 0606
116 4839: Basketball-Wandanlage, mit Aluminiumbrett 117 3707 und Korb 117 3909
116 4855: Basketball-Wandanlage, mit Aluminiumbrett 117 3707 und Korb 116 0606

1. Allgemein

Diese BB-Wandanlage ist für die Montage im Freien vorgesehen und besitzt eine Ausladung von 1,20 m. Sie kann an Stützen, Wänden oder Gebäuden montiert werden. Entsprechend der Angaben des Statikers sind die Dübel auszuwählen. Die Wandplatten wurden so gestaltet, dass die Befestigung in einer Vielzahl Wandmaterialien möglich ist.

Zum Nachweis der Wand und der Befestigungsmittel entnehmen Sie die Kräfte bitte der Abbildung 5. Der Verankerungsplan ist in Abbildung 4 dargestellt.

Alle verwendeten Materialien sind feuerverzinkt bzw. aus Aluminium und somit wetterfest.

2. a Basketball-Wandanlage; 116 4839; Aluminiumbrett; Korb 117 3909

2. b Basketball-Wandanlage; 116 4855; Aluminiumbrett; Korb 116 0606

Das Basketballbrett (3 oder 4) und Korb (5a; 5b) entsprechend der Abbildung 3 mit Maschinenschrauben 10 x 70 anschrauben. Dabei ist die Regupolzwischenlage (2) als Dämmung zwischen der Schraubplatte (fest am Wandgerüst) und dem Basketballbrett vorgesehen. Die mitgelieferten Unterlegscheiben als Ausgleich ebenfalls wie in Abbildung 3 angegeben zwischen Korb und Brett einfügen.

Das Aluminiumbrett ist ungebohrt und muss vor der Montage gebohrt werden.

Achtung: Die Unterkante der Anschraubplatte des Korbes (5) muss mit der Brettunterkante(3 oder 4) abschließen!

Art.-Nr.: 116 4813; 116 4842
116 4839; 116 4855

Montagereihenfolge: 1. Wandgerüst; 2. Brett, Korb; 3. Netz

Das Kettennetz (6) mit den S-Haken in die Ösen des Basketballkorbes einhängen und die S-Haken zubiegen. Bei BB-Korb (5b) ist das Kettennetz (6) mittels Stahldraht und Röhren zu befestigen.



Abb.3: Montage

- 3. a Basketball-Wandanlage; 116 4813; Gitterbrett; Korb 117 3909**
3. b Basketball-Wandanlage; 116 4842; Gitterbrett; Korb 116 0606

Die Anlage entspricht konstruktiv der vorher genannten Anlage 116 4839 u. 116 4855.

Es wird hier ein besonders geräuscharmes Zielbrett (4) aus feuerverzinktem Stahldrahtgewebe (Gitterrost) eingesetzt.

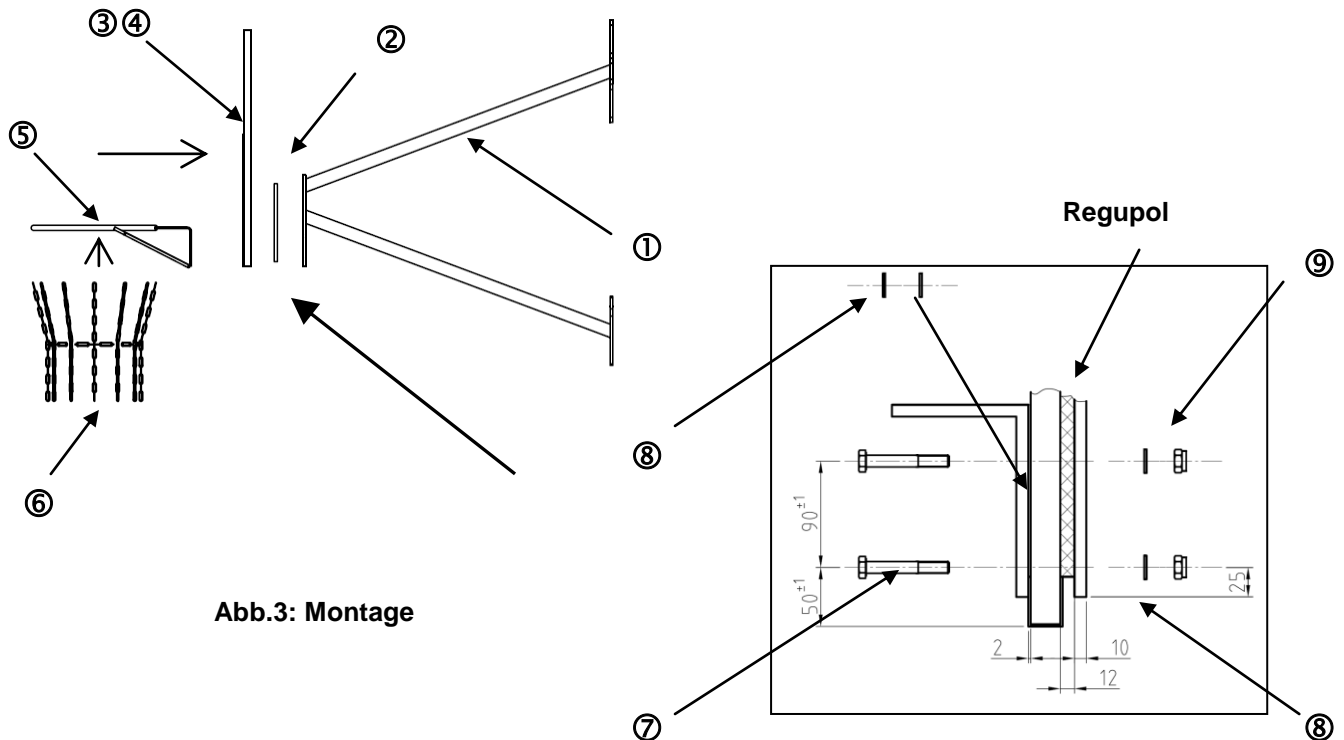
Dieses Brett ist unsere Empfehlung für Spaß und Spiel in Wohngebieten.

Der Unterschied in der Montage besteht darin, dass die Unterlegscheiben (8) entfallen können.

Art.-Nr.: 116 4813; 116 4842
116 4839; 116 4855

Sport-Thieme GmbH
38367 Grasleben
Telefon: 053 57/181 81
Telefax: 0 53 57/181 90

Bohrmaße



Abbildung 10: Bohrmaße

Hinweise:

Die Bohrungen, wie auf Abbildung 5 dargestellt, finden Anwendung bei unserem Aluminium-Zielbrett der Größe 120 x 90 cm.

(Artikelnummer: 117 3707)

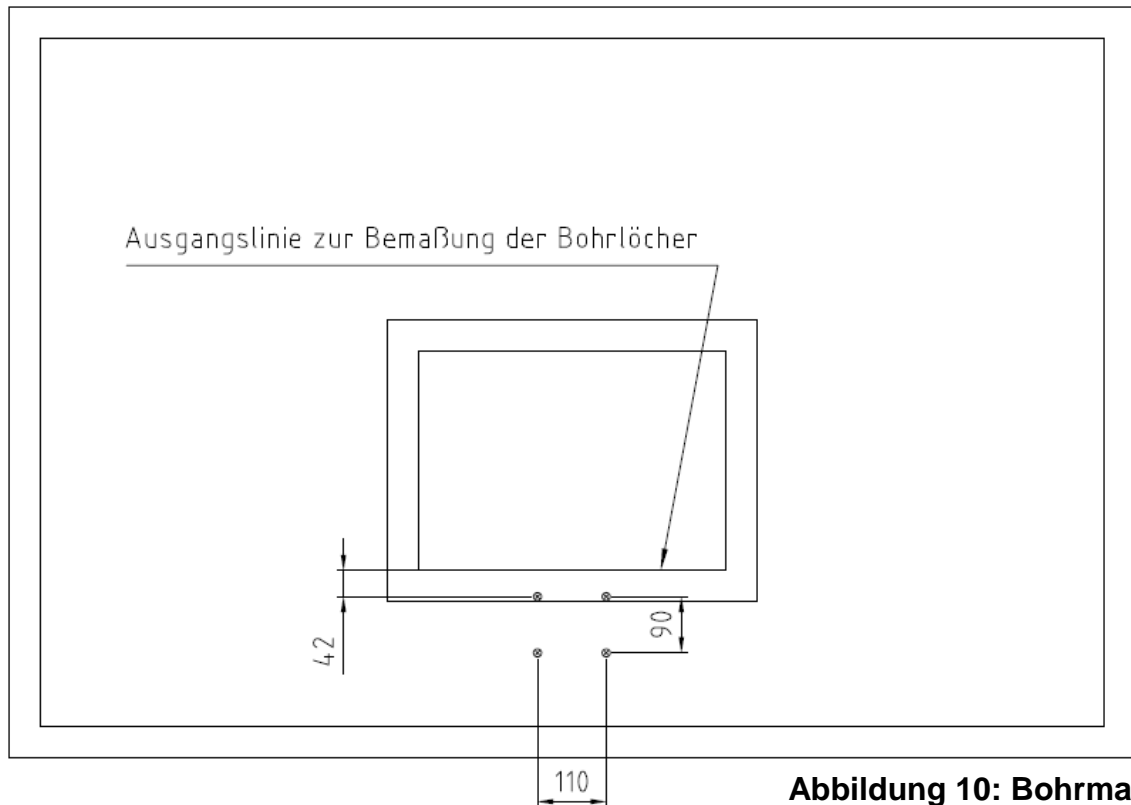
- Als Ausgangslinie der Vermessung der Bohrungen ist die Oberkante der unteren Korbmarkierungshorizontalen zu verwenden!
- Bitte halten Sie das Maß von 42 mm, von dieser Kante aus bis zu beiden oberen Bohrungen ein und bohren Sie die Löcher mit einem Abstand von 110 x 90 mm

Art.-Nr.: 116 4813; 116 4842
116 4839; 116 4855

Sport-Thieme GmbH
38367 Grasleben
Telefon: 053 57/181 81
Telefax: 0 53 57/181 90

Achtung: Das Gerät nicht überlasten oder beklettern!



Wartungshinweise und Pflege

Hinweis: Führen Sie in regelmäßigen Abständen eine Sichtprüfung durch. Aufgrund unserer kontinuierlichen Qualitätsprüfung der Produkte können sich technische Änderungen ergeben, die zu geringfügigen Abweichungen in der Anleitung führen kann. Kontrollieren Sie regelmäßig die Schraubverbindungen auf ihren festen Sitz. Prüfen Sie das Gerät auf eventuelle Beschädigungen, und tauschen Sie verschlissene Teile aus. Die Anlage ist nur für den bestimmungsgemäßen Gebrauch konstruiert. Ein Anhängen an den Korb kann zu einer Überbelastung führen und eine Zerstörung nach sich ziehen. Die Anlage sollte jährlich einer Sicherheitsrevision durch eine Fachfirma unterzogen werden.

Für Fragen stehen wir Ihnen gerne zu Verfügung.

Ihr **Sport-Thieme** Team