

Bedienungsanleitung für Turnbankwippe

Vielen Dank, dass Sie sich für ein **Sport-Thieme**-Produkt entschieden haben. Damit Sie viel Freude an diesem Produkt haben, erhalten Sie im Folgenden wichtige Hinweise für Ihre Sicherheit sowie den Gebrauch und die Wartung des Gerätes. Lesen Sie bitte diese Anleitung vollständig durch, bevor Sie mit der Montage bzw. Nutzung beginnen:



Abb.1 Sport-Thieme Turnbankwippe

Im Lieferumfang sind enthalten:

<u>Pos.</u>	<u>Beschreibung</u>
1	vollverzinkte Stange, ca. 1700 mm lang
2	zwei Sicherungssplinte
3	zwei Greifer mit Sicherungsband

1 Aufbauanleitung

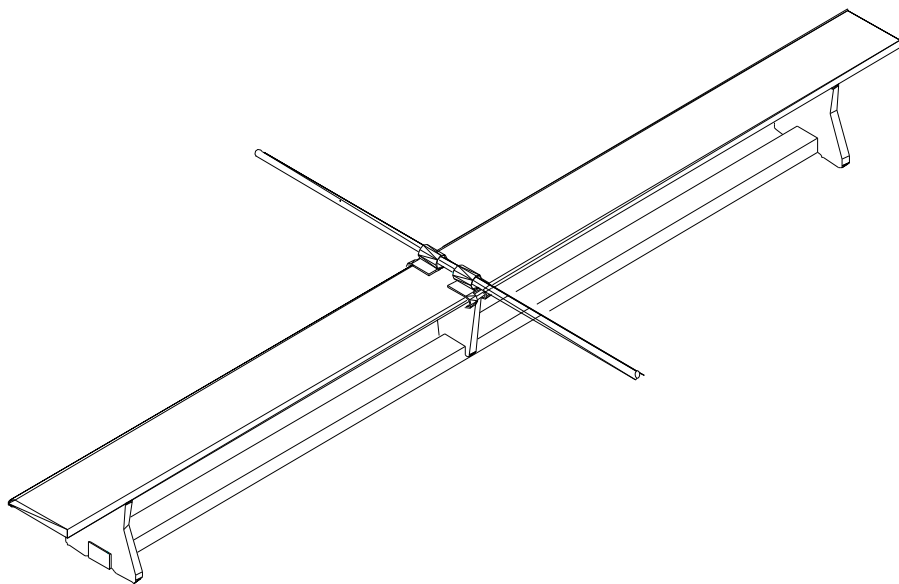
- 1.1 Schieben Sie die Greifer auf der Stange auf die Breite einer Turnbank auseinander. Schieben Sie die Greifer so wieder zusammen, dass der Greifer die Kante der Turnbank ganz umschließt. Achten Sie darauf, dass der Greifer mittig der Turnbank sitzt und den Mittelfuß umfasst. Ziehen Sie das Sicherungsband durch beide Ösen durch und führen es durch

eine wieder zurück. Ziehen Sie das Band stramm an (Schnallenprinzip). Für die Befestigung der Stange zwischen zwei Variosprungkästen mit seitlichen Bohrungen wird der Sicherungssplint an einem Ende der Stange entfernt.

Die Stange wird ganz durch den Kasten geschoben, bis das Ende auf der anderen Kastenseite erscheint.

Stecken Sie die zwei Greifer auf des Rohr und schieben die Stange durch den zweiten Variosprungkasten durch.

Stecken Sie den Sicherungssplint wieder hinein.

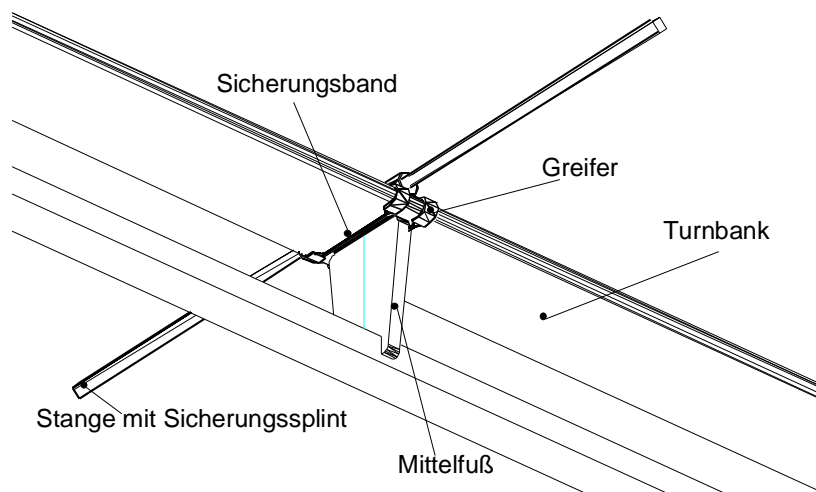

Die Wippe darf nicht ohne Befestigung des Sicherungsbandes benutzt werden!!

Die Greifer müssen mittig an der Turnbank angebracht werden und müssen den Mittelfuß umschließen!!



Wartungshinweise und Pflege

Hinweis: Führen Sie in regelmäßigen Abständen eine Sichtprüfung durch. Aufgrund unserer kontinuierlichen Qualitätsprüfung der Produkte können sich technische Änderungen ergeben, die zu geringfügigen Abweichungen in der Anleitung führen kann. Kontrollieren Sie regelmäßig die Schraubverbindungen auf ihren festen Sitz. Prüfen Sie das Gerät auf eventuelle Beschädigungen, und tauschen Sie verschlissene Teile aus. Überprüfen Sie vor der Benutzung das Stoffband in den Greifern, damit das Holz der Turnbank nicht beschädigt wird. Die maximale Last ist auf 150 kg beschränkt.

Für Fragen stehen wir Ihnen gerne zu Verfügung.
Ihr **Sport-Thieme** Team