

Art.-Nr.: 121 0819

**Sport-Thieme GmbH**  
38367 Grasleben  
Telefon: 053 57/181 81  
Telefax: 0 53 57/181 90

## Bedienungsanleitung für Kombi-Sprungkastenwippe

Vielen Dank, dass Sie sich für ein **Sport-Thieme**-Produkt entschieden haben. Damit Sie viel Freude, und somit eine gewährleistetete Sicherheit für dieses Gerät haben, sollten Sie die Anleitung erst vollständig durchlesen, bevor Sie mit der Montage beginnen:

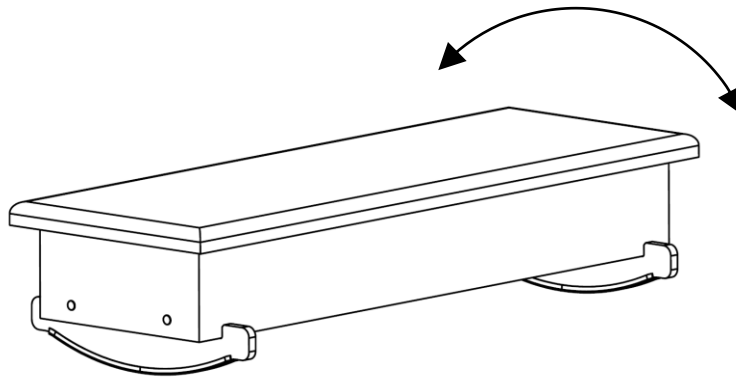

**Abb. 1: Kombi-Sprungkastenwippe**

### Im Lieferumfang sind enthalten:

<u>Pos.</u>	<u>Beschreibung</u>
1	2 x Kufen mit Bodenschoner
2	4 x Sechskantschraube M 8 x 110 DIN 933
3	4 x Flügelmuttern M 8 DIN 315
4	8 x Scheibe Ø 8 DIN 125

#### 1 Aufbauanleitung

Drehen Sie bei der Erstmontage das Kastenoberteil ⑤ so um, dass die Polsterung unten liegt.

Halten Sie die Kufen ① außen an die Stirnwände des Kastens. Bringen Sie nun die obere Kante des Kastens mit der Kerbe in der Kufe ① auf eine Höhe, richten dabei noch die Kufe ① mittig am Kasten aus und markieren die beiden Bohrlöcher für die Schrauben (Siehe Abb. 2).

Art.-Nr.: 121 0819

Sport-Thieme GmbH  
38367 Grasleben  
Telefon: 053 57/181 81  
Telefax: 0 53 57/181 90



Abb. 2: Bohrlöcher

Bohren Sie anschließend mit einem Holzbohrer  $D = 8,5$  mm die 4 Löcher für die Kufen ① in die Stirnwände.

Setzen Sie nun entsprechend Abb. 3 die Kufen ① in den Kasten, stecken die Schlossschraube ② von außen durch die beiden Löcher (Kasten und Kufe ①) und verschrauben die Kufe an der Stirnwand mittels Flügelmutter ③ und Scheibe ④.

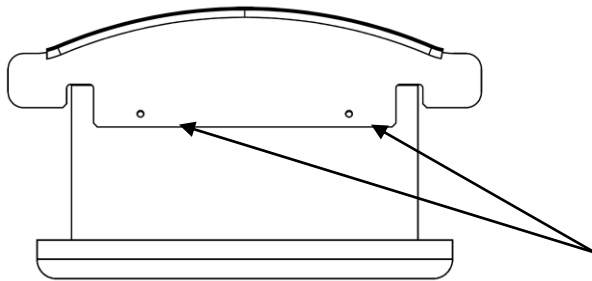
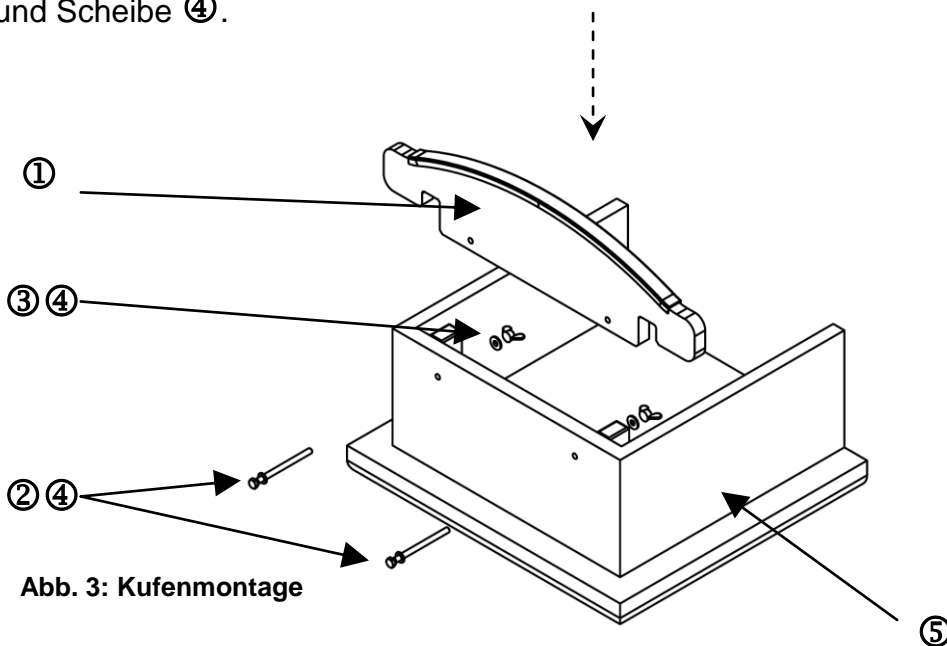

Der Kasten ist nun einsatzbereit. Nachdem er umgedreht wurde, kann man ihn in Betrieb nehmen und schaukeln.

Achten Sie stets auf einen festen Sitz der Flügelmuttern!

Bitte nicht überlasten! Maximal zulässig: **100 Kg!**

Die Sprungkastenwippe ist nur für den bestimmungsgemäßen Gebrauch vorgesehen.

Für eine zweckentfremdete Nutzung wird keine Gewähr übernommen.

Art.-Nr.: 121 0819

**Sport-Thieme GmbH**  
38367 Grasleben  
Telefon: 053 57/181 81  
Telefax: 0 53 57/181 90

Die Wippe darf nur direkt an Sprungkastenoberteile des Typ 1 nach DIN 7908 befestigt werden!



### Wartungshinweise und Pflege

**Hinweis:** Führen Sie in regelmäßigen Abständen eine Sichtprüfung durch. Aufgrund unserer kontinuierlichen Qualitätsprüfung der Produkte können sich technische Änderungen ergeben, die zu geringfügigen Abweichungen in der Anleitung führen kann. Kontrollieren Sie regelmäßig die Schraubverbindungen auf ihren festen Sitz. Prüfen Sie das Gerät auf eventuelle Beschädigungen, und tauschen Sie verschlissene Teile aus. Überprüfen Sie den Zustand von Holzelementen, denn durch Nutzung können Absplinterungen oder andere Gebrauchsspuren entstehen.

Für Fragen stehen wir Ihnen gerne zu Verfügung.

Ihr **Sport-Thieme** Team