

Pumpevejledning Burger

art.nr.

127 8705

127 8718

127 8721

Levering:

1) 1 Burger (sammenfoldet)



2) 1 transparent tilslutningsslange

For at pumpe Burgeren skal I bruge den afbildede pumpe 3)
(Art.nr. 110 0105). Pumpen skal bestilles særskilt.

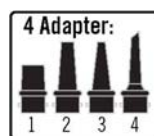

4 Adaptere

Pumpning af Burgeren

1. Forbind luftpumpen, den sorte slange (til tilslutningen "Inflate"), Adapter 2 og den transparente tilslutningsslange.
(de øvrige adaptere kan f.eks. bruges til at pumpe store terapi- og gymnastikbolde)

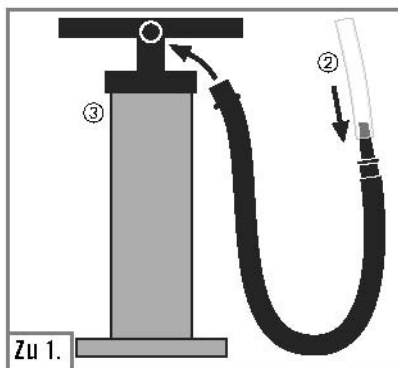

Figur 1

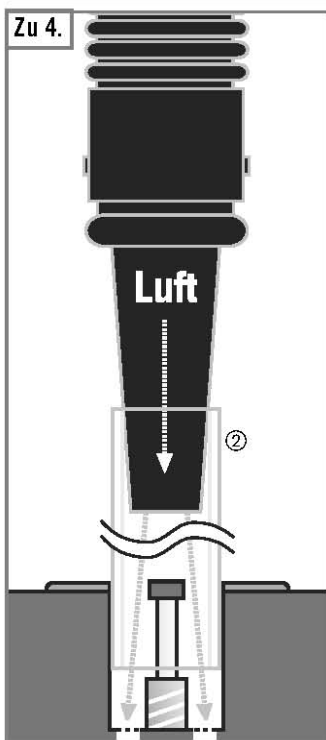
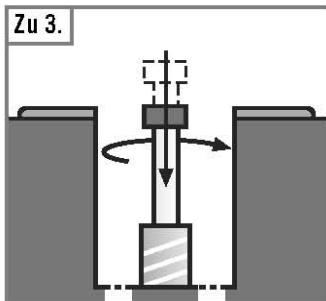
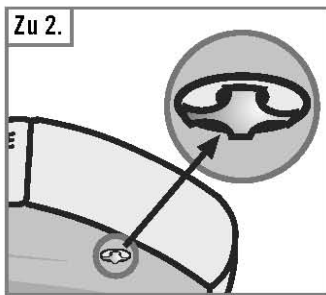

2. Pumpeventilen befinder sig på undersiden af Burgeren, fjern dækslet med en venstre drejning.

3. Ventilen er lukket i hviletilstand og rager lidt oven over åbningen. For at åbne ventilen trykker du den ned i fatningen og drejer en kvart omgang til højre, til den hviler i stilling.

Herved gives luftkanalen fri.

4. Forbind luftpumpen med Burgeren, idet du sætter den frie ende af den transparente tilslutningsslange ned i ventilåbningen (således, at der ikke kan sive luft ud ved siden af) og fyld Burgeren med luft.

5. Fjern slangen fra åbningen. Luk ventilen igen ved at dreje en kvart omgang til venstre, nu rager den igen lidt over åbningen.

6. Skru dækslet på igen med en højre drejning.

For at **tømme Burgeren for luft** kan du enten:

- ° Gentage forløbet 1 – 6, bemærk dog, at den sorte slange ved skridt 1 skal tilsluttes "deflate" eller..
- ° Bare åbne ventilen og presse luften ud, dette foretages lettest ved skridtvis at folde de allerede tomme områder sammen.

