

KETTLER

HKS-SELECTION

„Track Performance“

Montageanleitung / Trenažér / Návod na montáž / szerelési útmutatója / Navodila za montažo / Instrukcije za montažu / Instrucțiuni pentru montare și exploatare / Uputstvo za montažu / Инструкција за монтаж и експлоатација на
07885-300



D

CZ

SK

H

SLO

HR

RO

SRB

BG



D Wichtige Hinweise

Bitte lesen Sie diese Anleitung vor der Montage und der ersten Benutzung aufmerksam durch. Sie erhalten wichtige Hinweise für Ihre Sicherheit sowie den Gebrauch und die Wartung des Laufbandes. Bewahren Sie diese Anleitung zur Information bzw. für Wartungsarbeiten oder Ersatzteilbestellungen sorgfältig auf.

Alle KETTLER-Produkte werden nach dem aktuellen Stand der Sicherheitsvorschriften konstruiert und unter einer ständigen Qualitätsüberwachung gefertigt. Die hieraus gewonnenen Erkenntnisse lassen wir in unsere Entwicklung einfließen. Aus diesem Grunde behalten wir uns Änderungen in Technik und Design vor, um unseren Kunden immer eine optimale Produktqualität bieten zu können. Sollte es trotzdem Grund für Beanstandungen geben, wenden Sie sich bitte an Ihren Fachhändler.

Zu Ihrer Sicherheit

- Das Laufband darf nur für seinen bestimmungsgemäßen Zweck verwendet werden, d. h. für das Lauf- und Gehtraining erwachsener Personen.
- Das Gerät ist nicht für die gewerbliche Nutzung vorgesehen. Jegliche andere Verwendung ist unzulässig und möglicherweise gefährlich. Der Hersteller kann nicht für Schäden verantwortlich gemacht werden, die durch einen nicht bestimmungsgemäßen Gebrauch verursacht wurden.
- Beschädigte Bauteile können Ihre Sicherheit und die Lebensdauer des Gerätes beeinträchtigen. Entziehen Sie deshalb das Gerät bis zur Instandsetzung der Benutzung und verwenden Sie im Bedarfsfall nur Original KETTLER-Ersatzteile.
- Das Laufband entspricht den vorgeschriebenen Sicherheitsbestimmungen. Durch unsachgemäße Reparaturen und bauliche Veränderungen (Demontage von Originalteilen, Anbau von nicht zulässigen Teilen, usw.) können Gefahren für den Benutzer entstehen.
- Das Laufband muss auf einem festen, ebenen Untergrund aufgestellt werden. Achten Sie unbedingt darauf, dass das Elektrokabel nicht eingeklemmt oder zur „Stolperfalle“ wird.
- **Achten Sie auch darauf, dass der Raum unter dem Laufband freigehalten wird und sich niemals z. B. Gegenstände oder Haustiere unter dem Gerät befinden!**
- Fassen Sie unter gar keinen Umständen mit den Händen an das sich bewegende Endlosband. Auch dürfen sich keine Gegenstände in der Nähe des Bandes oder der Laufrollen befinden, die eingezogen werden könnten. **Verletzungsgefahr oder Beschädigung des Laufbandes!**
- Das Laufband ist nicht für Personen mit einem Körpergewicht von mehr als 140 kg geeignet.
- Bei der Aufstellung des Gerätes ist ein Sicherheitsbereich von je 1 m zur Seite und 2 m nach hinten zu wahren.
- **Das Gerät benötigt eine Netzspannung von 220–240 V, 50/60 Hz. Der Anschluss darf nur an einer mit 16 A einzeln abgesicherten und geerdeten Schukosteckdose erfolgen. Nehmen Sie niemals Eingriffe an Ihrem Stromnetz selber vor, beauftragen Sie ggf. qualifiziertes Fachpersonal!**
- Verwenden Sie keine Mehrfachsteckdosen zum Anschluss! Bei Verwendung eines Verlängerungskabels muss dieses den VDE-Richtlinien entsprechen.
- Ziehen Sie nach Gebrauch immer den Netzstecker des Gerätes aus der Steckdose.
- **Bei Reinigungs- und Wartungsarbeiten muss das Gerät unbedingt spannungsfrei geschaltet werden (Netzstecker ziehen)!**
- **Es ist darauf zu achten, dass niemals Flüssigkeit in das Geräteinnere gelangt! Dies gilt auch für Körperschweiß.**
- Reparaturen an elektrischen Teilen und Baugruppen dürfen nur von qualifiziertem Fachpersonal durchgeführt werden!
- Beachten Sie weiterhin die allgemeinen Sicherheitsbestimmungen und -vorkehrungen für den Umgang mit elektrischen Geräten.
- **Beachten Sie auch unbedingt die Hinweise zur Trainingsgestaltung in der Trainingsanleitung!**
- Das KETTLER Laufband verfügt zu Ihrer Sicherheit über eine Not-Stop-Vorrichtung. **Befestigen Sie vor Trainingsbeginn die Schnur des Sicherheitsschlüssels an Ihrer Kleidung. Falls das Laufband durch Abziehen des Sicherheitsschlüssels ausgeschaltet wurde, stecken Sie ihn wieder auf. Ein automatischer Wiederanlauf des Endlosbandes findet nicht statt.** Weitere Hinweise zur Handhabung der Sicherheitsabschaltung finden Sie in der Bedienungsanleitung des Computers.
- Eine unkontrollierte Benutzung des Laufbandes durch Dritte kann durch Abziehen und Verwahrung des Sicherheitsschlüssels vermieden werden.
- Im Notfall halten Sie sich mit beiden Händen an den Handläufen fest, und verlassen das Band auf die seitlichen Flächen der Seitenplattformen. Betätigen sie die Not-Stop-Vorrichtung (Sicherheitsabschaltung).
- Alle elektrischen Geräte senden beim Betrieb elektromagnetische Strahlung aus. Achten Sie darauf, besonders strahlungsintensive Geräte (z. B. Handys) nicht in direkter Nähe des Cockpits oder der Steuerungselektronik abzustellen, da sonst Anzeigewerte verfälscht werden könnten (z. B. Pulsmessung).
- **Alle hier nicht beschriebenen Eingriffe / Manipulationen am Gerät können eine Beschädigung hervorrufen oder auch eine Gefährdung der Person bedeuten. Weitergehende Eingriffe sind nur vom KETTLER-Service oder von KETTLER geschultem Fachpersonal zulässig.**
- Um das konstruktiv vorgegebene Sicherheitsniveau dieses Gerätes langfristig garantieren zu können, sollte das Gerät regelmäßig vom Spezialisten (Fachhandel) geprüft und gewartet werden (einmal im Jahr).
- Bei Fragen wenden Sie sich bitte an Ihren Fachhändler.

Zur Handhabung

- **Normen:** Das Gerät entspricht der DIN EN 957-1/6, Klasse HB. Es ist dementsprechend nicht für den therapeutischen Einsatz geeignet.
- Stellen Sie sicher, dass der Trainingsbetrieb nicht vor der ord-

nungsgemäßen Ausführung und Überprüfung der Montage aufgenommen wird.

- Eine Verwendung des Gerätes in Feuchträumen nicht gestattet. **Achten Sie auch darauf, dass keine Flüssigkeiten (Getränke,**

Schweiß, usw.) auf Teile des Gerätes gelangen. Dies könnte zu Korrosionen führen.

- Das Laufband ist als Trainingsgerät für Erwachsene konzipiert und keinesfalls als Kinderspielgerät geeignet. Bedenken Sie, dass durch das natürliche Spielbedürfnis und Temperament von Kindern oft unvorhergesehene Situationen entstehen können. Falls Sie dennoch Kinder an ein Laufband lassen, unterweisen Sie sie in der richtigen Benutzung des Gerätes und beaufsichtigen Sie sie.
- Tragen Sie bei der Benutzung des Laufbands geeignetes Schuhwerk (Sportschuhe).
- Machen Sie sich vor dem ersten Training auf dem Laufband mit allen Funktionen und Einstellmöglichkeiten des Gerätes vertraut.
- Führen Sie bei regelmäßigem Trainingsbetrieb in angemessenen Abständen Kontrollen aller Geräteteile, insbesondere der Schrauben durch.
- Zwischen Bodenbrett und Laufband ist werksseitig ein Gleitmit-

Zur Pflege und Wartung

- Verwenden Sie zur Säuberung und Pflege umweltfreundliche, keinesfalls aggressive oder ätzende Mittel.
- Die elektrischen Teile und Baugruppen des Laufbandes sind

Montagehinweise

- Bitte prüfen Sie, ob alle zum Lieferumfang gehörenden Teile vorhanden sind (s. Checkliste) und ob Transportschäden vorliegen. Sollte es Anlass für Beanstandungen geben, wenden Sie sich bitte an Ihren Fachhändler.
- Sehen Sie sich die Zeichnungen in Ruhe an, und montieren Sie das Gerät entsprechend der Bilderfolge. Innerhalb der einzelnen Abbildungen ist der Montageablauf durch Großbuchstaben vorgegeben.
- Beachten Sie, dass bei jeder Benutzung von Werkzeug und bei handwerklichen Tätigkeiten **immer** eine mögliche Verletzungsgefahr besteht. Gehen Sie daher sorgfältig und umsichtig bei der Montage des Gerätes vor!
- Sorgen Sie für eine gefahrenfreie Arbeitsumgebung, lassen Sie z. B. kein Werkzeug umherliegen. Deponieren Sie z. B. Verpackungsmaterial so, dass keine Gefahren davon ausgehen können. Bei Folien/Kunststofftüten für Kinder **Erstickungsgefahr!**
- Die Montage des Gerätes muss sorgfältig und von einer erwachsenen Person vorgenommen werden. Nehmen Sie im

Ersatzteilbestellung Seite 40-42

Geben Sie bei Ersatzteilbestellungen bitte die vollständige Artikelnummer, die Ersatzteilnummer, die benötigte Stückzahl und die Seriennummer des Gerätes (siehe Handhabung) an.

Bestellbeispiel: Art.-Nr. 07885-300 / Ersatzteil-Nr. 68006384 / 1 Stück / Serien-Nr.:

tel aufgetragen. Je nach Häufigkeit der Benutzung muss dieses erneuert werden. Benutzen Sie dafür das beiliegende hochwertige Silikonöl (siehe Wartungshinweis).

- Beobachten Sie beim Betrieb die Kantenbewegung des Laufbandes; weicht das Band seitlich ab, so ist eine Nachjustierung erforderlich (siehe hierzu Abbildung 8).
- Je nach Beanspruchung und Belastung kann sich das Endlosband mit der Zeit u. U. etwas längen und „durchrutschen“. Korrigieren Sie die Bandstraffung wie in „Handhabung“ beschrieben.

Lauf Tipp: Ein gerades Laufen auf dem Laufband wird durch Fokussierung auf einen fest stehenden Gegenstand vor Ihnen im Raum erleichtert. Laufen Sie, als ob Sie auf das Objekt zugehen wollten.

WICHTIG: Bitte bewahren Sie den Sicherheitsschalter sorgfältig auf und verhindern, dass Kinder an den Sicherheitsschalter gelangen!

wartungsarm. Es besteht keine Veranlassung, in diesen Teil des Gerätes einzugreifen. Ausgenommen sind Reparaturen oder Wartungschecks durch qualifiziertes Fachpersonal.

Zweifelsfall die Hilfe einer weiteren, technisch begabten Person in Anspruch.

- Das für einen Montageschritt notwendige Verschraubungsmaterial ist in der dazugehörigen Bildleiste dargestellt. Setzen Sie das Verschraubungsmaterial exakt entsprechend der Abbildungen ein. Alles erforderliche Werkzeug finden Sie im Kleinteilebeutel.
- Bitte verschrauben Sie zunächst alle Teile lose und kontrollieren Sie deren richtigen Sitz. Drehen Sie die Selbstsichernden Muttern bis zum spürbaren Widerstand zuerst mit der Hand auf, anschließend ziehen Sie sie **gegen den Widerstand (Klemmsicherung) mit einem Schraubenschlüssel richtig fest**. Kontrollieren Sie alle Schraubverbindungen nach dem Montageschritt auf festen Sitz. **Achtung:** wieder gelöste Sicherheitsmutter werden unbrauchbar (**Zerstörung der Klemmsicherung**) und sind durch Neue zu ersetzen.
- Aus fertigungstechnischen Gründen behalten wir uns die Vormontage von Bauteilen (z.B. Rohrstopfen) vor.

Bewahren Sie die Originalverpackung des Gerätes gut auf, damit sie später u. U. als Transportverpackung verwendet werden kann.

Warenretouren sind **nur** nach Absprache und mit transportsicherer (Innen-)Verpackung, möglichst im Originalkarton vorzuneh-

men. Wichtig ist eine detaillierte Fehlerbeschreibung/Schadensmeldung!

Wichtig: Zu verschraubende Ersatzteile werden grundsätzlich ohne Verschraubungsmaterial berechnet und geliefert. Falls Bedarf an entsprechendem Verschraubungsmaterial besteht, ist dieses durch den Zusatz „mit Verschraubungsmaterial“ bei der Ersatzteilbestellung anzugeben.

Entsorgungshinweis



DE 60229750

KETTLER-Produkte sind recyclebar. Führen Sie das Gerät am Ende der Nutzungsdauer einer sachgerechten Entsorgung zu (örtliche Sammelstelle).

Ⓓ Heinz KETTLER GmbH & Co. KG

SERVICECENTER

Henry-Everling-Str. 2

D-59174 Kamen

www.kettler.de

☎ +49 (0)2307 974-2111

📠 +49 (0)2307 974-2295

Mail: service.sport@kettler.net

Ⓐ KETTLER Austria GmbH

Ginzkeyplatz 10

5020 Salzburg

www.kettler.at

☎ +43 662 620501 0

📠 +43 662 620501 20

Mail: office@kettler.at

Ⓒ Trisport AG

Im Bösch 67

CH - 6331 Hünenberg

Servicehotline Schweiz:

www.kettler.ch

☎ 0900 785 111

Prosím pročtěte si před montáží a prvním použitím pozorně tento návod. Obdržíte důležité pokyny ohledně vaší bezpečnosti jako i použití a údržby přístroje. Pečlivě uschovejte tento návod za účelem získávání potřebných informací popř. prací na údržbě nebo objednání náhradních dílů.

Všechny produkty firmy KETTLER jsou konstruovány podle aktuálního stavu bezpečnostních předpisů a jsou vyráběny pod stálou kontrolou kvality. Poznatky tímto získané jsou začleněny do našeho vývojového procesu. Z tohoto důvodu si vyhrazujeme právo na technické změny a změny designu, abychom mohli našim klientům vždy nabídnout optimální kvalitu výrobků. Vyskytne-li se i přes to důvod pro zahájení reklamačního řízení, obraťte se prosím na vašeho dealera.

Pro vaši bezpečnost

- Běžecký trenážér smí být používán pouze v souladu s určením, t. zn. pro trénink běhu a chůze dospělých osob.
- U přístroje se nepředpokládá použití pro podnikatelské účely. Každé jiné použití je nepřijatelné a může být nebezpečné. Výrobce nemůže být činen zodpovědným za škody způsobené užíváním, které není v souladu s určením stroje.
- Poškozené konstrukční díly mohou omezit bezpečnost a životnost přístroje. Vyvarujte se proto veškerých oprav až na údržbu po použití a používejte v případě potřeby pouze originální díly firmy KETTLER.
- Běžecký trenážér odpovídá předepsaným bezpečnostním směrnicím. Nevhodné opravy a konstrukční změny (demontáž originálních dílů, zabudování nepřípustných dílů, atd.) mohou ohrozit uživatele.
- Běžecký trenážér musí být postaven na pevný a rovný podklad. Bezpodmínečně dbejte na to, aby přírodní kabel elektrické energie nebyl skřípnutý nebo se nestal příčinou zakopnutí.
- **Dbejte také na to, aby byl prostor pod běžeckým trenážérem udržován volný a aby se pod přístrojem nikdy nenacházely např. předměty nebo domácí zvířata!**
- Za žádných okolností se nedotýkejte rukama pohybujícího se pásu. Také se v blízkosti pásu nebo otáčejících se válců nesmějí nacházet žádné předměty, které by mohly být vtaženy do stroje. **Hrozí nebezpečí poranění nebo poškození běžeckého trenážéru!**
- Běžecký trenážér není určen osobám s vyšší tělesnou hmotností než je 140 kg.
- Při instalaci přístroje je třeba zajistit bezpečnostní zónu 1 m na každé straně a 2 m za přístrojem.
- **Přístroj vyžaduje síťové napětí 220–240 V, 50/60 Hz. Připojení může být provedeno pouze do uzemněné zásuvky s ochranným kontaktem a vlastní pojistkou na 16 A. Nikdy sami neprovádějte zásahy do vašich síťových rozvodů, pověřte tím kvalifikovaný odborný personál!**
- Nepoužívejte pro připojení žádné vícenásobné zásuvky! Při použití prodlužovacího kabelu tento musí odpovídat směrnici VDE.
- Po použití vždy vytáhněte zástrčku přístroje ze zásuvky.
- **Při pracích na čištění a údržbě musí být přístroj vždy odpojen od přívodu elektrické energie (vytáhnout zástrčku)!**
- **Je třeba dbát na to, aby se nikdy do vnitřku přístroje nedostala tekutina! Toto se vztahuje i na tělesný pot.**
- Opravy elektrických dílů a modulů smí být prováděny pouze kvalifikovaným odborným personálem!
- Dále respektujte všeobecné bezpečnostní předpisy a opatření vztahující se na manipulaci s elektrickými přístroji.
- **Dbejte také bezpodmínečně pokynů pro sestavení tréninkového cyklu v tréninkovém návodu!**
- Běžecký trenážér KETTLER je pro vaši bezpečnost vybaven zařízením pro nouzové vypnutí. **Upevněte si před započetím tréninku šňůru bezpečnostního klíče na vaše oblečení. Jestliže se běžecký trenážér vypne v důsledku vytažení bezpečnostního klíče, opět jej zasuňte. Automatické opětovné naběhnutí běžeckého trenážéru neproběhne. Další pokyny k ovládání bezpečnostního vypínání naleznete v návodu na obsluhu počítače.**
- Nekontrolovanému použití běžeckého trenážéru třetí osobou může být zabráněno vytažením a uschováním bezpečnostního klíče.
- V případě nouze se oběma rukama pevně držte pojízdných madel a opusťte pás směrem na boční plochy základové desky. Uvedte v činnost zařízení nouzového vypnutí (bezpečnostní odpojení).
- Všechny elektrické přístroje vyzařují při provozu elektromagnetické záření. Dbejte na to, aby přístroje vydávající intenzivní záření (např. mobilní telefony) nebyly odkládány do bezprostřední blízkosti kokpitu nebo řídicí elektronické jednotky, protože jinak může dojít k chybám ve zobrazovaných údajích (např. měření pulsu).
- **Všechny nepopsané zásahy/manipulace na přístroji mohou způsobit poškození nebo znamenat nebezpečí poranění osob. Podrobnější zásahy smí být prováděny pouze servisními pracovníky firmy KETTLER nebo odborníky zaškolenými firmou KETTLER.**
- Aby byla dlouhodobě zaručena konstrukčně daná bezpečnostní úroveň tohoto přístroje, měl by být přístroj pravidelně kontrolován a udržován (jednou ročně) specialistou (distributorem).
- S případnými dotazy se prosím obraťte na vašeho distributora.

K manipulaci

- **Normy:** Přístroj odpovídá normě DIN EN 957-1/6, třídě HB. Proto dle toho není vhodný pro terapeutické použití.
- Zajistěte, aby tréninkový provoz nezapočal před řádným provedením a řádnou kontrolou montáže.
- **Není povoleno používat přístroj ve vlhkých prostorách. Dbejte na to, aby se na jednotlivé díly přístroje nedostaly žádné tekutiny (nápoje, pot, atd.). Toto může vést ke korozi.**
- Tento běžecký trenážér je koncipován jako tréninkový přístroj pro dospělé a nikoliv jako hračka pro děti. Mějte na paměti, že může následkem přirozené touhy dětí si hrát a jejich temperamentu často dojít k neočekávaným situacím. Jestliže přesto povolíte dětem vstup na tréninkový trenážér, poučte je o správném ovládání přístroje a dozírejte na ně.
- Noste při používání tréninkového trenážéru vhodnou obuv

(sportovní obuv).

- Seznamte se před prvním tréninkem na běžeckém trenážeru se všemi funkcemi a možnostmi nastavení přístroje.
- Provádějte při pravidelném tréninkovém provozu v přiměřených intervalech kontrolu všech částí přístroje, především šroubů.
- Mezi podlahovou desku a běžecký pás je již z výroby nanese no mazivo. Podle četnosti používání musí být mazivo obnovováno. Používejte k tomu přiložený vysoce kvalitní silikonový olej (viz pokyny k údržbě).
- Sledujte při provozu pohyb hran běžeckého pásu; vychyluje-li

K ošetřování a údržbě

- Používejte pro pravidelné čištění, ošetřování a údržbu naší speciálně pouze pro sportovní přístroje KETTLER poskytovanou čisticí sadu (č. výr. 07921-000), kterou si můžete opatřit u vašeho dealera.

Pokyny k montáži

- Prosím překontrolujte, jestli jsou v dodávce obsaženy všechny díly náležející k jejímu rozsahu (viz. kontrolní seznam) a jestli nedošlo ke škodám vlivem přepravy. Vyskytli-li se důvod pro zahájení reklamačního řízení, obraťte se prosím na vašeho distributora.
- Prohlédněte si v klidu příslušné výkresy a smontujte přístroj podle odpovídajícího sledu obrázků. V rámci jednotlivých vyobrazení je postup montáže předznačen velkými písmeny.
- Dbejte toho, že při používání nástrojů a při manuálních pracích vždy dochází ke zvýšenému riziku poranění. Postupujte proto při montáži přístroje pečlivě a opatrně!
- Dbejte o bezpečné pracovní prostředí, nenechávejte např. ležet v bezprostředním okolí nástroje. Uskladněte např. obalový materiál takovým způsobem, aby nepředstavoval žádné nebezpečí. U fólií / plastových sáčků vzniká u dětí **nebezpečí zadušení!**
- Montáž přístroje musí být provedena pečlivě a dospělou osobou. V případě pochybností požádejte o pomoc jinou tech-

Objednání náhradních dílů, strana 40-42

Při objednání náhradních dílů prosím udejte úplné číslo zboží, číslo náhradního dílu, potřebný počet kusů a sériové číslo přístroje (viz Manipulace).

Příklad objednávky: Č. zboží. 07885-300 / č náhr. dílu. 68006384 / 1 kus / sériové č.: Dobře uschovajte originální balení přístroje, aby mohlo být případně později použito m.j. jako přepravní balící materiál. Navrácení zboží je možné provádět pouze po dohodě a v přepravně bezpečném balení, pokud možno v originálním balení. Důležitý je přesný popis vady/přesné hlášení o poruše!

Důležité: Díly určené k přišroubování se účtují a dodávají zásadně bez příslušného materiálu pro přišroubování. Jestliže je potře-

ba se pás do stran, je nutné dodatečné nastavení (viz obr. 8).

- Podle namáhání a zatížení se může pás postupem času m.j. mírně prodloužit a prokluzovat. Opravte napnutí pásu, jak je popsáno v oddílu „Manipulace“.

Tip pro správný běh: Rovný běh na běžeckém trenážeru vám usnadní zaměření se pohledem na pevně stojící předmět v prostoru před vámi. Běžte tak, jako kdybyste ten objekt chtěli dostihnout.

DŮLEŽITÉ: Prosím uschovajte pečlivě bezpečnostní spínač a zabraňte, aby se k němu dostaly děti!

- Elektrické díly a moduly běžeckého trenážeru nevyžadují údržbu. Nevzniká proto žádný důvod pro zasahování do těchto dílů. Vyjmuty jsou opravy nebo údržbářské kontroly kvalifikovaným personálem.

nicky znalou osobu.

- Materiál potřebný k přišroubování je u každého jednotlivého montážního kroku zobrazen v příslušné obrazové liště. Používejte materiál pro přišroubování přesně podle vyobrazení. Všechny potřebné nástroje naleznete v sáčku s drobnými díly.
- Prosím přišroubujte nejprve všechny díly volně a zkontrolujte jejich správné uložení. Dotáhněte samojistící matky nejprve rukou až do pocitu odporu a teprve poté je opravdu pevně dotáhněte **i přes tento odpor (samosvorná matice) pomocí příslušného klíče**. Zkontrolujte všechna šroubová spojení po příslušném montážním kroku, zdali jsou pevně dotažena. **Pozor:** opětovně uvolněné bezpečnostní matky jsou nepoužitelné (**zničení samosvorného mechanismu**) a je proto nutné je nahradit novými.
- Z výrobně technických důvodů si vyhrazujeme právo na předmontování konstrukčních dílů (např. koncovky trubek).

ba dodat odpovídající materiál pro přišroubování, je toto nutné při objednání náhradního dílu uvést doplněním „ **s materiálem pro přišroubování**“.

Pokyn k likvidaci



Výrobky firmy KETTLER jsou recyklovatelné. Odevzdejte přístroj po skončení doby užívání k řádné likvidaci (místní sběrna).

CZ Life Sport s.r.o.

Karlovarska Business Park
Na Hurce 1091/8
161 00 Praha 6 - Ruzyne
www.kettler.cz

+420 235 007 007

+420 235 007 090

Mail: info@kettler.cz

Prosím, pred montážou a prvým použitím prístroja si dôkladne a pozorne prečítajte tento návod. Oboznámte sa tak s upozorneniami, ktoré sú dôležité pre Vašu bezpečnosť a získate informácie o používaní a údržbe prístroja. Tento návod si starostlivo uschovajte - môže sa stať, že kedykoľvek v budúcnosti ho budete potrebovať, napr. pri údržbe prístroja alebo pri objednávaní náhradných súčiastok.

Všetky výrobky firmy KETTLER sa konštruujú podľa aktuálneho stavu bezpečnostných predpisov a vyrábajú sa za stálej kontroly kvality. Z toho získané poznatky zavádzame do nášho vývoja. Z tohto dôvodu si vyhradzujem zmeny v technike a dizajne, aby sme našim zákazníkom mohli ponúknuť vždy optimálnu kvalitu výrobku. Ak by bol napriek tomu dôvod na reklamácie, obráťte sa, prosím, na vášho špecializovaného obchodníka.

Pre vašu bezpečnosť

- Bežecký pás sa smie používať len na svoj určený účel, t. j. na bežecký a chodecký tréning dospelých osôb.
- Prístroj nie je určený na komerčné použitie. Každé iné použitie je neprípustné a môže byť nebezpečné. Výrobca nemôže zodpovedať za škody, ktoré boli zapríčinené použitím v rozpore s určením.
- Poškodené diely môžu negatívne ovplyvniť vašu bezpečnosť a životnosť prístroja. Až do opravy sa preto vyhnite používaniu prístroja a v prípade potreby používajte len originálne náhradné diely firmy KETTLER.
- Bežecký pás zodpovedá predpísaným bezpečnostným ustanoveniam. Neodbornými opravami a konštrukčnými zmenami (demontáž originálnych dielov, montáž neschválených dielov, atď.) môžu pre používateľa vzniknúť nebezpečenstvá.
- Bežecký pás sa musí postaviť na pevný, rovný podklad. Bezpodmienečne dbajte o to, aby sa elektrický kábel nezacvikol alebo aby sa na ňom nebolo možné potknúť.
- **Dbajte tiež o to, aby sa priestor pod bežeckým pásom udržiaval prázdny a aby sa pod prístrojom nikdy nenachádzali predmety alebo domáce zvieratá!**
- Za žiadnych okolností nesiahajte rukami na pohybujúci sa nekonečný pás. Tiež sa v blízkosti pásu alebo otočných koliesok nesmú nachádzať predmety, ktoré by mohli byť vtiahnuté. **Nebezpečenstvo zranenia alebo poškodenia bežeckého pásu!**
- Bežecký pás nie je určený pre osoby s telesnou hmotnosťou vyššou ako 140 kg.
- Pri postavení prístroja treba zachovať bezpečnostnú oblasť 1 m po stranách a 2 m smerom dozadu.
- **Prístroj potrebuje na prevádzku sieťové napätie 220–240 V, 50/60 Hz. Pripojiť sa môže len na 16 A jednotlivo zaistenú a uzemnenú zásuvku s ochranným kontaktom. Nerobte nikdy sami zásahy do elektrickej siete, v prípade potreby tým poverte kvalifikovaných pracovníkov!**
- V žiadnom prípade na pripojenie nepoužívajte viacnásobné zásuvky! Pri použití predlžujúceho kábla musí tento zodpovedať smerniciam VDE.
- Po použití vždy vyťahnite sieťovú zástrčku prístroja zo zásuvky.
- **Pri čistiacich a údržbových prácach musí byť prístroj bezpodmienečne odpojený od napätia (vyťahnite sieťovú zástrčku)!**
- **Treba dbať o to, aby sa dovnútra prístroja nikdy nedostala nijaká kvapalina! Toto platí aj pre telesný pot.**
- Opravy na elektrických dieloch alebo konštrukčných skupinách môžu vykonávať len kvalifikovaní pracovníci!
- Ďalej dodržiavajte všeobecné bezpečnostné ustanovenia a opatrenia pre zaobchádzanie s elektrickými prístrojmi.
- **Bezpodmienečne tiež dodržiavajte pokyny týkajúce sa formy tréningu v tréningovom návode!**
- Bežecký pás firmy KETTLER disponuje kvôli vašej bezpečnosti zariadením núdzového zastavenia. **Pred začiatkom tréningu si na oblečenie upevnite šnúru bezpečnostného kľúča. V prípade, že bol bežecký pás vypnutý vyťahnutím bezpečnostného kľúča, opäť ho zastrčte. Automatický opätovný štart nekonečného pásu sa neuskutoční. Ďalšie upozornenia týkajúce sa ovládania bezpečnostného vypnutia nájdete v návode na obsluhu počítača.**
- Nekontrolovanému použitiu bežeckého pásu trefou osobou sa dá zabrániť vyťahnutím a uschovaním bezpečnostného kľúča.
- V núdzovom prípade sa obidvoma rukami chyťte zábradlí a zid'te z pásu na bočné plochy bočných plošín. Stlačte zariadenie núdzového zastavenia (bezpečnostné vypnutie).
- Všetky elektrické prístroje vysielajú pri prevádzke elektromagnetické žiarenie. Dbajte o to, aby ste prístroje s obzvlášť vysokou intenzitou žiarenia (napr. mobilné telefóny) neukladali v bezprostrednej blízkosti prístrojovej dosky alebo riadiacej elektroniky, pretože ináč by nemuseli byť indikované hodnoty správne (napr. meranie pulzu).
- **Všetky tu nepopísané zásahy/manipulácie s prístrojom môžu vyvolať poškodenie alebo aj ohrozenie osoby. Ďalekosiahlejšie zásahy sú dovolené len servisu firmy KETTLER alebo odborným pracovníkom, ktorí sú zaškolení firmou KETTLER.**
- Aby bolo možné dlhodobo garantovať danú bezpečnostnú úroveň tohto prístroja, mal by prístroj pravidelne (raz ročne) preskúšať a vykonať údržbu špecialista (špecializovaný obchod).
- V prípade otázok sa, prosím, obráťte na svojho špecializovaného predajcu.

O ovládaní

- **Normy:** Prístroj zodpovedá norme DIN EN 957-1/6, trieda HB. Podľa toho nie je vhodný na terapeutické využitie.
- Zabezpečte, aby sa tréning nezačal pred riadnym vykonaním a preskúšaním montáže.
- **Používanie prístroja vo vlhkých priestoroch nie je dovolené. Dbajte tiež o to, aby sa na časti prístroja nedostali žiadne kvapaliny (nápoje, pot, atď.). To by mohlo viesť ku korózii.**
- Bežecký pás je koncipovaný ako tréningový prístroj pre dospelých a v žiadnom prípade nie je vhodný ako detská hračka. Berte do úvahy, že kvôli prirodzenej potrebe hry a temperamentu detí môžu často vzniknúť nepredvídané situácie. Ak napriek tomu pustíte deti na bežecký pás, poučte ich o správnom používaní prístroja a dohliadajte na ne.
- Pri používaní bežeckého pásu používajte vhodnú obuv (špor-

tovej obuvi).

- Pred prvým tréningom na bežeckom pásu sa oboznámte so všetkými funkciami a možnosťami nastavenia prístroja.
- Pri pravidelných tréningoch vykonávajte v primeraných intervaloch kontroly všetkých dielov prístroja, obzvlášť skrutiek.
- Medzi podlahovou doskou a bežeckým pásom je z výroby nanesené mazivo. Podľa frekvencie používania sa musí vrstva maziva obnoviť. Používajte na to priložený kvalitný silikónový olej (pozri pokyn pre údržbu).
- Sledujte pri prevádzke pohyb okrajov bežeckého pásu; ak sa

O ošetrovaní a údržbe

- Na pravidelné čistenie, ošetrovanie a údržbu používajte našu súpravu na ošetrovanie prístrojov (č. výr. 07921-000), ktorá je schválená špeciálne pre športové prístroje firmy KETTLER, a ktorú si môžete kúpiť prostredníctvom špecializovaného športového obchodu.

Pokyny pre montáž

- Prekontrolujte prosím, či sú k dispozícii všetky diely patriace do rozsahu dodávky (pozri kontrolný zoznam) a či sa nevyskytujú nejaké škody vzniknuté pri preprave. Ak by bol dôvod na reklamáciu, obráťte sa prosím na vášho špecializovaného predajcu.
- V pokoji si pozrite nákresy a prístroj zmontujte podľa poradia obrázkov. V rámci jednotlivých obrázkov je priebeh montáže zadaný veľkými písmenami.
- Nezabudnite, že pri každom použití nástroja a pri remeselných činnostiach **vždy** existuje možné nebezpečenstvo poranenia. Preto pri montáži prístroja postupujte starostlivo a rozvážne!
- Postarajte sa o bezpečné pracovné prostredie, nenechávajte napr. pohodené nástroje. Uchovajte napr. obalový materiál tak, aby nepredstavoval žiadne nebezpečenstvá. U fólií/plastových vreciek hrozí deťom **nebezpečenstvo zadusení!**

Objednávania náhradných dielov strana 40-42

Pri objednávkach náhradných dielov zadávajte vždy úplné číslo výrobku, objednávacie číslo náhradného dielu, potrebný počet kusov a sériové číslo prístroja (pozri Ovládanie).

Príklad objednávky: Č. výr. 07885-300 / Objednávacie číslo náhradného dielu 68006384 / 1 ks / sériové číslo: Dobre uschovajte originálne balenie prístroja, aby sa mohlo neskôr podľa okolností použiť ako prepravné balenie.

Vrátenia tovaru treba uskutočniť len po dohode a s (vnútorným) balením bezpečným pre prepravu, podľa možnosti v originálnom kartóne. Dôležitý je podrobný popis chyby / nahlásenie poruchy!

Dôležité: Náhradné diely, ktoré sa majú zaskrutkovať, sa účtujú a dodávajú zásadne bez skrutkového materiálu. Ak budete potre-

pás vychyluje do strán, je potrebné dodatočné nastavenie (pozri k tomu obrázok 4).

- Podľa namáhania a zaťaženia sa nekonečný pás môže časom podľa okolností trochu predĺžiť a „preklzávať“. Upravte napnutie pásu, tak ako je to popísané v odseku „Ovládanie“.

Tip pre beh: Aby ste bežali po pásu rovno, zamerajte sa na pevne stojaci predmet pred vami v miestnosti. Bežte tak, ako by ste chceli prísť k tomuto objektu.

DÔLEŽITÉ: Starostlivo uschovajte bezpečnostný spínač a zabráňte tomu, aby sa k bezpečnostnému spínaču dostali deti!

- Elektrické diely a konštrukčné skupiny bežiaceho pásu sú nenáročné na údržbu. Neexistuje príčina, aby sa siahalo do tejto časti prístroja. Výnimkou sú opravy alebo kontroly údržby vykonávané kvalifikovanými odbornými pracovníkmi.

- Montáž prístroja musí starostlivo vykonať dospelá osoba. V prípade pochybností požiadajte o pomoc ďalšiu, technicky zdatnú osobu.
- Skrutkový materiál potrebný pre daný krok montáže je zobrazený na príslušnej obrázkovej lište. Skrutkový materiál používajte presne podľa obrázkov.
- Zoskrutkujte najskôr všetky voľné diely a skontrolujte ich správne uloženie. Samoistacie matice dotiahnite najskôr rukou, až kým nepocítíte odpor a následne **klúčom na doraz proti odporu (poistka)**. Po montáži skontrolujte, či sú všetky skrutkové spoje pevne dotiahnuté. **Pozor:** Samoistacie matice, ktoré sa uvoľnili, sú nepoužiteľné (**poškodenie poistky**) a je potrebné ich nahradiť novými maticami.
- Z výrobo-technických dôvodov si vyhradzuje predmontáž dielov (napr. rúrových zátok).

bovať príslušný skrutkový materiál, treba to uviesť pomocou dodatku „so skrutkovým materiálom“ pri objednávaní náhradných dielov.

Pokyn pre likvidáciu



Výrobky firmy KETTLER sú recyklovateľné. Na konci doby používania odovzdajte prístroj na odbornú likvidáciu (miestna zberňa).

EXIsport, s.r.o.
Opatovska cesta 14
04001 Kosice
www.exisport.com

+421 55 7881411
+421 55 6461024
e-mail: servis@exisport.com

Mielőtt a gépet összeszerelné és használni kezdené, olvassa át figyelmesen az utasítást. Fontos útmutatásokat tartalmaz a személybiztonsággal, valamint a készülék használatával és karbantartásával kapcsolatban. Őrizze meg gondosan az útmutatót, hogy később is tájékozódhasson ill. utána nézhessen a karbantartási munkáknak vagy a pótalkatrészek megrendelésének.

Minden KETTLER terméket a legújabb biztonsági előírásoknak megfelelően tervezünk, és folyamatos minőségellenőrzés mellett készítünk. Az ily módon nyert tapasztalatokat felhasználjuk fejlesztéseinkben. Ezért tartjuk fenn a műszaki és design változtatások jogát, hogy ügyfeleinknek folyamatosan optimális termékminőséget tudjunk biztosítani. Amennyiben mégis reklamációval kíván élni, kérjük, forduljon ahhoz a kereskedőhöz, akitől a terméket vásárolta.

Biztonság

- A futópad kizárólag rendeltetésének megfelelően, azaz felnőttek számára futó és gyalogló tréningre használható.
- A készülék nem ipari használatra készült. A készüléket tilos más célra használni, és ez bizonyos körülmények között veszélyes is lehet. A gyártó nem vonható felelősségre olyan károkért, amelyek a nem rendeltetészerű használatból erednek.
- A sérült alkatrészek veszélyeztethetik az Ön biztonságát és csökkenthetik a készülék élettartamát. Ezért ne használja a gépet, amíg a javítás nem történt meg, és szükség esetén kizárólag eredeti KETTLER alkatrészeket használjon.
- A futópad megfelel a biztonsági előírásoknak. A szakszerűtlen javítás és szerkezeti módosítás (az eredeti alkatrészek szétszerelése, nem megfelelő alkatrészek beépítése stb.) veszélyes lehet a felhasználó számára.
- A futópadot szilárd és vízszintes felületre helyezze. Ügyeljen arra, hogy az elektromos vezeték sehol ne szoruljon be, és a biztonságos közlekedést ne akadályozza.
- **Ügyeljen arra, hogy a futópad alatti terület üres legyen, és a készülék alatt ne legyen semmilyen például tárgy vagy háziállat!**
- A mozgó futószalagot semmilyen körülmények között ne fogja meg kézzel. A szalag vagy a futógörgő közelében ne tároljon olyan tárgyakat, amelyeket a szalag vagy a futógörgő elragadhat. **Sérülésveszély vagy a futópad károsodása!**
- A futópad nem alkalmas arra, hogy 140 kg-nál nagyobb testű személyek használják.
- A készülék elhelyezésekor oldalra 1-1 méter és hátra 2 méter biztonsági távolságot kell tartani.
- **A készülék 220–240 V, 50/60 Hz. hálózati feszültséget igényel. A készülék kizárólag egyenként 16 A biztosítókkal ellátott és földelt konnektorba csatlakoztatható. Az áramhálózaton történő módosításokat adott esetben szakképzett személlyel végeztesse!**
- A csatlakoztatáshoz ne használjon konnektor elosztót! Amennyiben hosszabbító kábelt használ, akkor annak meg kell felelni a VDE irányelvnek.
- Használat után mindig húzza ki a készülék hálózati csatlakozóját a konnektorból.
- **Tisztítás és karbantartás kizárólag feszültségmentes állapotban történhet (húzza ki a hálózati csatlakozót)!**
- **Ügyeljen arra, hogy ne kerüljön folyadék a készülék belsejébe! Ez az izzadság is vonatkozik.**
- Az elektromos részek és szerelési egységek javítását kizárólag szakképzett személy végezheti!
- Ezen kívül kérjük, vegye figyelembe az elektromos készülékekre vonatkozó általános biztonsági előírásokat és intézkedéseket.
- **Feltétlenül vegye figyelembe a tréning útmutatóban található, a tréning kialakításáról szóló utasításokat!**
- Az Ön biztonsága érdekében a KETTLER futópad vészleállító berendezéssel van felszerelve. **A tréning megkezdése előtt rögzítse a biztonsági kulcs zsinórját a ruhájára. Amennyiben a biztonsági kulcs kihúzása miatt áll le a futópad, helyezze vissza a kulcsot. A készülék nem indul el automatikusan. A biztonsági leállítás kezeléséről a számítógép kezelési útmutatójában további információkat találhat.**
- A futópad harmadik személy általi, ellenőrzés nélküli használatát a biztonsági kulcs eltávolításával és megőrzésével lehet elkerülni.
- Szükség esetén kapaszkodjon meg mindkét kezével a kapaszkodóban, és hagyja el a futópadot a két oldalon található fix részen keresztül. Használja a vészleállító berendezést (biztonsági leállítás).
- Üzemeltetés közben minden elektromos készülék elektromágneses sugárzást bocsát ki. Ügyeljen arra, hogy különösen erősen sugárzó készülékeket (például mobiltelefont) ne tároljon a cockpit és a vezérlőelektronika közvetlen közelében, mert ez hibás kijelzett értékeket okozhat (például a pulzusszám esetében).
- **Minden itt meg nem adott, készüléken elvégzett beavatkozás / módosítás károsodást okozhat, és veszélyes is lehet. További beavatkozást kizárólag a KETTLER szerviz vagy KETTLER oktatáson részt vett szakember végezhet.**
- A készülék szerkezeti biztonsága csak abban az esetben garantálható hosszú távon, ha a készüléket egy szakember (kereskedő) rendszeresen átvizsgálja, és karban tartja (évente egyszer).
- Amennyiben kérdése van, kérjük, forduljon ahhoz a kereskedőhöz, akinél a készüléket vásárolta.

A kezelésről

- **Szabványok:** A készülék megfelel a DIN EN 957-1/6 HB osztályának. Ennek megfelelően nem alkalmas terápiás célokra.
- Gondoskodjon arról, hogy az összeszerelés megfelelő befejezése és átvizsgálása előtt a készüléket senki ne használja tréning célokra.
- **A készüléket tilos vizes helyiségben használni. Ügyeljen arra,**

hogy ne kerüljön nedvesség (innivaló, izzadság stb.) a készülék alkatrészeire. Ez korróziót okozhat.

- A futópadot mint tréning eszközt felnőttek számára terveztük, és nem alkalmas arra, hogy a gyerekek játékként használják. Gondoljon arra, hogy a gyerekek természetes játék iránti igénye és temperamentuma miatt gyakran történnek előre nem

látható események. Amennyiben mégis megengedi gyerekek számára, hogy a futópadot használják, akkor tanítsa meg nekik a készülék helyes használatát, és ne hagyja őket felügyelet nélkül.

- A futópad használata közben viseljen megfelelő cipőt (sportcipőt).
- A futópadon történő első tréning előtt ismerje meg a készülék minden funkcióját és beállítási lehetőségét.
- Rendszeres tréning mellett megfelelő időközönként ellenőrizze a készülék minden alkatrészét, különösen tekintettel a csavarokra.
- A padlódeszka és a futópad közötti rész gyárilag be van vonva síkosító anyaggal. A használat gyakoriságától függően ezt újra be kell kenni síkosító anyaggal. Ehhez használja a kiváló

minőségű mellékelt szilikon olajat (lásd a karbantartási utasításokat).

- Figyelje a futópad széleinek mozgását, és ha a szalag kitér oldalra, akkor utólagos beállításra van szükség (ezzel kapcsolatban lásd a 8. ábrát).
- Az igénybevételtől és a terheléstől függően a futószalag bizonyos körülmények között kicsit megnyúlhat és „csúszhat”. Állítson a szalag feszességén a „kezelés” részben leírtaknak megfelelően.

Tipp a futáshoz: Könnyebb egyenesen futni a futópadon, ha egy a helységben Ön előtt lévő fix tárgyra fókuszál. Úgy fusson, mintha ezt a tárgyat szeretné elérni.

FONTOS: Kérjük, gondosan őrizze meg a biztonsági kapcsolót, és a biztonsági kapcsoló gyerekek kezébe ne kerüljön!

Ápolás és karbantartás

- A rendszeres tisztításhoz, ápoláshoz és karbantartáshoz használja a speciálisan a KETTLER sporteszközökhöz kifejlesztett készülékápoló készletet (cikkszám 07921-000), melyet sportüzletekben lehet beszerezni.

- A futópad elektromos alkatrészei és a szerelési egységei kevés karbantartást igényelnek. A készülék ezen részei nem igényelnek beavatkozást. Kivételt képez a szakképzett személy által végzendő javítás és karbantartási vizsgálat.

Szerelési útmutatások

- Vizsgálja meg, hogy a szállítmány minden része megvan-e (lásd az ellenőrző listát) és hogy nem keletkeztek-e károk a szállításkor. Ha van alapja a reklamációnak, forduljon a szakkereskedéshez.
- Nézze át nyugodtan a rajzokat és az egymás után következő képek alapján szerelje össze a gépet. Az egyes ábrákon nagybetűk jelölik a szerelés menetét.
- A gépet felhívni kell összeszerelni gondosan. Kétes esetben hívja segítségül olyasvalaki segítségét, akinek van érzéke a műszaki dolgokhoz.
- Tartsa észben, hogy szerszámok használatakor és minden szerelési tevékenység végzésekor mindig fennáll a sérülés veszélye. Ezért a gép összeszerelésekor járjon el gondosan és körültekintően!
- Gondoskodjon veszélymentes munkakörnyezetről, pl. ne hagyjon szanaszét szerszámokat. Pl. helyezze el úgy a csomagolóanyagot, hogy ne jelentsen veszélyforrást. A fő-

liák/műanyag zacskók fulladásveszélyt jelentenek a gyerekek számára!

- A szerelés egyes lépéseinél szükséges csavaranyagok a hozzátartozó ábráson láthatók. A csavaranyagokat pontosan az ábrákon látható módon alkalmazza. A szereléshez szükséges minden szerszámot megtalálja az apró szerelékek zacskójában.
- Minden alkatrészt először lazán csavarozzon össze és ellenőrizze, hogy megfelelően illeszkednek-e. Az önbiztosító anyákat először kézzel hajtsa rá, amíg ellenállást nem érez, utána húzza meg az ellenállás ellenében (szorító biztosítás) csavarkulccsal, a megfelelő mértékben. A szerelési lépések után ellenőrizze, hogy a csavarkötések szorosan illeszkednek-e.
- Gyártástechnikai okokból fenntartjuk a jogot, hogy egyes alkatrészeket (pl. csődugókat) előre felszereljünk.

Pótalkatrészek megrendelése a 40-42. oldalon

Amikor pótalkatrészt rendel meg, adja meg a teljes cikkszámot, a pótalkatrész számot, a szükséges darabszámot és a gép sorszámát. (Lásd a kezelést)

Megrendelési példa: cikksz. 07885-300; pótalkatrész sz. 68006384/1 Darab /sorsz.: Jól őrizze meg a készülék eredeti csomagolását, hogy ezt később esetleg szállítócsomagolásként fel tudja használni.

Őrizze meg jól a gép eredeti csomagolását, hogy később vissza lehessen csomagolni a gépet, ha esetleg szállítani kellene. Az

áru visszaküldését előzetesen egyeztetni kell és a gépet a szállítás szempontjából biztonságos (belső) csomagolással, az eredeti kartondobozban kell szállítani. Fontos, hogy részletesen ismertessék a hibát/kárjelentést!

Fontos! Azokat a pótalkatrészeket, amelyeket fel kell csavarozni, alapvetően csavaranyag nélkül számíthatunk fel és szállítjuk le. Amennyiben szükségük van a megfelelő csavaranyagra, ezt a pótalkatrész megrendelésekor kérni kell a **„csavaranyaggal”** megjegyzés feltüntetésével.

Hulladék-ártalmatlanítási tudnivaló

A Kettler-termékek reciklálhatók. A használati idő lejártá után adja le a készüléket egy szakszerű hulladékártalmatlanítási helyen (helyi gyűjtőhely).

FitContact KFT
Gyömrői ut 85
1183 Budapest
www.kettler.hu

 +36 1 2971510
 +36 1 2971515
e-mail: kettlerinfo@kettler.hu

Prosimo, da skrbno preberete ta navodila pred montažo in prvo uporabo. Zvedeli boste važne napotke za Vašo varnost in uporabo ter vzdrževanje naprave. Skrbno shranite ta navodila kot informacije oziroma za izvajanje vzdrževalnih del ali naročanje nadomestnih delov.

Vsi izdelki KETTLER so konstruirani glede na trenutno stanje varnostnih predpisov in izdelani ob skrbnem nadzoru kakovosti. Spoznana, ki smo jih dobili iz tega, uporabljamo v našem razvoju. Zaradi tega si pridružujemo pravico do sprememb v tehniki in oblikovanju, da bi našim uporabnikom lahko vedno ponujali optimalno kakovosti izdelkov. Če pa kljub temu obstaja razlog za reklamacijo, se obrnite na vašega specializiranega trgovca.

Za vašo varnost

- Tekoči trak je dovoljeno uporabljati le za predpisan namen, t. j. za trening teka in hoje odraslih oseb.
- Naprava ni predvidena za obrtno rabo. Vsaka drugačna uporaba ni dovoljena in je lahko celo nevarna. Izdelovalec ne more biti odgovoren za škodo, ki je povzročena zaradi uporabe v nasprotju s predpisi.
- Poškodovani sestavni deli lahko vplivajo na vašo varnost in življenjsko dobo naprave. Zato napravo do popravila umaknite iz uporabe in po potrebi uporabljajte le originalne nadomestne dele KETTLER.
- Tekoči trak ustreza predpisanim varnostnim predpisom. Zaradi nestrokovnih popravil in konstrukcijskih spremembe (demonžataža originalnih delov, dodajanje nedovoljenih delov itd.) lahko pride do ogrožanja uporabnikov.
- Tekoči trak morate postaviti na trdno, ravno podlago. Obvezno pazite, da električni kabel ne bo ukleščen ali ne bo postal "past za spotaknitev".
- **Pazite, da bo prostor pod tekočim trakom prost in, da se pod napravo nikoli ne nahajajo npr. predmeti ali domače živali!**
- Pod nobenim pogojem ne segajte z rokami v premikajoč se neskončni trak. V bližini traka ali tekalnih valjem se ne smejo nahajati nobeni predmeti, ki bi jih lahko trak uvlekel. **Nevarnost poškodb ljudi ali poškodovanja tekočega traka!**
- Tekoči trak ni primeren za osebe s telesno težo več kot 140 kg.
- Pri postavitvi naprave morate ohraniti varnostno območje po 1 m ob straneh ter 2 m zadaj.
- **Naprava potrebuje za delovanje električno napetost 220–240 V, 50/60 Hz. Priključiti jo smete na ozemljeno in s 16 A posamično zaščiteno šuko vtičnico. Nikoli ne opravljajte posegov na električnem omrežju, po potrebi pooblastite kvalificirane strokovnjake!**
- Za priključitev ne uporabljajte razdelilnika z več vtičnicami! Uporabljen kabelski podaljšek mora ustrezati smernicam VDE.
- Po uporabi vedno izvlecite električni vtič naprave iz vtičnice.
- **Pri čiščenju in vzdrževalnih delih mora biti naprava brez napetosti (izvlecite električni vtič)!**
- **Paziti morate, da v notranjost naprave ne vdre tekočina! To velja tudi za pot s telesa.**
- Popravila električnih delov in sestavnih sklopov smejo opravljati le kvalificirani strokovnjaki!
- Tudi v prihodnje upoštevajte splošne varnostne predpise in ukrepe za ravnanje z električnimi napravami.
- **Obvezno upoštevajte tudi napotke za oblikovanje treningov v navodilih za trening!**
- Tekoči trak KETTLER ima za vašo varnost tudi napravo za ustavitve v sili. **Pred začetkom treninga privežite vrstico varnostnega ključa na oblačilo. Če je bil tekoči trak izključen zaradi izvlečenega varnostnega ključa, ga ponovno vtaknite. Ni samodejnega ponovnega zagona neskončnega traka. Ostale napotke za ravnanje pri varnostnem odklopu boste našli v navodilih za uporabo računalnika.**
- S snetjem in shranitvijo varnostnega ključa lahko preprečite nekontrolirano uporabo tekočega traku tretjih.
- V nujnem primeru se z obema rokama trdno držite za oprijemalo in zapustite trak na stranskih površinah stranskih platform. Aktivirajte napravo za izklop v sili (varnostni odklop).
- Vse električne naprave oddajajo med obratovanjem elektromagnetno sevanje. Še posebej pri napravah z intenzivnim sevanjem (npr. mobilni telefoni) pazite, da jih ne boste odlagali v bližini kokpita ali krmilne elektronike, saj lahko povzročijo popačenje prikazanih vrednosti (npr. merjenje pulza).
- **Vsi posegi/manipulacije na napravi, ki niso opisane tu, lahko povzročijo poškodbe ali ogrožanje ljudi. Obsežnejše posege smejo opraviti le v servisu KETTLER ali osebe, ki se je šolalo pri podjetju KETTLER.**
- Da bi lahko dolgoročno zagotovili konstrukcijsko določeno raven varnosti te naprave, morajo napravo redno preverjati specialisti (specializirana trgovina) in jo vzdrževati (enkrat na leto)
- Če imate dodatna vprašanja, pokličite specializiranega trgovca v bližini.

Za ravnanje z napravo

- Norme: naprava ustreza DIN EN 957-1/6, razred HB. Temu ustrežno ni primerna za terapevtsko uporabo.
- Zagotovite, da se treningi ne bodo začeli pred postavitvijo po predpisih in kontrolo montaže.
- **Uporaba naprave ni dovoljena v vlažni prostorih. Pazite, da na dele naprave ne pride nobena tekočina (napitki, pot itd.). To lahko povzroči rjavenje.**
- Tekoči trak je zasnovan kot naprava za treniranje odraslih in v nobenem primeru ni primerna kot igrača za otroke. Pomislite, da lahko zaradi naravne potrebe po igri in temperamenta otrok pride do nepredvidenih situacij. Če kljub temu pustite otroke na tekoči trak, jih poučite o pravilni uporabi naprave in jih nadzorujte.
- Pri uporabi tekočega traka uporabljajte primerno obuvanje (športne copate)
- Pred prvim treningom na tekočem traku se seznanite z vsemi funkcijami in možnostmi nastavitve naprave.
- Pri rednem treniranju opravite v ustreznih razmakih kontrolo vseh delov naprave, še posebej pazite na vijake.
- Med talno desko in tekočim trakom je že v tovarni naneseno

mazivo. Odvisno od pogostosti uporabe, ga morate zamenjati. Za zamenjavo uporabite priloženo zelo kakovostno silikonsko olje (glejte napotek za vzdrževanje).

- Med uporabo opazujte gibanje roba tekočega traka; če trak uhaja na stran, je potrebno naknadno nastavljanje (za to glejte sliko 4).
- Glede na uporabo in obremenitev se lahko neskončni trak sča-

Nega in vzdrževanje

- Za redno čiščenje, nego in vzdrževanje uporabljajte naš komplet naprav za nego (štev. izdelka. 07921-000), posebej dovoljen za športne naprave KETTLER, ki ga lahko dobite v športnih trgovinah.

Napotki za montažo

- Prosimo, da preverite, če so prisotni vsi v obsegu dobave zajeti deli (glej kontrolni seznam) in, če obstajajo poškodbe zaradi transporta. Če bi obstajal razlog za reklamacije, Vas prosimo, da se obrnete na Vašega trgovca.
- V miru si oglejte načrte in montirajte napravo po vrstnem redu slik. Na posameznih prikazanih slikah je potek montaže naveden z velikimi črkami.
- Upoštevajte, da pri vsaki uporabi orodja in pri izvajanju tehničnih opravil zmeraj obstaja možnost nevarnosti poškodb. Zato postopajte pazljivo in preudarno med izvajanjem montaže naprave!
- Poskrbite za varno delovno okolje in n.pr. ne puščajte ležati orodja naokrog. Embalažni material shranite n.pr. tako, da ne bo mogel predstavljati nikakršne nevarnosti. Pri folijah / plastičnih vrečkah obstaja za otroke nevarnost zadušitve!
- Montaža naprave mora biti izvršena skrbno in izvršiti jo mora odrasla oseba. V primeru dvoma zaprosite za pomoč še eno,

Naročanje nadomestnih delov Stran 40-42

Pri naročanju nadomestnih delov Vas prosimo, da navedete popolno številko artikla, številko nadomestnega dela, potrebno količino nadomestnih delov in serijsko številko naprave (glej ravnanje z napravo).

Primer naročila: Art.št. 07861-300; Št. nadomestnega dela 68006384 /1Količina /Serijska št: Dobro shranite originalno embalažo za napravo tako, da jo boste lahko kasneje v primeru potrebe ponovno uporabili kot embalažo za transport.

Vračanje blaga je možno samo po dogovoru in v embalaži, ki je varna za transport, po možnosti v originalni kartonski embalaži. Pomemben je podroben opis napak /prijava škode!

Pomembno ! Nadomestni deli, ki jih je potrebno privijati, so načeloma obračunani in dobavljeni brez vijalnega materiala . Če obstaja potreba po odgovarjajočem vijalnem materialu, je potrebno dodati pri naročilu nadomestnih delov opombo " z vi-

soma morebiti raztegne in "zdrsuje". Napetost traka popravi tako, kot je opisano v "Ravnanje z napravo".

Nasvet za tek: tek naravnost na tekočem traku si boste olajšali tako, da pogled uperite v nek trdno stoječ predmet v prostoru pred vami. Tecite tako, kot da želite dohiteti ta predmet.

POMEMBNO: skrbno hranite varnostni ključ in preprečite, da bi otroci lahko prišli do varnostnega stikala!

- Električni deli in sestavni sklopi tekočega traku ne potrebujejo dosti vzdrževanja. Ne obstaja noben razlog, da bi posegali v te dele naprave. Izjema so popravila ali vzdrževalni pregledi, ki jih opravlja kvalificiran strokovnjak.

tehnično nadarjeno osebo.

- Za izvajanje montaže potrebni vijalni material je prikazani na pripadajočih slikah. Vijalni material uporabite natančno po navodilih na slikah. Vso potrebno orodje najdete v vrečki z majhnimi deli.
- Prosimo, da najprej rahlo privijete vse dele in preverite njihovo pravilno nameščenost. Samovarovalne matice najprej privijete z roko tako, da začitite upor in jih potem zategnite proti upor (privojno varovalo) čvrsto s ključem za vijake. Po zaključeni montaži preverite čvrsto nameščenost vseh privojnih delov. **Pozor !** Varnostne matice, ki so bile enkrat odvite, niso več uporabne (**uničenje privojnega varovala**) in jih je potrebno zamenjati z novimi.
- Iz proizvodno-tehničnih razlogov si pridržujemo pravico do predhodno izvršene montaže posameznih sestavnih delov naprave (n.pr. zamaški za cevi) .

jačnim materialom" .

Napotek za odstranjevanje



Proizvodi KETTLER so reciklažni proizvodi. Potem, ko je naprava izrabljena, poskrbite za pravilno odstranitev (lokalno zbirno mesto za odpadke).

SLO Kettler Austria GmbH
Ginzkeyplatz 10
5020 Salzburg
www.kettler.at

+43 662 620501 0
+43 662 620501 20
e-mail: office@kettler.at

Molimo ovu uputu pažljivo pročitati prije montaže i prve uporabe. Dobiti ćete važne napomene za Vašu sigurnost kao i za uporabu i održavanje sprave. Čuvajte brižljivo ovu uputu radi informacije, odnosno za radove održavanja ili narudžbu rezervnih dijelova.

Svi KETTLER proizvodi konstruiraju se prema važećem propisima o sigurnosti i podliježu stalnoj kontroli kvalitete. Na ovaj način dobivena saznanja koristimo za naš daljnji razvoj. Zbog toga zadržavamo pravo na izmjene tehnike i dizajna kako bismo našim kupcima mogli uvijek ponuditi kvalitetu proizvoda. Ukoliko i pored toga postoji razlog za reklamacije, molimo vas da se obratite našem trgovcu.

Za vašu sigurnost

- Traka za trčanje smije se koristiti samo u predviđenu svrhu, odnosno za vježbanje trčanja i hodanja odraslih osoba.
- Uređaj nije predviđen za komercijalnu uporabu. Druga uporaba nije dopuštena, a može biti i opasna. Proizvođač ne preuzima odgovornost za štete nastale uslijed nepredviđene uporabe.
- Oštećeni dijelovi mogu negativno utjecati na sigurnost i trajanje uređaja. Stoga odložite uređaj do održavanja i koristite po potrebi samo originalne dijelove tvrtke KETTLER.
- Traka za trčanje odgovara propisanim sigurnosnim odredbama. Nestručan popravak i nestručne izmjene konstrukcije (demonoža originalnih dijelova, ugradnja nedopuštenih dijelova itd.) mogu predstavljati opasnost za korisnika.
- Traka za trčanje treba stajati na čvrstoj i ravnoj podlozi. Svakako pazite da električni kabel ne bude zaglavljen i da ne dođe do spoticanja.
- **Pazite da prostor ispod trake za trčanje bude slobodan i da ispod uređaja nikako nema npr. predmeta ili domaćih životinja!**
- Nikako nemojte rukama hvatati pokretnu tekuću traku. U blizini trake također ne smije biti predmeta ili hodnih valjaka koje traka može povući. **Opasnost od ozljede ili oštećenja trake za trčanje!**
- Traka za trčanje je namijenjena osobama koje nemaju više od 140 kg.
- Pri postavljanju uređaja trebate držati sigurnosni razmak od 1 m sa strane i 2 m odostraga.
- **Uređaj treba mrežni napon od 220–240 V, 50/60 Hz. Priključivanje smijete vršiti samo jednom zaštićenom i uzemljenom šuko utičnicom. Nikada nemojte sami dirati strujnu mrežu, nego angažirajte stručnu osobu, odnosno električara!**
- Nemojte za priključivanje koristiti višestruke utičnice! Ako se koristite produžnim kabelom, on mora odgovarati VDE smjernicama.
- Nakon uporabe uvijek izvucite mrežni utikač uređaja iz utičnice.
- **Prije radova čišćenja i održavanja uređaj uvijek morate isključiti iz napajanja (izvući mrežni utikač)!**
- **Morate paziti da tekućina ne dospije u unutrašnjost uređaja! Ovo vrijedi i za tjelesni znoj.**
- Popravke električnih dijelova i sklopova smije obavljati samo stručno osoblje!
- Osim toga, pridržavajte se općih sigurnosnih odredbi i mjera opreza pri rukovanju električnim uređajima.
- **Svakako se pridržavajte i napomena o oblikovanju vježbanja u uputama za vježbanje!**
- Traka za trčanje KETTLER za vašu sigurnost ima uređaj za isključivanje u nuždi. **Pričvrstite prije početka vježbanja traku sigurnosnog ključa na svoju odjeću. Ako se traka za trčanje isključí nakon izvlačenja sigurnosnog ključa, ponovo ga utaknite. Ne dolazi do automatskog ponovnog pokretanja tekuće trake. Druge upute za rukovanje sigurnosnim isključivanjem možete pronaći u uputama za uporabu računala.**
- Neprikladno korištenje trake za trčanje od strane treće osobe može se izbjeći izvlačenjem i čuvanjem sigurnosnog ključa.
- U slučaju nužde se držite s obje ruke čvrsto na rukohvatima i napustite traku na bočnim površinama bočnih platformi. Aktivirajte uređaj za isključivanje u nuždi (sigurnosno isključivanje).
- Svi električni uređaji pri radu odašilju elektromagnetsko zračenje. Pazite da uređaje sa snažnim zračenjem (npr. mobilne) ne isključujete u izravnoj blizini cockpita ili upravljačke elektronike, budući da inače može doći do iskrivljenja prikazanih vrijednosti (npr. mjerenja pulsa).
- **Svi zahvati/sve manipulacije na uređaju koje nisu opisane u ovim uputama mogu izazvati oštećenje ili ugroziti osobe. Druge zahvate smije vršiti samo KETTLER servis ili stručno osoblje koje je školovao KETTLER.**
- Kako biste dugoročno mogli jamčiti konstrukcijski utvrđenu razinu sigurnosti ovoga uređaja, stručnjak (trgovac) treba redovito provjeravati i održavati uređaj (jedanput godišnje).
- U slučaju pitanja se obratite prodavatelju.

O rukovanju

- **Norme:** Uređaj odgovara DIN EN 957-1/6, razred HB. Stoga on nije namijenjen terapijskoj primjeni.
- Pazite da vježbanje ne započnete prije urednog izvođenja i provjere montaže.
- **Nije dopuštena primjena uređaja u vlažnim prostorima. Pazite da tekućine (pića, znoj itd.) ne dospiju na dijelove uređaja. To može izazvati koroziju.**
- Traka za trčanje je uređaj za vježbanje namijenjen odraslima i nikako nije igračka za djecu. Uzmite u obzir da zbog pr-

irodne potrebe za igranjem i temperamenta djece često može doći do nepredviđenih situacija. Ako ipak dopustite djeci da dođu na traku za trčanje, podučite ih o ispravnoj uporabi uređaja i nadzirite ih.

- Pri uporabi trake za trčanje nosite odgovarajuću (sportsku) obuću.
- Prije prvoga vježbanja na traci za trčanje se upoznajete sa svim funkcijama i mogućnostima podešavanja uređaja.

- Kod redovnog vježbanja u određenim razmacima vršite kontrolu svih dijelova uređaja, a posebice vijaka.
- Između podne ploče i trake za trčanje je tvornički nanoseno klizno sredstvo. Morate ga obnavljati ovisno o učestalosti uporabe. Koristite priloženo visokovrijedno silikonsko ulje (vidi napomenu za održavanje).
- Pri radu promatrajte kretanje rubova trake za trčanje; ako traka bočno odstupa, trebate izvršiti podešavanje (vidi sliku 4).

Za njegu i održavanje

- Za redovito čišćenje, njegu i održavanje koristite naš specijalan set za održavanje KETTLER sprava (artikl br. 07921-000), koji možete kupiti u sportskim dućanima.
- Električni dijelovi i ugradni sklopovi trake za trčanje ne zahtijevaju posebno održavanje. Nema razloga da se ovaj dio sprave dira. Izuzete su popravke ili održavanje od strane stručnjaka.

Montaža

- Molimo provjerite da li imate na raspolaganju sve dijelove koji spadaju u obim isporuke (vidi kontrolni popis) i da li su transportom nastala oštećenja. Ukoliko ima razloga za reklamaciju, molimo obratite se Vašem specijaliziranom trgovcu.
- Pogledajte crteže u miru, montirajte spravu u skladu sa redoslijedom slika. Unutar pojedinih slika tijekom montaže je određen velikim slovima.
- Imajte na umu da kod svake uporabe alata i zanatskih radova **uvijek** postoji moguća opasnost od ozljede. Stoga postupajte brižljivo i oprezno pri montaži.
- Vodite računa o radnoj okolici bez opasnosti, ne ostavljajte alat oko sebe. Deponirajte na primjer materijal za pakiranje tako da ne izaziva opasnosti. Folije/plastične vrećice za djecu **opasnost od gušenja!**
- Montaža sprave mora se izvršiti brižljivo i od strane odrasle

Narudžba rezervnih dijelova strana 40-42

Navedite kod narudžbi rezervnih dijelova potpun broj artikla, broj rezervnog dijela, potreban broj komada i serijski broj sprave (vidi rukovanje)

Primjer za narudžbu: broj artikla 07885-300; broj rezervnog dijela 68006384/1 komada/serijski broj Sačuvajte dobro originalno pakovanje sprave da bi se kasnije, ukoliko je potrebno, moglo koristiti kao pakovanje za transport.

Vraćanje robe se može vršiti samo po dogovoru i sa (unutarnjim) pakovanjem koje je sigurno za transport, ukoliko je moguće u originalnom kartonu. Važan je detaljan opis greške/prijava oštećenja!

Važno: Rezervni dijelovi koji se trebaju spojiti vijcima načelno se obračunavaju i isporučuju bez vijaka. Ukoliko postoji potreba za odgovarajućim vijcima pri narudžbi rezervnih dijelova treba dati „ sa vijcima“.

- Ovisno o naprezanju i opterećenju, tekuća traka se s vremenom može produžiti i „proklizivati“. Ispravite zategnutost trake prema opisu u poglavlju „Rukovanje“.

Savjet za trčanje: Ravno trčanje na traci za trčanje možete olakšati fokusiranjem na stabilni predmet ispred vas u prostoru. Trčite kao da želite ići prema tom predmetu.

VAŽNO: Pažljivo čuvajte sigurnosnu sklopku kako ne bi dospjela u dječje ruke

jevaaju posebno održavanje. Nema razloga da se ovaj dio sprave dira. Izuzete su popravke ili održavanje od strane stručnjaka.

osobe. U slučaju dvojbe potražite pomoć druge tehnički nadarene osobe.

- Vijci koji su potrebni za jedan stupanj montaže prikazani su na pripadajućoj letvici sa slikama. Upotrijebite vijke točno prema slikama. Sav potreban alat naći ćete u vrećici sa malim dijelovima.
- Prvo sve dijelove spojite labavo vijcima i kontrolirajte da li je dobro namješteno. Samoosiguravajuće matice navijte prvo rukom dok ne osjetite otpor, nakon toga **dobro pritegnite (stezni mehanizam) ključem za vijke**. Nakon montažnog koraka kontrolirajte da li su svi spojevi vijcima dobro zategnuti. **Pozor:** ponovno odvrnute sigurnosne matice su neupotrebljive (**uništava se stezni mehanizam**) i treba ih zamijeniti novim.
- Iz proizvodnotehničkih razloga vršimo predmontažu dijelova sprave (na primjer čep za cijevi).

Uputa za uklanjanje



KETTLER-proizvodi se mogu reciklirati. Onesite spravu na kraju vijeka uporabe na primjereno uklanjanje (nadležna mjesta za uklanjanje otpada).

HR **Florida Wellness d.o.o.**
Cebini bb, Buzin
10010 Zagreb
www.florida-wellness.hr

+385 1 66 86 853
+385 1 66 85 854
e-mail: info@florida-wellness.hr

Vă rugăm să citiți cu atenție aceste indicații înainte de montare și de prima utilizare. În acest fel obțineți informații importante pentru siguranța dumneavoastră, precum și pentru utilizarea și întreținerea benzii rulante. Păstrați cu grijă acest manual în vederea lucrărilor de întreținere sau pentru comandarea pieselor de schimb și nu în ultimul rând pentru informarea dumneavoastră.

Toate produsele KETTLER sunt construite conform standardului actual al prevederilor de siguranță și sub atenta supraveghere a calității. Toate cunoștințele dobândite în acest fel sunt folosite pentru dezvoltarea în continuare a produselor. Din acest motiv ne rezervăm dreptul de a face modificări tehnice și de design, pentru a putea oferi întotdeauna clienților noștri o calitate optimă a produselor. Dacă, în ciuda acestui motiv, aveți anumite solicitări vă rugăm să vă adresați distribuitorului dumneavoastră.

For Your Safety

- Banda rulantă poate fi folosită doar conform destinației pentru care a fost concepută, adică pentru antrenarea la mers și alergare a persoanelor adulte.
- Aparatul nu este destinat uzului comercial. Orice alt fel de utilizare nu este permisă și poate fi periculoasă. Producătorul nu își asumă răspunderea pentru deteriorările cauzate de o folosire inadecvată.
- Piese deteriorate pot afecta siguranța dumneavoastră și durata de viață a aparatului. De aceea folosiți aparatul numai dacă este în stare perfectă de funcționare, iar dacă este necesar folosiți doar piese de schimb originale KETTLER.
- Banda rulantă corespunde normelor de siguranță prescise. Dacă se fac reparații necorespunzătoare sau se aduc modificări constructive (demontarea pieselor originale, montarea unor piese neautorizate etc.) pot apărea riscuri pentru utilizator.
- Banda rulantă trebuie montată pe o suprafață stabilă, plană. Atenție deosebită la cablul electric. Acesta trebuie să fie liber, dar să nu fie așezat pe căile de trecere pentru a evita împiedicarea.
- **Atenție ca spațiul de sub banda rulantă să fie liber! Sub aparat nu trebuie să se găsească de ex. obiecte sau animale de casă!**
- Nu prindeți în niciun caz banda în mișcare cu mâinile. În apropierea benzii sau a rolei în mișcare nu trebuie lăsate obiecte care pot fi antrenate în bandă. **Pericol de accidentare sau de deteriorare a benzii rulante!**
- Banda rulantă nu este indicată persoanelor cu o greutate corporală mai mare de 140 kg.
- La montarea aparatului trebuie păstrat un spațiu de siguranță de câte 1 m în lateral și 2 m în spate.
- **Aparatul necesită alimentarea la o tensiune a rețelei de 220–240 V, 50/60 Hz. Racordarea se va face numai la o priză separată, împământată, de 16 A. Nu încercați niciodată să interveniți la rețeaua electrică, ci apelați la o persoană calificată!**
- Nu folosiți prize multiple pentru racordare! Dacă utilizați un prelungitor acesta trebuie să corespundă Reglementărilor VDE.
- După utilizare scoateți întotdeauna ștecherul din priză.
- **La efectuarea lucrărilor de reparații și întreținere aparatul trebuie neapărat decuplat de la rețeaua de alimentare (scoateți ștecherul din priză)!**
- **Atenție ca în interiorul aparatului să nu pătrundă lichide! Acest lucru este valabil și pentru transpirația corporală!**
- Reparațiile pieselor și grupelor constructive electrice trebuie efectuate numai de către personal calificat!
- Atenție în continuare la dispozițiile generale de siguranță și la cele privitoare la manipularea aparatelor electrice.
- **Atenție la indicațiile privind structurarea antrenamentului din instrucțiunile privind antrenamentul!**
- Banda rulantă KETTLER dispune, pentru siguranța dumneavoastră, de un dispozitiv de oprire de urgență. **Înainte de începerea antrenamentului fixați șiretul de la cheia de siguranță la îmbrăcămintea dumneavoastră. Dacă banda rulantă se oprește prin tragerea cheii de siguranță, atunci introduceți-o din nou. Nu are loc repornirea automată a benzii continue.** Alte indicații privind oprirea de urgență găsiți în manualul cu instrucțiuni pentru computer.
- Folosirea necontrolată a benzii de către terți poate fi prevenită prin scoaterea cheii de siguranță.
- În cazuri de urgență țineți-vă bine cu ambele mâini de mânăre și părăsiți banda pe partea laterală a platformelor laterale. Acționați dispozitivul de oprire de urgență (închiderea de siguranță).
- Toate aparatele electrice emit radiații electromagnetice. Atenție ca în special aparatele cu radiații intense (de ex. mobile) să nu se situeze în apropierea cockpit-ului sau a dispozitivelor electronice de comandă, deoarece valorile afișate ar putea fi eronate (de ex. măsurarea pulsului).
- **Toate manipulările nerecomandate și intervențiile neautorizate pot cauza deteriorarea aparatului sau pot pune persoanele în pericol. Toate intervențiile trebuie făcute numai de către serviciul KETTLER sau de către personalul specializat instruit de KETTLER.**
- Pentru a garanta pe termen lung nivelul constructiv de siguranță al acestui aparat, el trebuie verificat și întreținut regulat de către un specialist (magazin de profil) (o dată pe an).
- Dacă aveți întrebări adresați-vă distribuitorului dvs.

Pentru manipulare

- **Norme:** Aparatul corespunde DIN EN 957-1/6, clasa HB. De aceea nu este indicat să fie folosit în scop terapeutic.
- Asigurați-vă, înainte de a începe antrenamentul, că aparatul este executat corespunzător și verificați montarea.
- **Nu folosiți aparatul în încăperi umede. Aveți grijă ca piesele aparatului să nu intre în contact cu lichide (băuturi, transpirație etc.). Acest lucru ar putea conduce la corodarea sa.**
- Banda rulantă este concepută ca aparat de training pentru adulți și în niciun caz nu trebuie utilizat de către copii. Gândiți-vă că datorită nevoii naturale de joacă și a temperamentului copiilor pot apărea deseori situații neprevăzute. Dacă doriți totuși să lăsați copiii pe banda rulantă instruiți-i cu privire la utilizarea corectă a aparatului și supravegheați-i.
- La utilizarea benzii rulante purtați încălțăminte potrivită (în-

călțăminte sport).

- Înainte de primul antrenament pe banda rulantă familiarizați-vă cu toate funcțiile și posibilitățile de reglare ale aparatului.
- La antrenamente regulate efectuați verificări periodice ale pieselor aparatului, în special a șuruburilor.
- Între banda rulantă și placa de sprijin trebuie aplicat un lubrifiant care să faciliteze alunecarea. Această operație trebuie reînnoită în funcție de frecvența de utilizare. Folosiți numai lubrifiantul de calitate pe bază de silicon menționat în indicațiile de întreținere.

Pentru îngrijire și întreținere

- Pentru curățarea regulată, îngrijirea și întreținerea aparatelor speciale pentru sport KETTLER utilizați setul de îngrijire pentru aparate aprobat (cod art. 07921-000) pe care îl puteți achiziționa din magazinele de sport.

Indicații de montare

- Verificați dacă au fost livrate toate piesele din setul de livrare (vezi lista de verificare) și dacă nu au fost deteriorate la transport. Dacă este cazul, adresați-vă comerciantului.
- Consultați cu atenție desenele și montați aparatul conform ordinii din schiță. La fiecare desen ordinea în care se face montarea este marcată cu majuscule.
- Aveți în vedere că la fiecare utilizare a sculelor și la desfășurarea activităților de montaj există întotdeauna pericolul de rănire. De aceea procedați cu atenție și prudență la montarea aparatului!
- Asigurați un mediu de lucru nepericulos, de ex. nu lăsați scule împrăștiate împrejur. Depozitați materialul de ambalare în așa fel încât să nu apară pericole de accidente. În cazul pungilor de plastic / foliilor există, pentru copii, pericolul de asfixiere!
- Montarea aparatului trebuie făcută numai de către o persoană

Comandarea pieselor de schimb, pagina 40-42

La comandarea pieselor de schimb indicați numărul complet al articolului, numărul piesei de schimb, numărul de bucăți necesare și seria aparatului (vezi Manipulare).

Exemplu de comandă: Nr. articol 07885-300 / nr. piesă de schimb 68006384 / 1 bucată / seria: Păstrați ambalajul original al aparatului pentru a-l folosi mai târziu la transport.

Returul produsului este posibil doar în cazul unui acord prealabil și numai în ambalaj sigur la transport, pe cât posibil ambalajul original. Este importantă descrierea detaliată a defecțiunii / daunei constatate!

Important: Pentru piesele de schimb cu prindere în șuruburi se va face livrarea fără materialul necesar înșurubării. Dacă este ne-

- La funcționare observați mișcarea canturilor benzii rulante; dacă banda se mișcă lateral atunci este necesară o reglare ulterioară (a se vedea foto 6).

- În funcție de solicitare și de sarcină, banda continuă poate să se lungească în timp și să alunece. Corecțiți întinderea benzii așa cum este descris la „Manipulare”.

Truc: Pentru o alergare dreaptă pe bandă concentrați-vă atenția pe un obiect fix din cameră Alergați ca și cum ați vrea să ajungeți la acel obiect.

IMPORTANT: Aveți grijă la întrerupătorul de siguranță și evitați să ajungă la îndemâna copiilor.

- Piesele și grupele constructive electrice ale benzii rulante nu necesită întreținere. Nu există pericolul atingerii acestor piese. Excepție fac doar reparațiile și lucrările de întreținere de către personal calificat.

adultă. Dacă aveți îndoieli în ceea ce privește montarea, apelați la un specialist.

- Materialele de înșurubat necesare pentru montare sunt prezentate în imagine. Montați materialele de înșurubat conform imaginii.
- Prindeți mai întâi toate piesele mici și corecțiți poziția lor dacă este incorectă. Înșurubați mai întâi manual piulițele cu autoasigurare până se aude un zgomot, apoi strângeți-le temeinic (asigurare cu cleme) cu o șurubelniță. După montaj verificați poziția fixă a îmbinărilor cu șuruburi. **Atenție:** piulițele de siguranță desfăcute devin inutilizabile (**prin distrugerea asigurării cu cleme**) și trebuie înlocuite cu altele noi.
- Din motive tehnice ne rezervăm dreptul de a premona unele elemente constructive (de ex. dopuri pentru țevă).

voie de șuruburi speciale, atunci la comandarea piesei de schimb veți face mențiunea „cu materiale pentru prindere cu șuruburi”.

Reciclarea



Produsele KETTLER sunt reciclabile. La finalul perioadei de utilizare a aparatului, reciclați-l corespunzător (la Centrul de colectare).

RO Tohami Sport
Lizeanu 35 A, Sect. 2
Bucurest
www.kettler.ro

+4021 2119076
+4021 2102669
e-mail: kettler_ro@yahoo.com

Pre montaža ili korišćenja ove sprave, pažljivo pročitajte priloženo uputstvo. U njemu se nalaze važne napomene o korišćenju i održavanju ove sprave i o Vašoj bezbednosti. Čuvajte ovo uputstvo i zbog informacija o rezervnim delovima.

Svi KETTLER-ovi proizvodi konstruišu se prema aktuelnom stanju sigurnosnih propisa i proizvode se pod stalnom kontrolom kvaliteta. Saznanja koja dobijamo iz ovoga uključujemo u naš razvoj. Iz tog razloga zadržavamo pravo na promene u tehnici i dizajnu, da bi našim klijentima uvek mogli ponuditi optimalan kvalitet proizvoda. Ukoliko ipak imate razloga za nezadovoljstvo, obratite se kod Vašeg specijalizovanog prodavca.

Za Vašu sigurnost

- Traka za trčanje sme da se koristi samo u svoje određene ciljeve, stoga, za trening trčanja i hodanja odraslih osoba.
- Uređaj nije predviđen za komercijalnu upotrebu. Svaka druga upotreba je nedozvoljena, a moguće i opasna. Proizvođač ne snosi odgovornost za štete, nastale upotrebom koja nije u saglasnosti sa propisima.
- Oštećeni sastavni delovi mogu da dovedu u pitanje Vašu sigurnost i radni vek uređaja. Stoga, nemojte upotrebljavati uređaj do njegove popravke i, ako je to potrebno, upotrebljavajte samo originalne KETTLER-ove rezervne delove.
- Traka za trčanje odgovara propisanim sigurnosnim propisima. Nepropisnim popravkama i konstruktivnim promenama (demontaža originalnih delova, montaža nedozvoljenih delova, itd.) može da dođe do opasnosti po korisnika.
- Traka za trčanje mora da se postavi na čvrstu, ravnu podlogu. Obavezno pazite na to, da ne dođe do priklještanja električnog kabla ili da ovaj ne bude „predmet spoticanja“.
- **Pazite i na to, da prostor ispod trake za trčanje uvek bude slobodan i da se ispod njega nikada ne nalaze npr. predmeti ili kućni ljubimci!**
- Ni slučajno ne hvatajte rukama u beskraju traku koja se kreće. U blizini trake ili valjaka ne sme biti nikakvih predmeta koji mogu da budu uvučeni. **Opasnost od povrede ili od oštećenja trake za trčanje!**
- Traka za trčanje nije pogodna za osobe sa telesnom težinom većom od 140 kg.
- Kod postavljanja uređaja mora da se obezbedi sigurnosni prostor od 1m u stranu i 2m prema nazad.
- **Uređaju je potrebno napajanje od 220–240 V, 50/60 Hz. Priključivanje sme da se izvodi samo na uzemljenu utičnicu sa pojedinačnim osiguranjem od 16 A. Nikada nemojte sami da izvodite zahvate na električnoj mreži, po potrebi pozovite kvalifikovano stručno osoblje!**
- Nemojte za priključivanje da upotrebljavate višekratne utikačel. Kod upotrebe produžnog kabla, ovaj mora da odgovara direktivama VDE.
- Nakon upotrebe uvek izvucite utikač uređaja iz utičnice.
- **Kod radova čišćenja i odražavanja uvek mora da isključite ur-**

O rukovanju

- **Norme:** Uređaj odgovara DIN EN 957-1/6, klasa HB. Stoga nije pogodan za terapijsku primenu.
- Uverite se da rad sa treningom ne počne pre propisnog izvođenja i provere montaže.
- **Primena uređaja u vlažnim prostorijama nije dozvoljena. Pazite na to, da delovi uređaja ne dođu u dodir sa nikakvim tečnostima (pića, znoj, itd.). Ovo može dovesti do korozije.**

eđaj iz napajanja (izvucite utikač!)

- **Treba da pazite na to, da u unutrašnjost uređaja nikada ne uđe tečnost! To važi i za znoj.**
- Popravke na električnim delovima i sastavnim grupama sme da izvodi samo kvalifikovano stručno osoblje!
- Pridržavajte se dalje opštih sigurnosnih propisa i odredbi za ophođenje električnim uređajima.
- **Obavezno se pridržavajte i saveta za sastavljanje treninga, u Uputstvu za trening!**
- Za Vašu sigurnost traka za trčanje KETTLER raspolaže sa uređajem za hitno zaustavljanje. **Pre početka treninga pričvrstite kanap sigurnosnog ključa na svoju odeću. Ukoliko se traka isključiti zbog izvlačenja sigurnosnog ključa, ponovo ga umetnite. Ne dolazi do automatskog ponovnog startovanja beskrajnje trake. Dalje savete za rukovanje sigurnosnim isključivanjem naći ćete u Uputstvu za rukovanje kompjuterom.**
- Nekontrolisana upotreba trake za trčanje od strane trčih lica može da se izbegne izvlačenjem i sakrivanjem sigurnosnog ključa.
- U hitnom slučaju, uhvatite se rukama za ručice i skinite se sa trake na stranične površine straničnih platformi. Aktivirajte uređaj za hitno zaustavljanje (sigurnosno isključivanje).
- U toku rada, svi električni uređaji emituju elektromagnetno zračenje. Pazite na to, da u blizini kokpita ili upravljačke elektronike ne ostavljate uređaje sa jakim zračenjem, (npr. mobilne telefone), jer inače može da dođe do prikazivanja pogrešnih vrednosti (npr. pulsa).
- **Svi zahvati / manipulacije na uređaju mogu da izazovu oštećenje uređaja ili da znače opasnost po korisnika. Dalji zahvati dozvoljeni su samo u KETTLER servisu ili stručnom osoblju, obučenom kod KETTLER-a.**
- Da bi dugoročna garancija konstruktivno zadatog nivoa sigurnosti bila moguća, uređaj treba redovno da se proverava i održava od strane specijaliste (specijalizovane prodavnice) (jednom godišnje).
- Ukoliko imate pitanja, obratite se Vašem specijalizovanom trgovcu.

- Traka za trčanje je koncipirana kao uređaj za trening odraslih i ni u kom slučaju nije pogodna kao dečja igračka. Imajte u vidu da prirodna potreba za igrom i temperament dece često mogu da izazovu nepredviđene situacije. Ukoliko ipak pustite decu na traku, uputite ih u pravilno korišćenje uređaja i nadgledajte ih.
- Kod upotrebe trake za trčanje nosite odgovarajuću obuću

(sporstke patike).

- Upoznajte se pre prvog treninga na traci za trčanje sa svim funkcijama i mogućnostima podešavanja.
- Kod redovnog treniranja proveravajte sve delove uređaja u redovnim intervalima, posebno zavrtnje.
- Između podne daske i trake za trčanje je fabrički nanešeno sredstvo za podmazivanje. Ovisno o učestalosti upotrebe, ovo mora da se obnavlja. Za to upotrebljavajte priloženo visokokvalitetno silikonsko ulje (vidi Savet za održavanje).
- Posmatrajte u toku treninga kretanje rubova trake za trčanje;

O nezi i održavanju

- Za redovno čišćenje, negu i održavanje upotrebljavajte naš specijalni Komplet za negu uređaja, odobren za KETTLER-ove sportske uređaje (br.-art. 07921-000), koji možete nabaviti u specijalizovanim sportskim prodavnicama.

Uputstva za montažu

- Proverite, jesu li tu svi delovi koji pripadaju opsegu isporuke (v. lista za proveru) i ima li transportnih oštećenja. Ukoliko imate razloga za nezadovoljstvo, obratite se kod Vašeg specijalizovanog prodavca.
- Na miru pogledajte crteže i montirajte uređaj prema redosledu slika. Unutar pojedinih slika, odvijanje montaže navedeno je velikim slovima.
- Obratite pažnju da kod upotrebe alata i kod ručnih aktivnosti uvek postoji moguća opasnost od povrede. Stoga, kod montaže uređaja postupajte pažljivo i obzirivo!
- Pobrinite se za radnu okolinu bez opasnosti, npr. ne ostavljajte alat naokolo. Deponirajte npr. ambalažu tako da iz toga ne mogu da proizađu nikakve opasnosti. Folije/plastičke kese za decu predstavljaju opasnost od ugušivanja!
- Montažu uređaja mora pažljivo da izvede odrasla osoba. U slučaju nedoumice, potražite pomoć druge, tehnički nadarene osobe.

Primer porudžbine: Broj artikla 07885-300 / br. rezervnog dela 68006384 / 1 komad / serijski broj Za porudžbinu rezervnih delova koristite listu rezervnih delova. Kod porudžbine rezervnih delova uvek navedite puni broj artikla, broj za porudžbinu rezervnog dela, potreban broj, kao i serijski broj uređaja.

Važno: Rezervni delovi koji se šrafe, u principu se obračunavaju i isporučuju bez materijala za zašrafljivanje. Ukoliko postoji potreba za odgovarajućim materijalom za zašrafljivanje, to treba da se navede kod porudžbine rezervnog dela dodatkom „**sa materijalom za zašrafljivanje**“.

ukoliko traka odstupa u stranu, potrebno je podešavanje (vidi sliku 4).

- Ovisno o eksploataciji i opterećenju, tokom vremena i u određenim uslovima, traka može da se malo izduži i da „prokliza“. Popravite zatezanje trake kako je opisano u poglavlju „Rukovanje“.

Savet za trčanje: Ravnomerno trčanje po traci je lakše ako se fokusirate na neki nepokretan predmet u sobi ispred sebe. Hodajte kao da želite prići tom predmetu.

VAŽNO: Pažljivo čuvajte sigurnosni prekidač i sprečite da do njega dođu deca!

- Električnim delovima i sastavnim grupama trake za trčanje ne treba puno održavanja. Nema razloga da dirate u ovaj deo uređaja. Isključak su popravke ili provere radi održavanja koje izvodi kvalifikovano stručno osoblje.

- Materijal za zašrafljivanje, potreban za određeni korak montaže, prikazan je u traci pripadajuće slike. Umetnite materijal za zašrafljivanje tačno prema slikama. Sav potreban alat nalazi se u vrećici sa sitnim delovima.
- Prvo labavo pričvrstite sve delove i proverite njihov pravilan položaj. Nakon toga ih dobro zategnite ključem.
- Sačuvajte originalnu ambalažu uređaja, da bi je kasnije, po potrebi, mogli upotrebiti kao transportnu ambalažu. Vraćanje robe treba da se izvodi samo uz dogovor i u transportno sigurnoj (unutrašnjoj) ambalaži, po mogućnosti u originalnom kartonu.
- Iz proizvodno-tehničkih razloga zadržavamo pravo na predmontažu nekih sastavnih delova (npr. zapušača na cevima).

Uputstvo za uklanjanje



KETTLER-ovi proizvodi se recikliraju. Uklonite uređaj na kraju radnog veka na odgovarajuće mesto (lokalno sabirno mesto).



Sport Depot doo

Str. Palmira Toljatića no. 5/1 +381 11 2608162
Belgrad +381 11 2608162

www.sportdepot.rs

e-mail: servis@sportdepot.rs

Моля преди монтажа и първата употреба внимателно прочетете упътването. Ще получите важни указания за вашата безопасност, както и за употребата и поддържането на пътечката за бягане. Внимателно съхранявайте това ръководство за информация, съответно за работи по поддръжката или поръчка на резервни части.

Всички продукти KETTLER се конструират в съответствие с актуалните предписания за безопасност и се произвеждат при постоянен качествен контрол. Придобитите от това познания ние прилагаме в нашето развитие. Поради всички тези причини ние си запазваме правото на промени в техническото изпълнение и дизайна, за да можем винаги да предложим на нашите клиенти оптимално качество на продукта. Ако все пак има причина за рекламация, обърнете се моля към вашия специализиран търговец.

За вашата безопасност

- Пътечката за бягане може да се използва само по предназначение, т.е. за трениране на ходене и бягане на възрастни.
- Уредът не е предназначен за търговски цели. Всяка друга употреба е недопустима и е възможно да бъде опасна. Производителят не може да бъде подвеждан под отговорност за щети, които са причинени поради нецелесъобразно използване.
- Повредените елементи могат да повлияят върху вашата безопасност и живота на уреда. Затова се откажете от употребата на уреда до привеждането му в изправност и в случай на необходимост, използвайте само оригинални резервни части KETTLER.
- Пътечката за бягане съответства на предписаните разпоредби за безопасност. Поради неправилни ремонти и конструктивни изменения (демонтаж на оригинални части, монтиране на неразрешени части и т.н.) може да възникне опасност за потребителя.
- Пътечката за бягане трябва да се постави върху здрава равна основа. Непременно внимавайте електрическият кабел да не е притиснат или да не се превърне в „капан за спъване“.
- **Внимавайте също така пространството под пътечката за бягане да е празно и под уреда никога да няма предмети или да не попадат домашни животни!**
- При никакви обстоятелства не хващайте с ръце движещата се безконечна лента. Също така близо до лентата или направляващите ролки не трябва да има предмети, които могат да бъдат захванати. **Опасност от нараняване или повреждане на пътечката за бягане!**
- Пътечката за бягане не е подходяща за лица с тегло над 140 кг.
- При поставянето на уреда трябва да се осигури безопасно разстояние по 1 м встрани и 2 м отзад.
- **За уреда е необходимо мрежово напрежение от 220– 240 V, 50/60 Hz. Свързването трябва да става само към отделен заземен контакт тип „шуко“ с предпазител от 16 А. Никога не предприемайте сами работи по вашата електрическа мрежа, възложете това на квалифициран специалист!**
- Не използвайте многопозиционни контакти за включване! При използване на удължаващ кабел той трябва да отговаря на директивите на VDE.
- След употреба винаги изваждайте мрежовия щепсел на уреда от контакта.
- **При работи по почистване и поддръжка уредът непременно трябва да не е под напрежение (да се издърпа мрежовият контакт)!**
- **Трябва да се внимава никога вътре в уреда да не попада течност! Това важи също и за телесните течности.**
- Ремонти на електрическите части и възли могат да се извършват само от квалифицирани специалисти!
- Освен това спазвайте общите разпоредби за безопасност и предпазни мерки за боравене с електрически уреди.
- **Непременно спазвайте указанията за трениране в ръководството!**
- За вашата безопасност пътечката за бягане KETTLER разполага с устройство за аварийно спиране. **Преди началото на тренировките прикрепете шнура на предпазния ключ към облеклото си. В случай че пътечката за бягане се изключи поради изваждане на предпазния ключ, отново го поставете. Няма да се извърши автоматично тръгване на безконечната лента. Други указания за боравенето с предпазното изключване ще намерите в ръководството за употреба на компютъра.**
- Неконтролирано използване на пътечката за бягане от трети лица може да се предотврати чрез изваждане и съхраняване на предпазния ключ.
- В случай на авария хванете здраво с двете ръце перилата и напуснете лентата върху страничната площ на страничните платформи. Задействайте устройството за аварийно спиране (предпазно изключване).
- Всички електрически уреди при експлоатация излъчват електромагнитно лъчение. Внимавайте уреди с особено интензивно лъчение (напр. мобилни телефони) да не се оставят директно до пулта или до управляващата електроника, тъй като в противен случай стойностите върху дисплея могат да са грешни (например измерването на пулса).
- **Всички неописани тук намеси/манипулации по уреда могат да предизвикат повреждане или персонален риск. Други намеси се допускат само от сервиза на KETTLER или от обучен от KETTLER специализиран персонал.**
- За да може дългосрочно да се гарантира конструктивно зададеното ниво на безопасност на този уред, той трябва да се проверява редовно от специалист (специализирана търговия) и да се поддържа (веднъж годишно).
- При въпроси моля обърнете се към вашия специализиран търговец.

За работата с уреда

- Стандарти: Уредът съответства на DIN EN 957-1/6, клас HB. Следователно не е подходящ за терапевтична употреба.
- Преди целесъобразното извършване и проверката на монтажа да не се започва тренировка.
- **Не е разрешена употреба на уреда във влажни помещения.**
- Внимавайте върху части на уреда да не попадат течности (напитки, телесни течности и т.н.). Това може да доведе до корозии.
- Пътечката за бягане е конструирана за тренировъчен уред за възрастни и в никакъв случай не е подходяща за уред за игра на деца. Имайте предвид, че:
- Поради естествената необходимост от игра и темперамента на децата, често могат да възникнат непредвидени ситуации. В случай че все пак оставите деца върху пътечката за бягане, запознайте ги с правилното използване на уреда и ги наглеждайте.
- При използването на пътечката за бягане използвайте подходящи обувки (спортни обувки).
- Преди първата тренировка се запознайте с всички функции и възможности за регулиране на уреда.
- При редовни тренировки, през определени периоди

извършвайте проверка на всички части на уреда, особено на винтовете.

- Между дъската за пода и пътечката за бягане в завода е нанесено смазващо средство. В зависимост от честотата на използване то трябва да се подновява. Затова използвайте приложеното висококачествено силиконово масло (виж указанието за поддръжка).
- При експлоатация наблюдавайте движението на краищата на пътечката за бягане, ако лентата се отклонява встрани, необходимо е допълнително юстиране (за тази цел виж фигура 4).
- В зависимост от напрежението и натоварването безконечната лента може да сеудължи евентуално малко с времето и "да приплъзва". Коригирайте опъването на лентата, както е описано в „Работа с уреда“ .

Съвет за бягане: Бягането право върху пътечката се улеснява чрез фокусиране върху неподвижен предмет пред вас в помещението. Бягайте, все едно че искате да достигнете до обекта.

ВАЖНО: Моля внимателно съхранявайте предпазния превключвател и предотвратете достъпа на деца до него!

Към поддръжка и сервиз

- За редовното почистване, обслужване и поддръжане използвайте нашия одобрен специално за спортните уреди KETTLER комплект за поддръжка на уреди (арт. № 07921-000), който можете да закупите от специализираните спортни магазини.

- Електрическите части и възли на пътечката за бягане не се нуждаят от поддръжка. Няма никакво основание за намеса в тези части на уреда. Освен ако не се налагат ремонти или сервизни проверки от квалифициран специализиран персонал.

Указания за монтаж

- Моля проверете дали са налице всички части, принадлежащи към обема на доставка (виж списъка за проверка) и дали няма повреди при транспорта. Ако има причина за рекламация, моля обърнете се към вашия специализиран търговец.
- Разгледайте на спокойствие чертежите и монтирайте уреда съгласно последователността на фигурите. В отделните илюстрации последователността на монтажа е дадена с главни букви.
- Имайте предвид, че при всяка употреба на инструменти и при занаятчийски дейности винаги съществува опасност от нараняване. Затова при монтажа действайте внимателно и разумно.
- Погрижете се за безопасен район на работата, например не оставяйте наоколо инструменти.
- Оставяйте напр. опаковъчния материал така, че да не предизвиква опасности. При използването на фолио/пластмасови пликосе за децата опасност от задушаване!

- Монтажът на уреда трябва да се извърши внимателно и от възрастно лице. В случай на съмнение, ангажирайте помощта на друго технически квалифицирано лице.
- Необходимият материал за завинтване за една стъпка на монтаж е представена в съответната поредица от снимки. Поставете материала за завинтване точно съответно на илюстрациите. Всички необходими инструменти ще намерите в торбичката с дребни части.
- Моля най-напред завийте всички части хлабаво и проверете правилното им положение. След това ги затегнете здраво с гаечен ключ.
- Съхранявайте добре оригиналната опаковка на уреда, за да може евентуално по-късно да се използва като транспортна опаковка.
- Поради производствено-технически причини ние си запазваме правото на предварителен монтаж на възли (напр. на тапа за тръби)..

За поръчки на резервни части, моля използвайте списъка на резервните части. Моля при поръчки на резервни части винаги указвайте пълния номер на артикула, номера за поръчка на резервна част, необходимия брой, както и серийния номер на уреда.

Пример за поръчка: „Артикул №: 07885-300/ резервна част №: 68006384 / 1 брой / сериен номер Съхранявайте добре оригиналната опаковка на уреда, за да може по-късно евентуално да се използва като транспортна опаковка. Връщане на стоката да се извършва само след уговорка и с транспортно-обезопасяваща (вътрешна) опаковка, по възможност в оригиналния кашон. Важно е подробното описание на дефектите/информация за повредите!

Важно: Резервните части, които трябва да се завинтват, по принцип се изчисляват и доставят без материали за завинтване. В случай на необходимост от материали за завинтване, при поръчката на резервни части това трябва да се укаже чрез добавяне на „с материал за завинтване.“

Указания за изхвърляне



Продуктите KETTLER подлежат на рециклиране. В края на периода на употреба изхвърлете уреда съгласно разпоредбите (на местното място за събиране на отпадъци).



Sport Depot Ltd.

Business Park Sofia

3rd Floor, Building Sport Depot

1766 Sofia

www.mp@sportdepot.bg



+359 2 9764500



+359 2 9764545

e-mail: sport@sportdepot.bg

Messhilfe für Verschraubungsmaterial

- CZ - Měřicí pomůcka pro materiál k přišroubování
- SK - Meracia pomôcka pre skrutky
- H - Mérő segédeszköz csavaranyaghoz
- SLO - Merilni pripomoček za vijaični material

- HR - Pomoć za mjerenje vijaka
- RO - Ajutor pentru măsurarea materialului de înșurubat
- SRB - Pomoć za merenje materijala za pričvršćivanje
- BG - Помощ за измерване на материали за завинтване

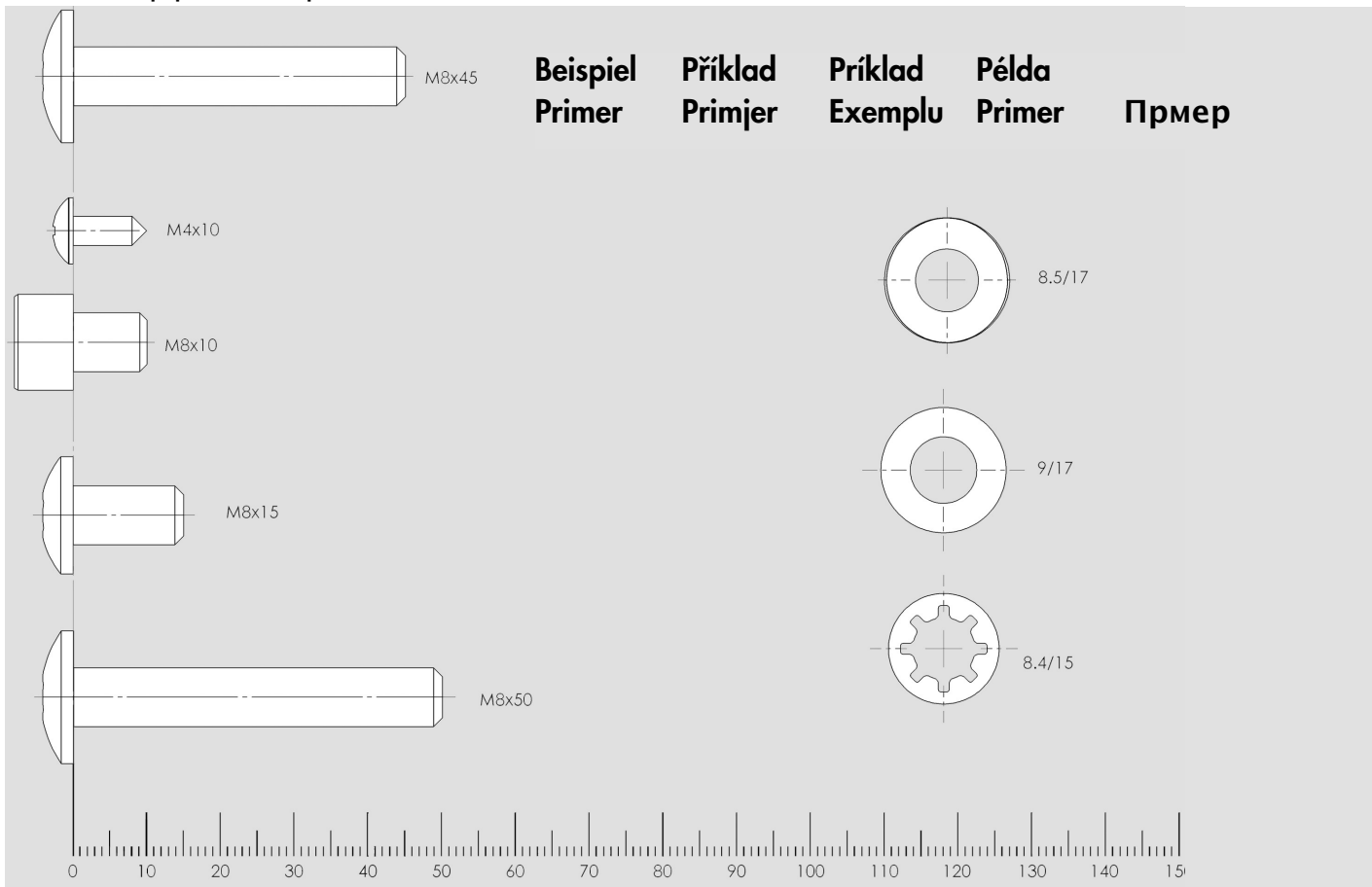

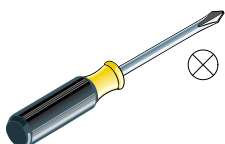

- D - Gehört nicht zum Lieferumfang.
- CZ - Nepatří do rozsahu dodávky
- SK - Nie je súčasťou balenia.
- H - Nem része a szállítási tartalomnak.
- SLO - Ne sodi v obseg dobave.
- HR - Nije uključeno u opseg isporuke.
- RO - Nu face parte din setul de livrare.



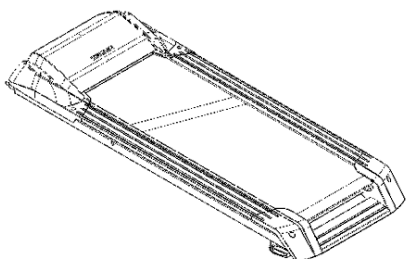
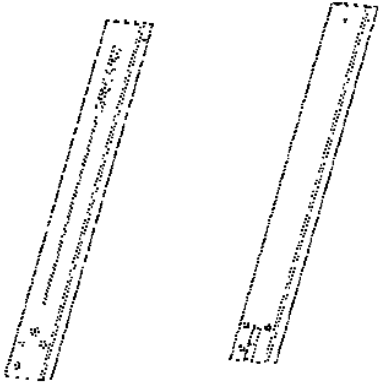
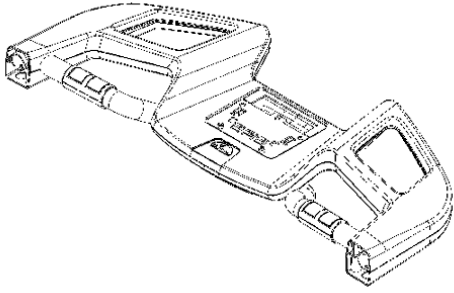

Checkliste (Packungsinhalt)

- CZ – Kontrolní seznam (obsah balení)
- SK – Kontrolný zoznam (obsah balenia)
- H – (Csomagolás tartalmának) ellenőrző listája
- SLO – Kontrolni seznam (vsebina embalaže)

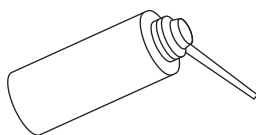
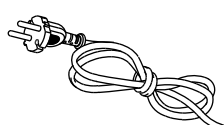
- HR – Kontrolni popis (sadržaj pakovanja)
- RO – Lista de verificare (conținutul pachetului)
- SRB – Spisak delova u pakovanju
- BG – Оразмеряване на крепежни елементи

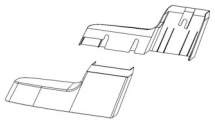
	1	
	1	
	1	
	1	
	1	
	1	

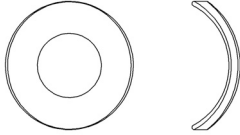
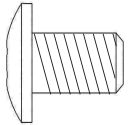
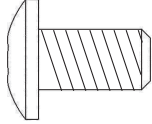
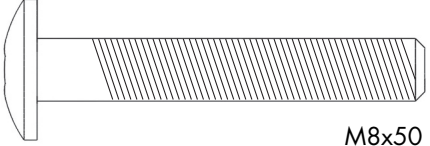
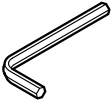
	1	
	1	
	6	$\varnothing 15 \times 8,4$
	4	$\varnothing 17 \times 8,5$
	1	M8x10
	4	M8x15
	6	M8x50
	1	

1

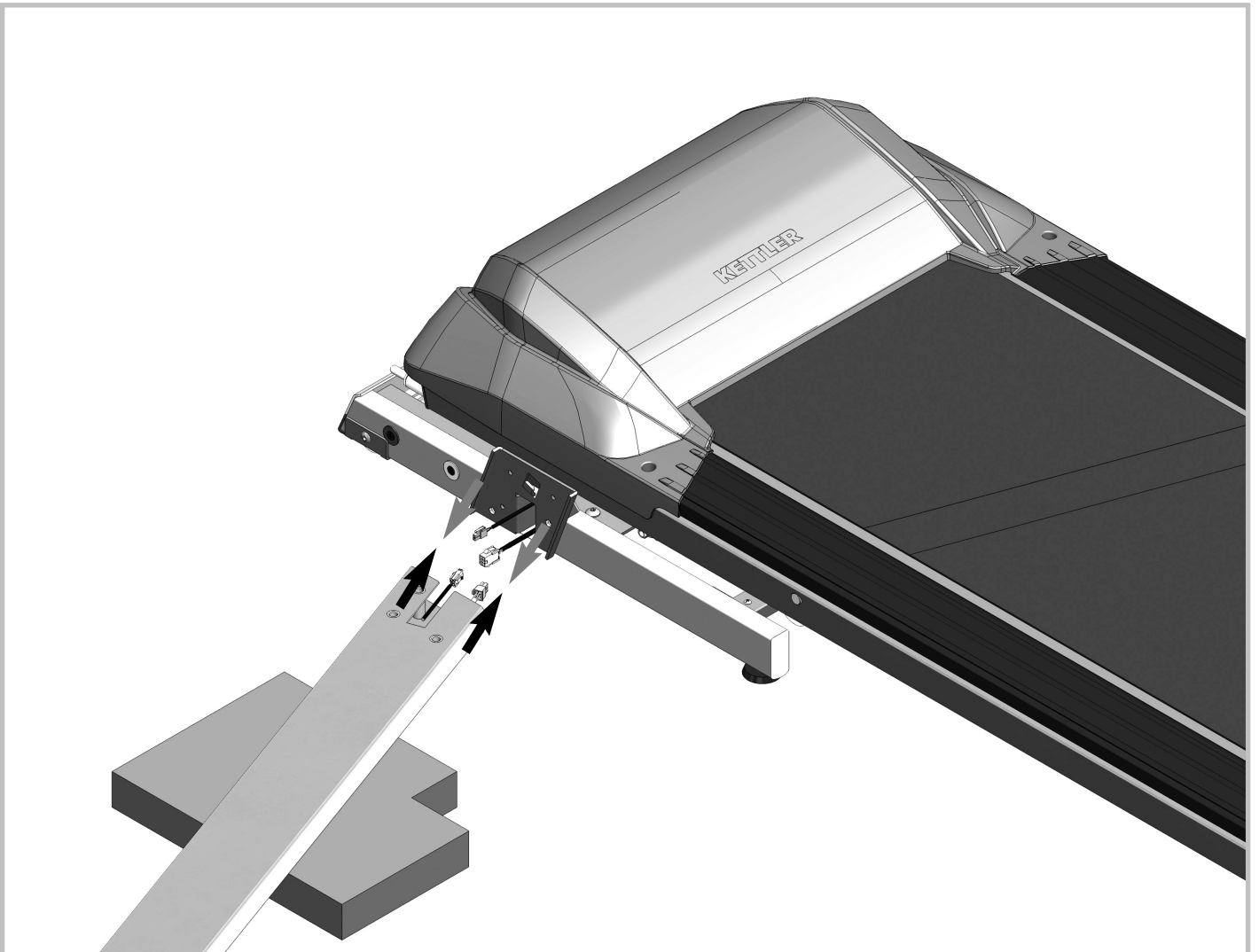

- D - Schrauben zuerst nur lose anziehen, nach Schritt 5 festziehen
- CZ - Šrouby nejprve utáhněte jen volně, dotáhněte je po kroku 5.
- SK- Voľné skrutky najprv iba voľne pritiahnite, po kroku 5 ich dotiahnite.
- H - A csavarokat csak enyhén húzza meg, majd a 5. lépés után húzza meg erősen.
- SLO - Vijake privijte najprej le na rahlo, po koraku 5 jih zategnite.
- HR - Vijke prvo slabo zategnite, a nakon koraka 5 ih čvrsto zategnite.
- RO - La început șuruburile se strâng puțin, apoi se strâng complet după pasul 5.
- SRB - Zavrtnje prvo pritegnite samo labavo, te ih zategnite nakon koraka 5
- BG - Първоначално винтовете да се завият хлабаво, след стъпка 5 да се затегнат.

2

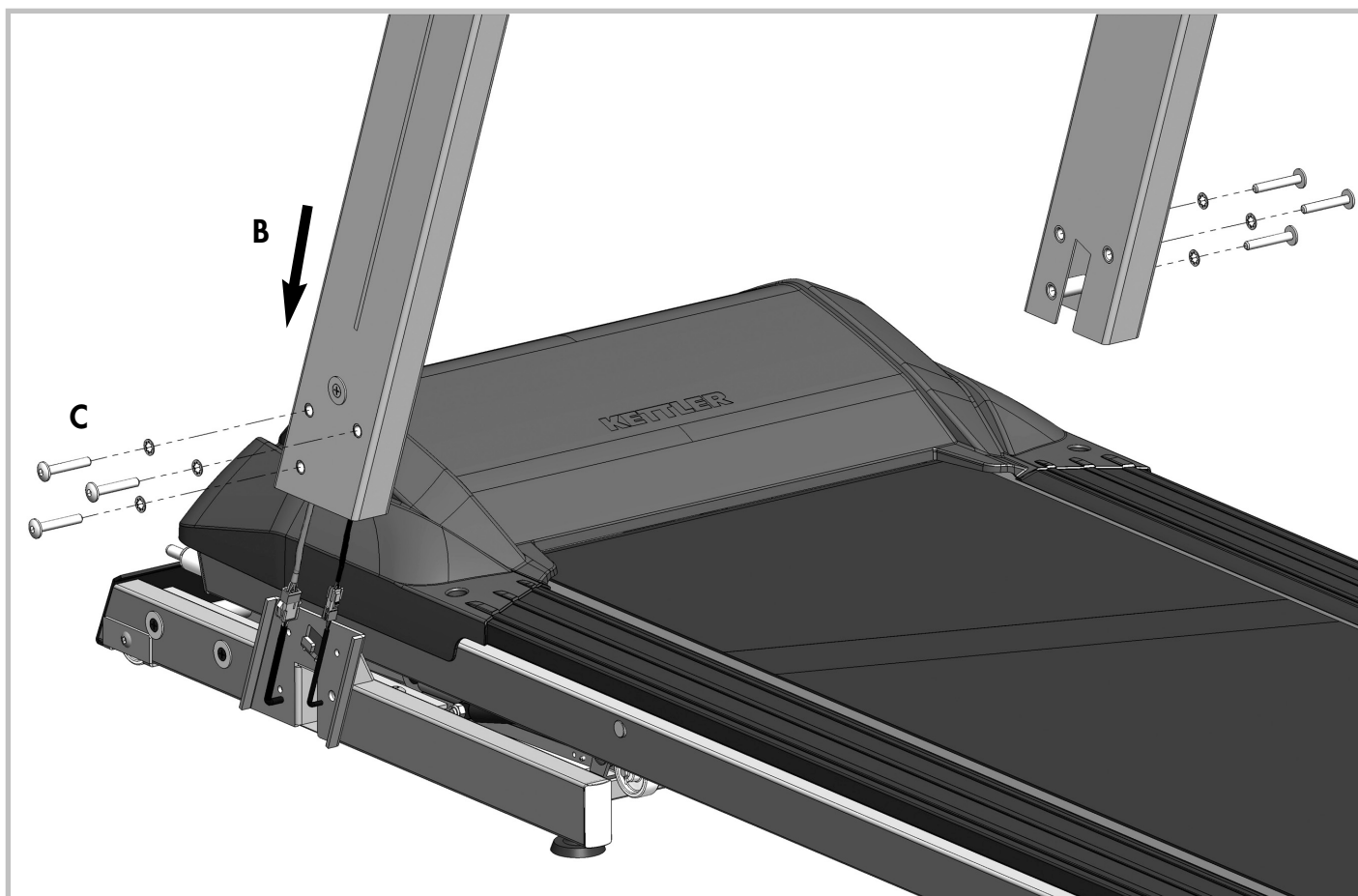

C
6x

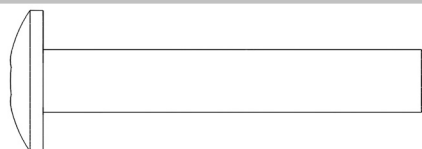

M8x50 - ø 15x8,4

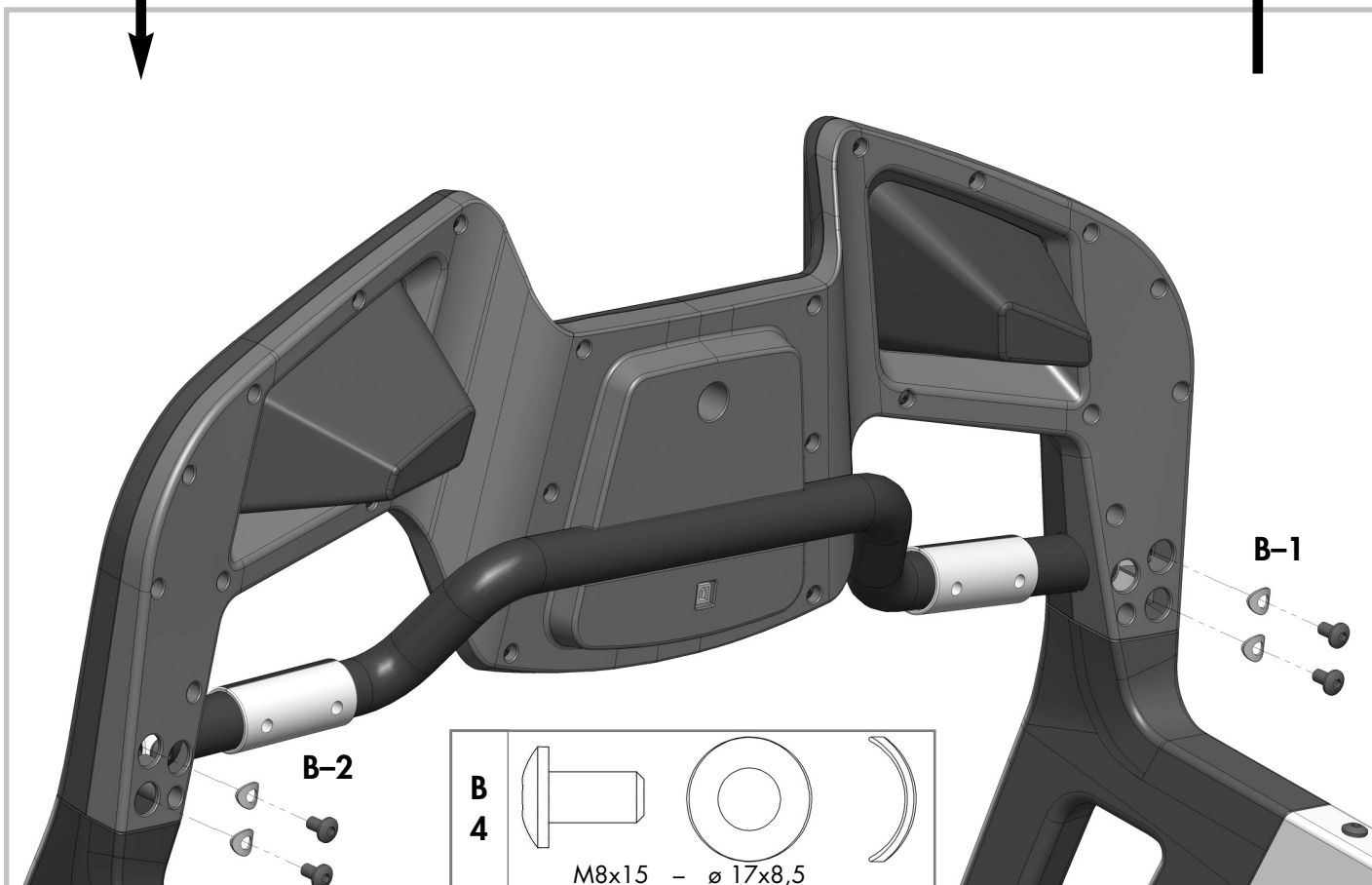
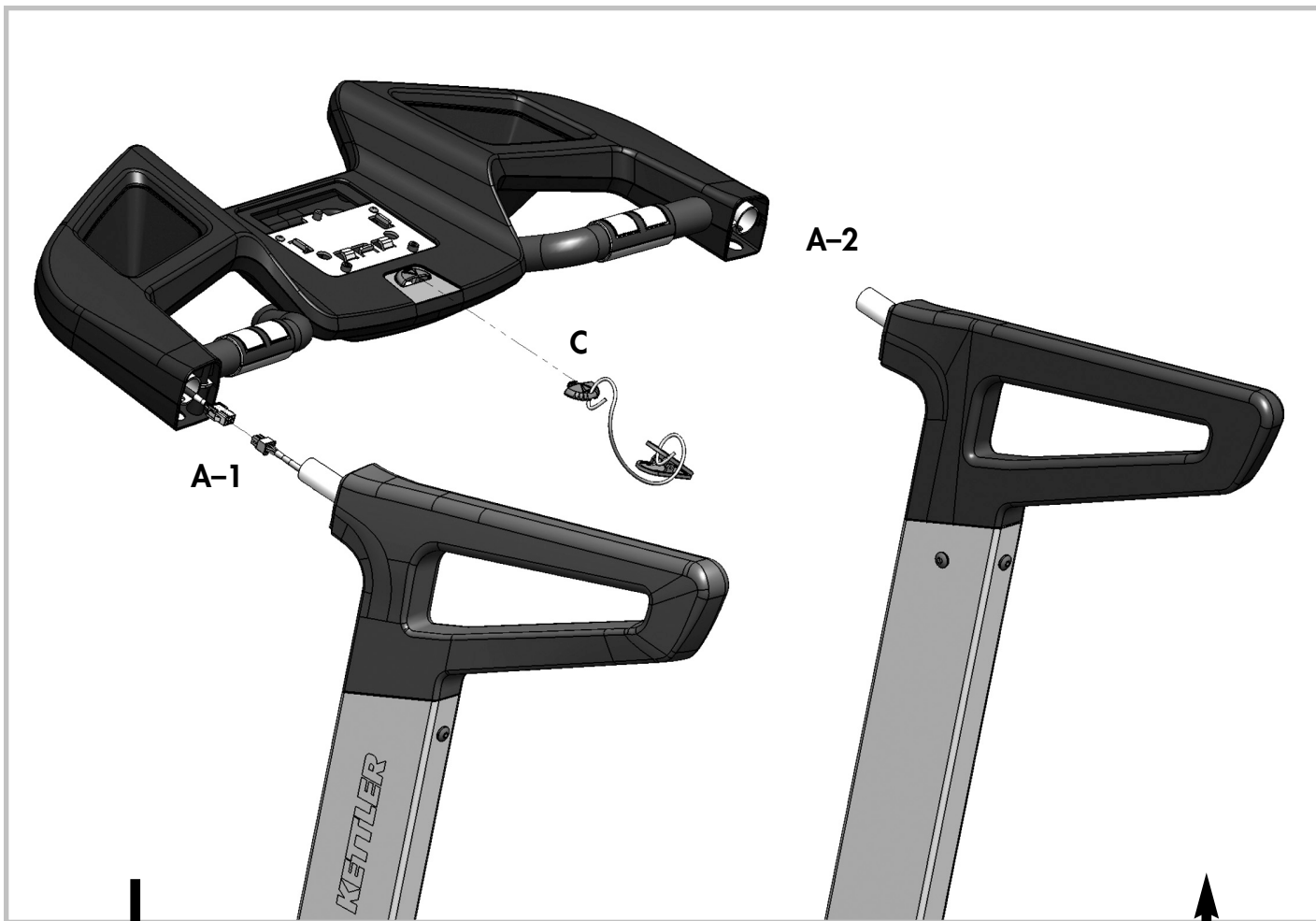

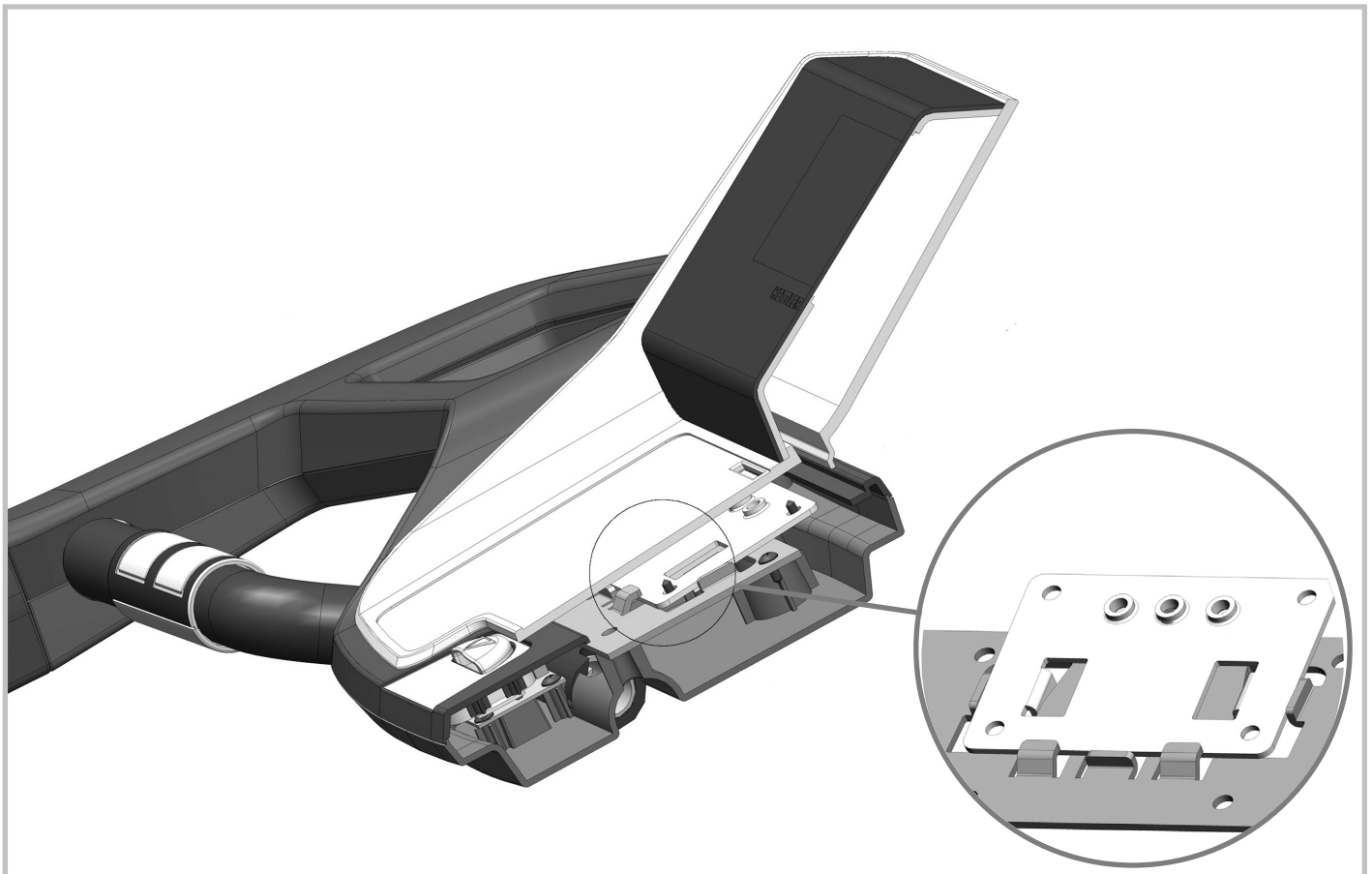
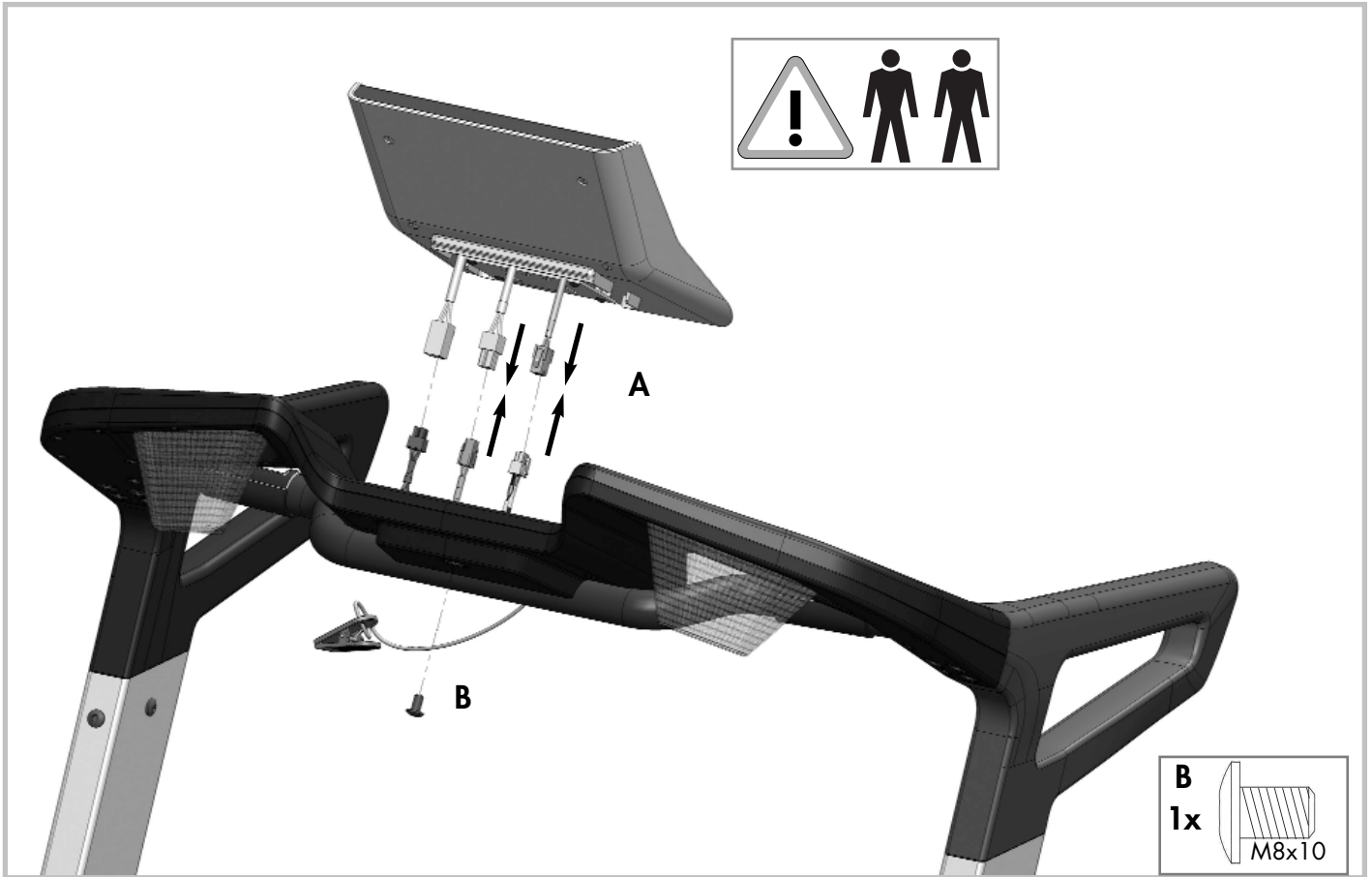

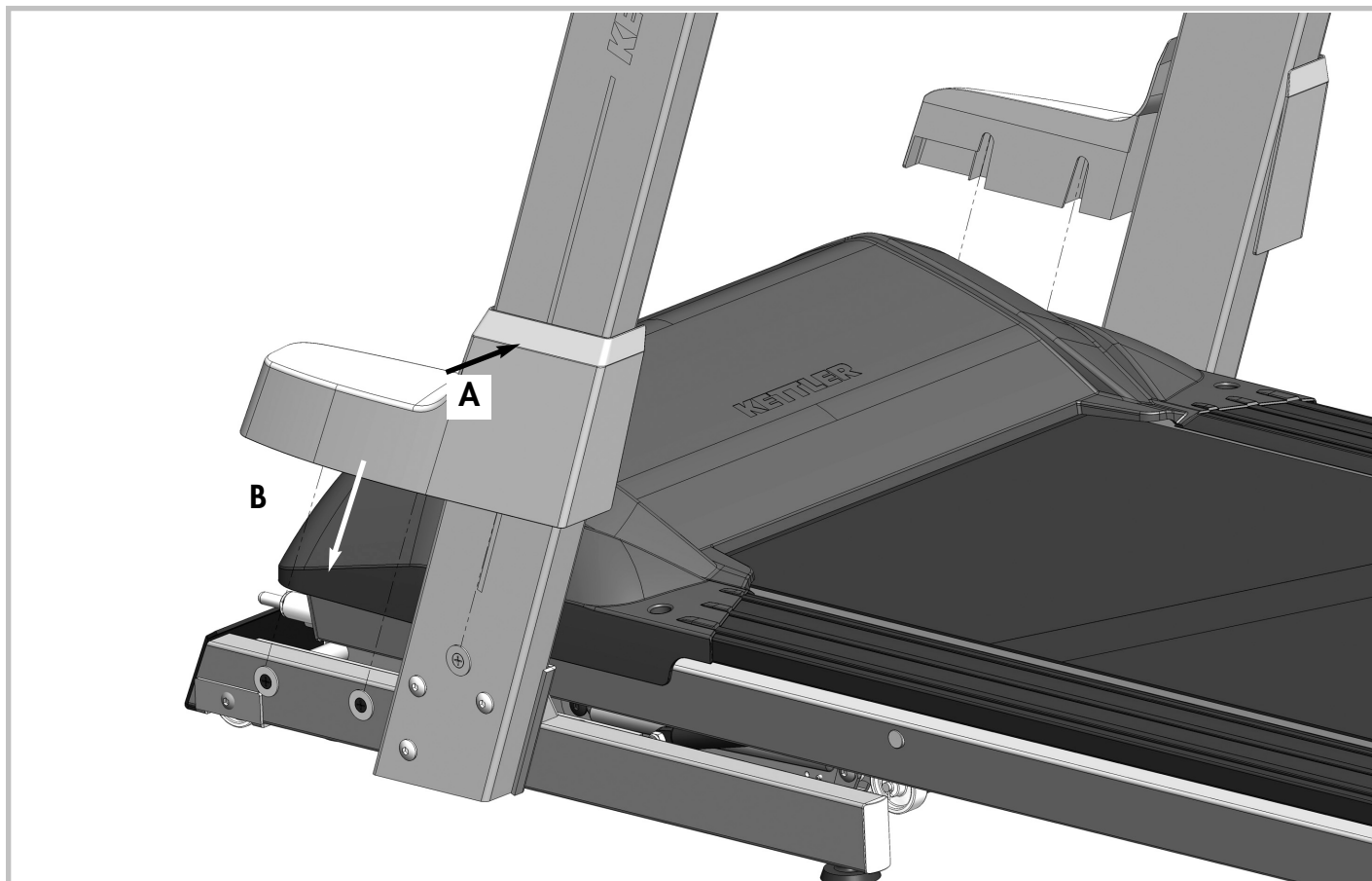

Handhabungshinweise

- CZ – Pokyny k manipulaci
- SLO – Napotki za ravnanje
- SRB – Rukovanje

- SK – Pokyny k manipulácii
- HR – Napomene o rukovanju
- BG – За работата с уреда

- H – Kezelési utasítások
- RO – Indicații privind manipularea

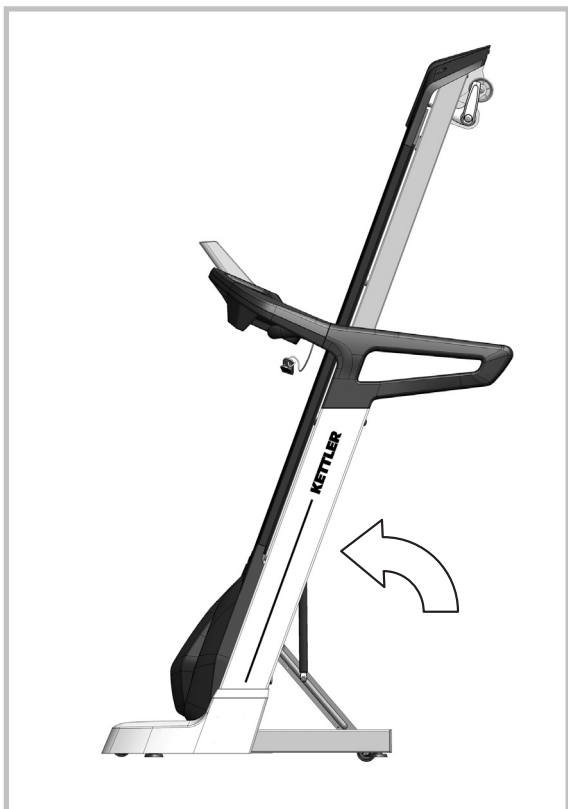

- D – **Achtung!** Stellen Sie das Laufband nur aufrecht, wenn die Steigung der Lauffläche in der niedrigsten Position ist! Ansonsten besteht Beschädigungsgefahr!
- CZ – **Pozor!** Běžecký trežazér lze postavit vzpřímeně, jen když je sklon pásu v nejnižší poloze! Jinak hrozí nebezpečí poškození!
- SK – **Pozor!** Bežecký pás postavte vzpriamene len vtedy, keď je stúpanie bežiacej plochy v najnižšej polohe! V opačnom prípade hrozí nebezpečenstvo poškodenia!
- H – **Figyelem!** A futópados csak akkor állítsa egyenesbe, ha a futófelület emelkedése a legalacsonyabb helyzetben áll! Ellenkező esetben sérülésveszély áll fenn!
- SLO – **Pozor!** Tekoči trak nikoli ne postavljajte pokončno, če je nagib tekalne površine v najnižjem položaju! Sicer obstaja nevarnost poškodb!
- HR – **Pozor!** Postavite traku za trčanje okomito tek kada nagib hodne površine bude u najnižem položaju! Inače postoji opasnost od oštećenja! / RO – **Atenție!** Poziționati banda rulanti numai dacă rampa suprafeței rulante este în poziția cea mai joasă! Altfel există pericolul de deteriorare!
- SRB – **Pažnja!** Postavljajte traku za trčanje uspravno, samo ako je uspon površine za trčanje u najnižem položaju. Inače postoji opasnost od oštećenja!
- BG – **Внимание!** Поставете пътеката за бягане изправена, само когато наклонът на повърхността за тичане е в най-ниско положение! В противен случай съществува опасност от повреда!

Handhabungshinweis Verriegeln

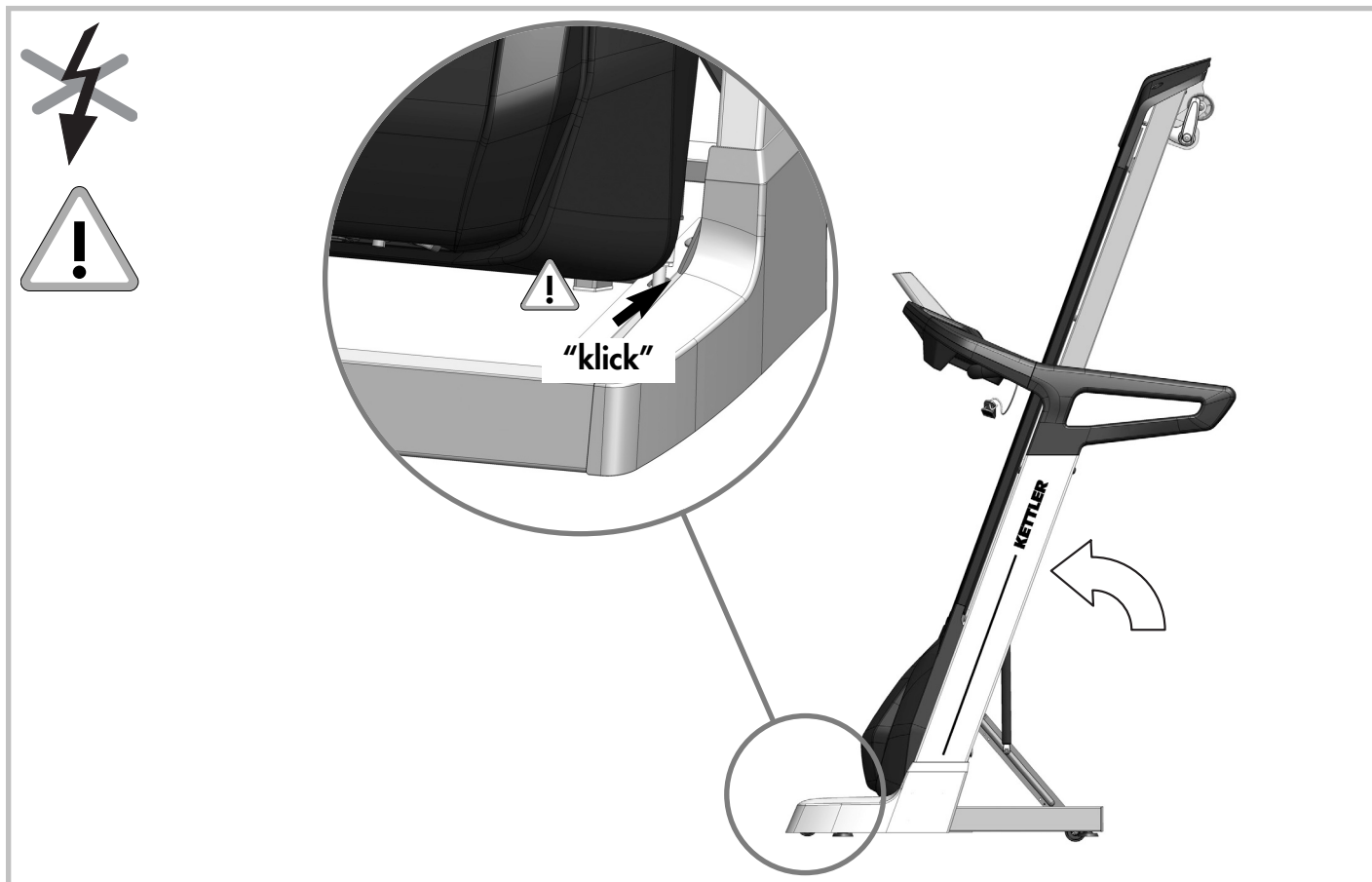

- | | | | | | |
|---------|-----------------------------------|---|---------|-----------------------|--|
| - D - | Verriegeln: | Klappen Sie die Lauffläche zum Transport hoch; Sie muss mit einem deutlich hörbaren "Klick" einrasten. | - HR - | Blokada: | Nagnite hodnu površinu prema gore za transport; Ona mora sjesti tako da jasno čujete "klik". |
| - CZ - | Zajištění: | Pro přepravu vyklepte pás nahoru; musíte jej zajistit se zřetelně slyšitelným „zaklapnutím“. | - RO - | Blocare: | La transport rabatați suprafața rulată în sus; se consideră că s-a fixat bine numai dacă se aude un „clac” clar. |
| - SK - | Zablokovanie: | Na prepravu zaklapnite bežiacu plochu smerom nahor; bežiacu plocha musí zaklapnúť so zreteľne počuteľným zvukom „klik“. | - SRB - | Zaključavanje: | Za transport, preklopite površinu za trčanje naviše; kada se zaključa, mora da se čuje jasan „klik“. |
| - H - | A futófelület felhajítása: | Szállításhoz hajtsa fel a futófelületet; a készülék jól hallható kattánással záródik össze. | - BG - | Блокиране: | За транспортиране повдигнете нагоре повърхността за бягане; тя трябва да попадне в гнездото с ясно чуващо се щракване. |
| - SLO - | Zapahnitev: | Pred transportom dvignite tekalno površino; ko se zaskoči, morate zaslišati glasen "klik". | | | |

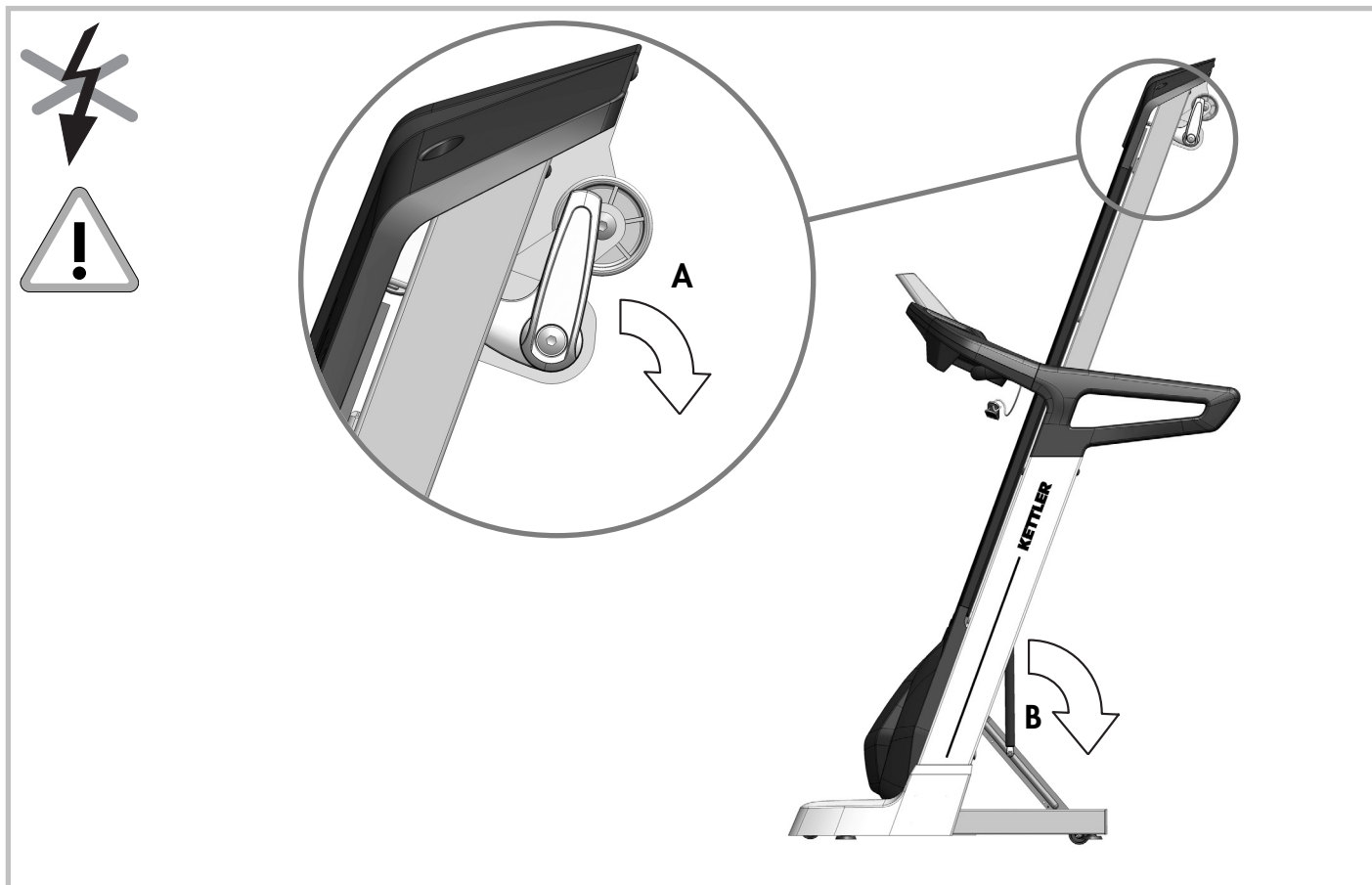

- | | | | |
|---------------------------------|--|---------|---|
| - D - | Entriegeln: Betätigen Sie den Entriegelungshebel und halten Sie dabei die Lauffläche fest. Nach dem Entriegelung können Sie dann die Lauffläche nach unten klappen. | - HR - | Deblokada: Aktivirajte polugu za deblokadu i čvrsto držite hodnu površinu. Nakon deblokade možete nagnuti hodnu površinu prema dolje. |
| - CZ - | Odjištění: Stlačte odjišťovací páku a pás přitom podržte. Po odjištění lze pak pás sklopit dolů. | - RO - | Deblocare: Acționați mânerul de deblocare și țineți bine suprafața rulantă. După deblocare puteți rabata suprafața rulantă în jos. |
| - SK - | Odblokovanie: Zatlačte odblokovacia páku a držte pritom pevne bežiacu plochu. Po odblokovaní môžete potom bežiacu plochu sklopiť nadol. | - SRB - | Otključavanje: Aktivirajte ručicu za otključavanje i pritom čvrsto držite traku za trčanje. Kada je otključate, traku za trčanje možete da otklopite prema dole. |
| - H - A futófelület leengedése: | Használja a kioldókart, és közben tartsa meg a futófelületet. Kioldás után a futófelület lehajtható. | - BG - | Деблокиране: Задействайте деблокиращия лост, като държите здраво повърхността за бягане. След деблокирането можете да затворите надолу повърхността за бягане. |
| - SLO - | Odpahnitev: pritisnite ročico za odpahnitev in pri tem trdno primite tekalno površino. Po odpahnitvi lahko nato tekalno površino spustite navzdol. | | |

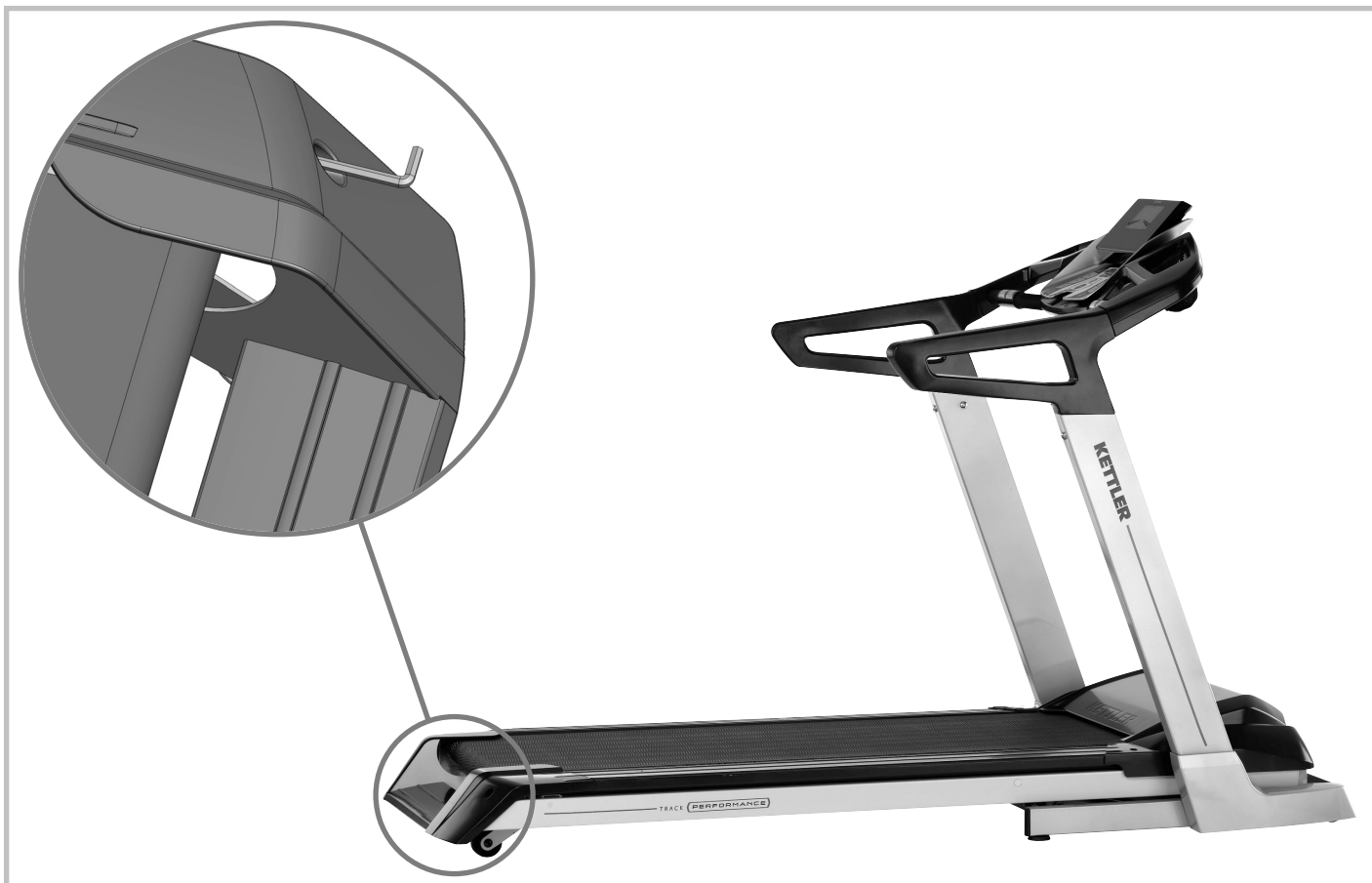

– D –

- **Bandjustierung:** Die Bandjustierung geschieht während des Bandlaufes bei einer Geschwindigkeit von ca 6 km/h (ggf. weniger) Bei der Justierung darf keine Person auf dem Band laufen!
- Wandert das Band nach **rechts**, drehen Sie die **rechte** Stellschraube (Bild 8) mit dem beiliegenden Steckschlüssel **um maximal eine Viertel Umdrehung im Uhrzeigersinn**. Belaufen Sie das Band und kontrollieren den Lauf. Wiederholen Sie den Vorgang solange, bis das Band wieder gerade läuft.
- Weicht das Band nach **links** ab, drehen Sie die **rechte** Stellschraube (Bild 8) mit dem beiliegenden Steckschlüssel **um maximal eine Viertel Umdrehung gegen den Uhrzeigersinn**. Belaufen Sie das Band und kontrollieren den Lauf. Wiederholen Sie den Vorgang solange, bis das Band wieder gerade läuft.
- **Bandstraffung:** Drehen Sie die Stellschraube (Bild 8) max. eine Umdrehung im Uhrzeigersinn. Wiederholen Sie den Vorgang an der anderen Seite. Kontrollieren Sie, ob das Endlosband durchrutscht. Ist dies der Fall, müssen Sie den beschriebenen Vorgang noch einmal durchführen.
- Gehen Sie bei der Bandjustierung und -straffung sehr sorgfältig vor; eine **extreme** Über- oder Unterspannung kann zu Schäden am Laufband führen!

– CZ –

- **Nastavování pásu:** Nastavování pásu probíhá během chodu pásu při rychlosti cca. 6 km/h (příp. méně). Při nastavování se na pásu nesmí nacházet žádné osoby!
- Odchyluje-li se pás směrem doprava, otočte pravým stavěcím šroubem (obr. 8) přiloženým nástrčkovým klíčem maximálně o čtvrt otáčky ve směru hodinových ručiček. Zkuste se na pásu proběhnout a zkontrolujte chod. Opakujte tento postup tak

dlouho, dokud se pás opět nevyrovná.

- Odchyluje-li se pás směrem doleva, otočte pravým stavěcím šroubem (obr. 8) přiloženým nástrčkovým klíčem maximálně o čtvrt otáčky proti směru hodinových ručiček. Zkuste se na pásu proběhnout a zkontrolujte chod. Opakujte tento postup tak dlouho, dokud se pás opět nevyrovná.
- **Natažení pásu:** Otočte stavěcím šroubem (obr. 8) o max. jednu otáčku ve směru hodinových ručiček. Opakujte postup na druhé straně. Zkontrolujte, jestli nekonečný pás prokluzuje. V tomto případě musíte popsaný postup provést ještě jednou.
- Postupujte při nastavování a natahování pásu velmi opatrně, extrémní přetažení nebo povolení pásu může poškodit běžecký trenažér!

– SK –

- **Nastavenie pásu:** Nastavenie pásu sa vykonáva počas chodu pásu pri rýchlosti cca 6 km/h (resp. nižšej). Pri nastavovaní nesmie na páse bežať žiadna osoba!
- Ak sa pás posúva doprava, otočte pravú regulačnú skrutku (obr. 6) pomocou priloženého kľúča maximálne o štvrtinu otočenia v smere hodinových ručičiek. Prebehnite pás a skontrolujte chod. Postup opakujte tak dlho, kým nebude pás znovu bežať priamo.
- Ak sa pás posúva doľava, otočte pravú regulačnú skrutku (obrázok 6) pomocou priloženého kľúča maximálne o štvrtinu otočenia proti smeru hodinových ručičiek. Prebehnite pás a skontrolujte chod. Postup opakujte tak dlho, kým nebude pás znovu bežať priamo.
- **Napnutie pásu:** Otočte regulačnú skrutku (obrázok 6) max. o jedno otočenie v smere hodinových ručičiek. Postup zopakujte na druhej strane. Skontrolujte, či sa nekonečný pás pretáča. Ak sa pretáča, musíte popísaný proces vykonať ešte raz.

Handhabungshinweis Bandspannung

- Pri nastavovaní a napínaní pásu postupujte veľmi opatrne; extrémne nadmerné alebo nedostatočné napnutie môže viesť k škodám na bežeckom páse!

– H –

- **A szalag beállítás:** A szalag beállítás a szalag mozgása közben történik kb. 6 km/h (esetleg kisebb) sebességnél. Beállítás közben senki ne legyen a szalagon!
- Amennyiben a szalag jobbra tér ki, akkor a jobb oldalon található csavaron állítson (6. kép) a mellékelt dugókulccsal, legfeljebb egy negyed fordítást az óramutató járásával megegyező irányba. Járassa be a szalagot, majd ellenőrizze a futást. Adig ismételje a folyamatot, amíg a szalag egyenesen nem fut.
- Amennyiben a szalag balra tér ki, akkor a jobb oldalon található csavaron állítson (6. kép) a mellékelt dugókulccsal, legfeljebb egy negyed fordítást az óramutató járásával ellentétes irányba. Járassa be a szalagot, majd ellenőrizze a futást. Adig ismételje a folyamatot, amíg a szalag egyenesen nem fut.
- **A szalag megfeszítése:** Forgassa az állítócsavart (6. kép) maximum egy fordítással az óramutató járásával megegyező irányba. Ismételje meg a műveletet a másik oldalon. Ellenőrizze, hogy a futószalag csúszik-e. Amennyiben igen, akkor a megadott műveletet meg kell ismételni.
- A szalag beállításakor és megfeszítésekor legyen nagyon körültekintő; a túl erős megfeszítés vagy a túl laza szalag a futópád károsodásához vezethet!

– SLO –

- **Nastavitev traka:** Nastavitev traka opravite med tekom traku pri hitrosti pribl. 6 km/h (po potrebi manj). Pri nastavljanju ne sme na traku teči nobena oseba!
- Če trak uhaja v desno, obrnite desni nastavljalni vijak (slika 6) s priloženim natičnim ključem za največ četrt obrata v smeri gibanja urinega kazalca. Nekoliko tecite po traku in preverite njegov tek. Postopek ponavljajte tako dolgo, dokler trak ne bo ponovno tekel ravno.
- Če trak uhaja v levo, obrnite levi nastavljalni vijak (slika 6) s priloženim natičnim ključem za največ četrt obrata v nasprotni smeri gibanja urinega kazalca. Nekoliko tecite po traku in preverite njegov tek. Postopek ponavljajte tako dolgo, dokler trak ne bo ponovno tekel ravno.
- Napenjanje traka: Nastavljalni vijak (slika 6) obrnite za maks. en obrat v smeri gibanja urinega kazalca. Ta postopek ponovite na drugi strani. Preverite, dali neskončni trak še zdrsuje. Če ja, morate opisan postopek opraviti še enkrat.
- Pri nastavitvi in napenjanju traka postopajte zelo skrbno; prevelika prenapetost ali premajhna napetost lahko poškoduje tekoči trak!

– HR –

- **Podešavanje trake:** Podešavanje trake se događa za vrijeme hoda trake pri brzini od otprilike 6 km/sat (po potrebi manje). Za vrijeme podešavanja na traci ne smije trčati osoba!
- Ako traka bježi udesno, okrenite desni podesni vijak (slika 6) priloženim utičnim ključem za maksimalno jednu četvrtinu okretaja u smjeru kazaljke na satu. Trčite na traci i provjeravajte hod. Ponavljajte postupak sve dok traka ne bude ponovo išla ravno.
- Ako traka bježi ulijevo, okrenite lijevi podesni vijak (slika 6) priloženim utičnim ključem za maksimalno jednu četvrtinu okretaja u smjeru suprotnom od kazaljke na satu. Trčite na traci i pro-

vjeražite hod. Ponavljajte postupak sve dok traka ne bude ponovo išla ravno.

Zategnutost trake: Okrenite podesni vijak (slika 6) za maksimalno jedan okretaj u smjeru kazaljke na satu. Ponovite postupak na drugoj strani. Provjerite da tekuća traka ne proklizava. Ako je to slučaj, morate ponoviti gore opisani postupak.

- Pri podešavanju i zatezanju trake morate postupati vrlo pažljivo; izrazito slaba ili velika zategnutost može oštetiti traku za trčanje!

– RO –

- **Reglarea benzii:** Reglarea benzii se face la rularea benzii la o vitează de cca. 6 km/h (eventual mai mică). La reglare, pe bandă nu trebuie să fie nicio persoană!
- Dacă banda deviază spre dreapta, rotiți șurubul de fixare din dreapta (foto 6), cu cheia alăturată, maxim un sfert de rotație în sensul acelor de ceasornic. Urcați-vă pe bandă și verificați mișcarea. Repetați procedeul până când banda merge din nou drept.
- Dacă banda deviază spre stânga, rotiți șurubul de fixare din dreapta (foto 6), cu cheia alăturată, maxim un sfert de rotație în sens invers acelor de ceasornic.
- Urcați-vă pe bandă și verificați mișcarea. Repetați procedeul până când banda merge din nou drept.
- **Întinderea benzii:** Rotiți șurubul de fixare (foto 6) maxim o rotație în sensul acelor de ceasornic. Repetați procedeul la cealaltă parte. Verificați dacă banda continuă alunecă. În acest caz trebuie să repetați încă o dată operațiunea.
- Procedați cu mare atenție la reglarea și întinderea benzii, deoarece o subtensionare sau o supratensionare extremă a benzii poate conduce la deteriorarea acesteia!

– SRB –

- **Poravnanje trake:** Poravnanje trake se izvodi u toku hoda trake, kod brzine od oko 6 km/h (u nekom slučaju manje) Kod poravnanja trake niko ne sme da hoda po traci!
- Ukoliko traka beži u desno, okrenite desni zavrtnaj (sl. 6) pomoću priloženog ključa za umetanje za najviše četvrt kruga u pravcu kazaljki sata. Počnite da hodate po traci i proverite hod. Ponavljajte postupak sve dok se traka ponovo ne kreće ravno.
- Ukoliko traka beži u levo, okrenite desni zavrtnaj (sl. 6) pomoću priloženog ključa za umetanje za najviše četvrt kruga obratno od pravca skazaljki sata. Počnite da hodate po traci i proverite hod. Ponavljajte postupak sve dok se traka ponovo ne kreće ravno.
- **Zatezanje trake:** Okrenite zavrtnaj za podešavanje (sl. 6) za najviše jedan krug u pravcu skazaljki sata. Ponovite postupak na drugoj strani. Proverite, da li beskrajna traka proklizava. Ukoliko je tako, ponovo mora da izvedete opisani postupak.
- Postupajte veoma pažljivo kod poravnanja i zatezanja trake; ekstremno preterano ili preslabo zatezanje može da dovede do oštećenja trake za trčanje!

– BG –

- **Юстиране на лентата:** Юстирането на лентата става по време на движението на лентата при скорост от около 6 км в час (евентуално по-малко). При юстирането върху лентата не трябва да тича никой!
- Ако лентата се измества надясно, завийте десния регулиращ винт (фигура 6) с приложения глух гаечен

Handhabungshinweis Bandspannung

ключ с максимално една четвърт завъртане по посока на часовниковата стрелка. Тичайте върху пътеката и проверете движението. Повторете процеса, докато лентата не се движи отново право.

- Ако лентата се измества наляво, завийте десния регулиращ винт (фигура 6) с приложения глух гаечен ключ с максимално една четвърт завъртане обратно на часовниковата стрелка.
- Тичайте върху пътеката и проверете движението. Повторете процеса, докато лентата не се движи отново право.

■ **Опъване на лентата:** Завъртете регулиращия винт (фигура 6) макс. с едно завъртане по посока на часовниковата стрелка. Повторете процеса от другата страна. Проверете дали безконечната лента не приплъзва. Ако е така, трябва да повторите описания процес още веднъж.

■ При юстирането и опъването на лентата действайте много внимателно, едно екстремно по-силно или по-слабо обтягане може да доведе до повреди на пътеката за бягане!

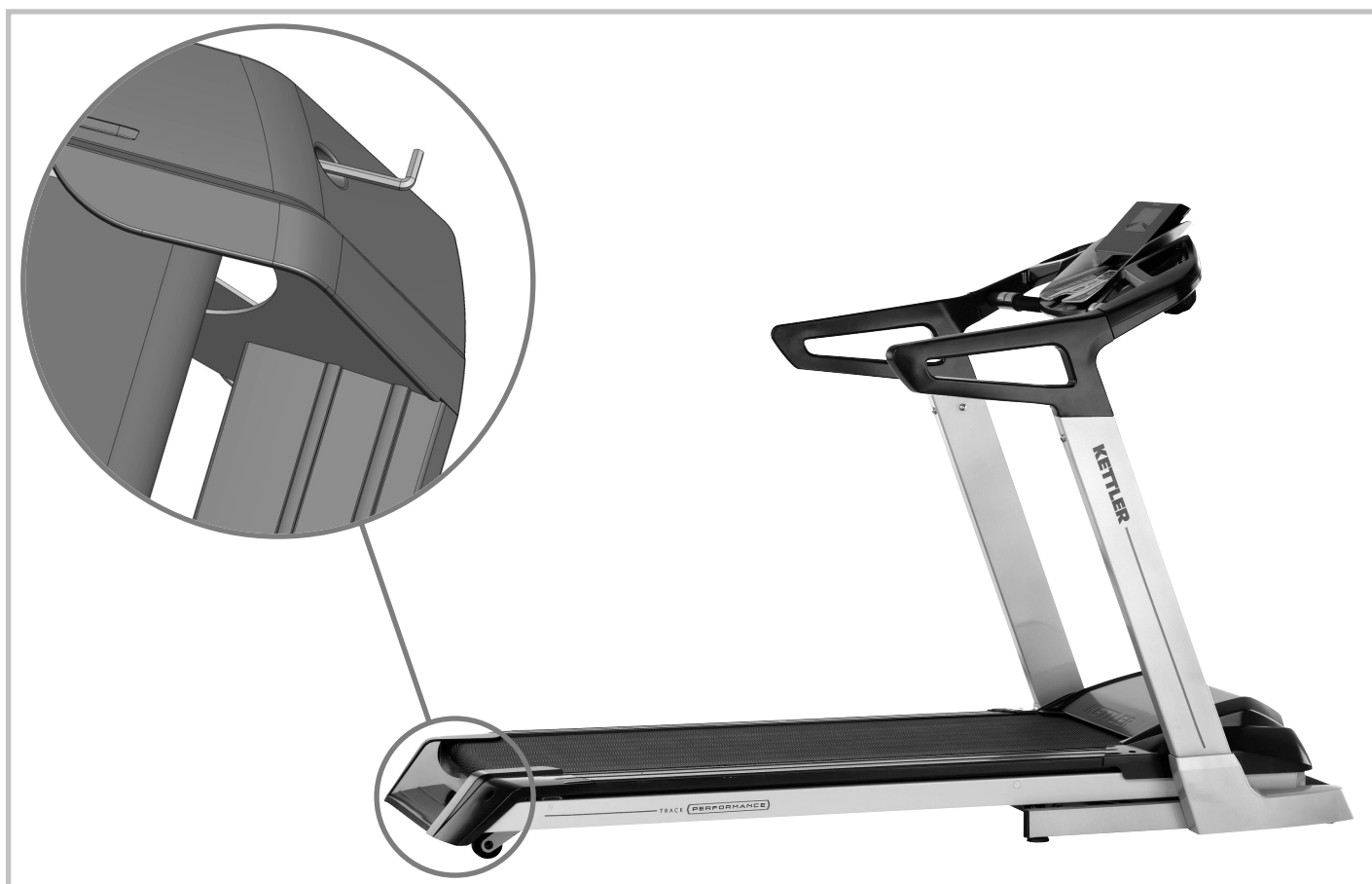

Handhabungshinweis Transport

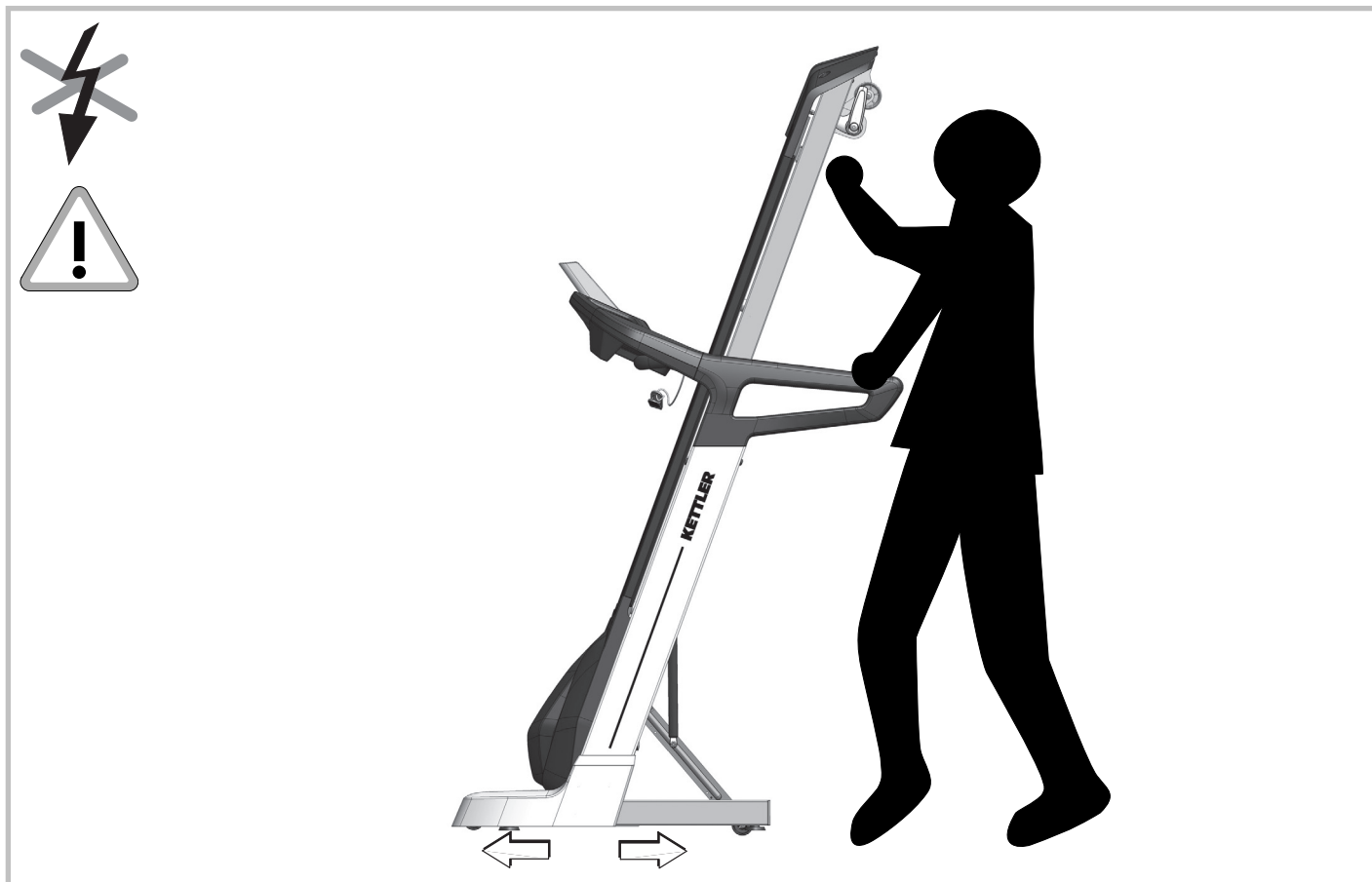

Handhabungshinweis EIN / AUS – Rücksetzen der Sicherung

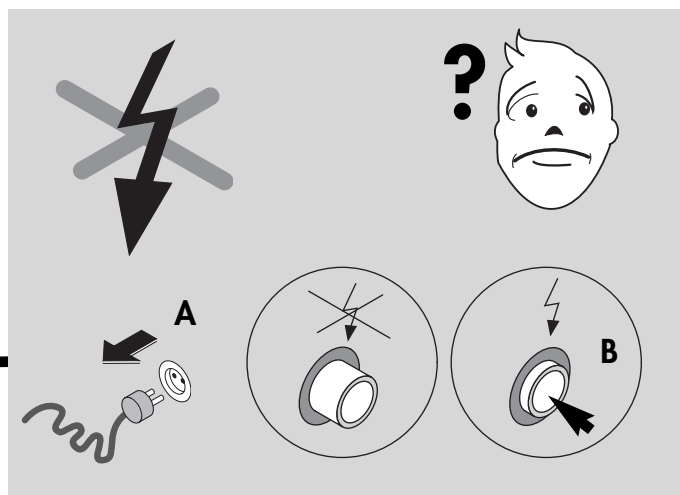
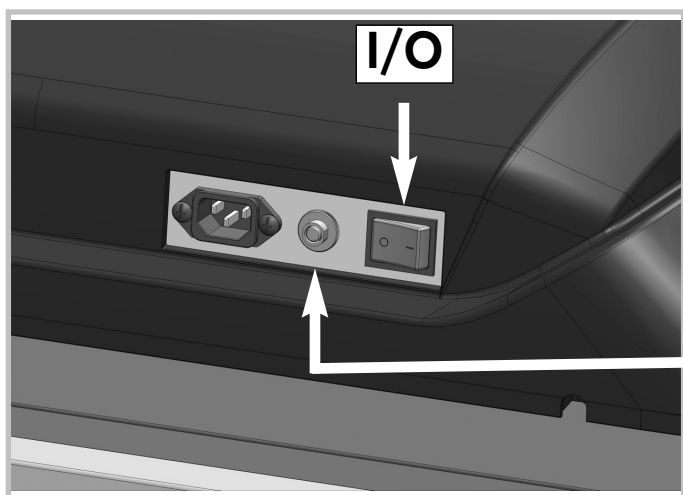

Pflege und Wartung

- CZ – Ošetřování a údržba
- SLO – Nega in vzdrževanje
- SRB – Nega i održavanje

- SK – Starostlivosť a údržba
- HR – Njega i održavanje
- BG – Поддръжка и сервис

- H – Ápolás és karbantartás
- RO – Îngrijire și întreținere

- D – Wartung des Bandes und der Laufplatte:

ACHTUNG: Die Schmierung, bzw. Pflege des Bandes ist die wichtigste Wartungsmaßnahme! Eine nicht ausreichende Schmierung und eine damit verbundene deutliche Zunahme der Reibung führt zu einem starken Verschleiß und einer Beschädigung von Endlosband, Laufplatte, Motor und Platine! **Schäden, die aufgrund mangelnder oder unterlassener Pflege, bzw. Wartung des Bandes entstehen, werden nicht durch die Garantie abgedeckt!**

Bei regelmäßiger Nutzung des Laufbandes muss ca. alle 100 Betriebsstunden oder alle 2 Monate oder bei Anzeige der ServiceLED im Computerdisplay (siehe auch Computeranleitung) eine Wartung des kalten Bandes mit Silikonöl Art.-Nr. 43008001 vorgenommen werden.

Vor der 1. Inbetriebnahme oder längerer Nichtbenutzung des Gerätes muss diese Wartung ebenfalls vorgenommen werden.

Führen Sie das Sprühhörchen zwischen Band und Laufplatte ein und geben 3 kurze (ca. 1 Sekunde) Sprühstöße Silikongleitmittel zwischen Band und Laufplatte. Das Sprühhörchen sollte dabei seitlich bewegt werden, um eine Benetzung der gesamten Bandunterseite zu gewährleisten. Das Band per Hand weiterdrehen, so dass anschließend die gesamte Fläche zwischen Endlosband und Laufplatte geschmiert ist.

Überschüssiges Gleitmittel abwischen.

- CZ – Údržba pásu a běžecké plošiny:

POZOR: Mazání, popř. ošetřování pásu je nejdůležitějším opatřením údržby! Nedostatečné mazání a tím způsobený značný nárůst tření vede k silnému opotřebení a poškození nekonečného pásu, běžecké plošiny, motoru a základny. **Škody vzniklé chybným nebo zanedbaným ošetřováním, popř. údržbou pásu, nejsou předmětem záručního krytí!**

Při pravidelném používání běžeckého trenážéru se musí provádět zhruba každých 100 provozních hodin nebo každé 2 měsíce nebo při signalizaci servisní kontrolkou na displeji počítače (viz také návod k počítači) údržba studeného pásu silikonovým olejem č. v. 43008001.

Před prvním použitím nebo dlouhodobém nepoužívání přístroje se musí tato údržba také provést.

Zaveďte trubičku olejníčky mezi pás a běžeckou plošinu a 3 rychlými (zhruba 1 vteřina) pumpovacími pohyby vsříkněte silikonové mazivo mezi pás a běžeckou plošinu. Trubkou olejníčky by se při tom mělo pohybovat ze strany na stranu pro docílení pokrytí celé spodní strany pásu. Otáčejte pásem ručně dál, až se nakonec namaže celá plocha mezi nekonečným pásem a běžeckou plošinou.

Přebytečné mazivo otřete.

- SK – Údržba pásu a vodiacej dosky:

POZOR: Mazanie, resp. ošetrovanie pásu je najdôležitejšie opatrenie údržby! Nedostatočné mazanie a s tým spojený zreteľný nárast trenia vedie k silnému opotrebovaniu a poškodeniu nekonečného pásu, vodiacej dosky, motora a základnej dosky. **Škody, ktoré vzniknú na základe nedostatočného alebo zanedbaného ošetrovania resp. údržby pásu, nie sú kryté zárukou!**

Pri pravidelnom používaní bežeckého pásu sa musí cca každých 100 prevádzkových hodín alebo každé 2 mesiace alebo pri indikácii servisnej LED na počítačovom displeji (pozri návod na obsluhu počítača) uskutočniť ošetrovanie studeného pásu silikonovým olejom č. v. 43008001.

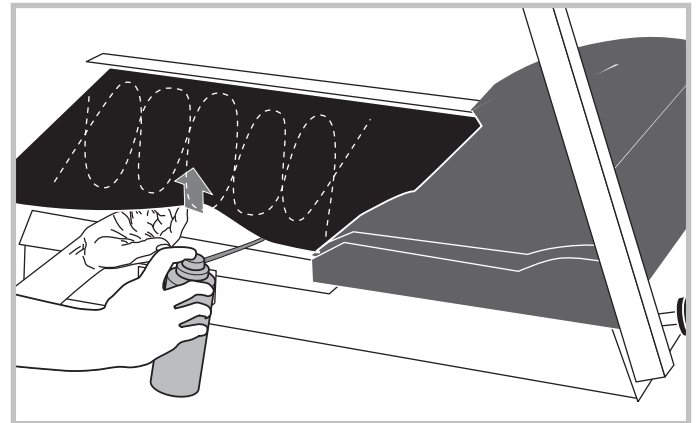

Pred prvým uvedením do prevádzky alebo dlhším nepoužívaním prístroja sa toto ošetrovanie musí takisto vykonať.

Zaveďte rozprašovaciu rúrku medzi pás a vodiacu dosku a streknite 3 krátke (cca 1-sekundové) vstreky silikónového maziva medzi pás a vodiacu dosku. Rozprašovacia rúrka by sa mala pri tom pohybovať do strany, aby sa zaručilo postriekanie celej spodnej strany pásu. Rukou pás pretočte ďalej, takže sa následne namaže celá plocha medzi nekonečným pásom a vodiacou doskou.

Nadbytočné mazivo utrite.

- H – A szalag és a futólapp karbantartása:

FIGYELEM: A szalag kenése ill. ápolása a legfontosabb karbantartási munka! A nem megfelelő kenés és ezzel együtt a súrlódás jelentős növekedése a futószalag, a futólapp, a motor és a platina erős kopásához és károsodásához vezet. **A garancia nem vonatkozik azokra a károokra, amelyek a szalag hiányos vagy el nem végzett ápolása ill. karbantartása miatt keletkeznek!**

A futópad rendszeres használata esetén célszerű kb. 100 üzemi óra után vagy minden második hónapban vagy a számítógép kijelzőjén a szerviz LED jelzése esetén (lásd az útmutató számítógéphez) elvégezni a hideg szalag karbantartását a 43008001 cikkszámú szilikon olajjal.

Ezt a karbantartást a készülék első használat előtt is el kell végezni, és abban az esetben is, ha hosszabb ideig nem használta a készüléket.

A szórócsövet vezesse a szalag és a futólapp közé és 3 rövid (kb. 1 másodperces) nyomással szórjon szilikon síkosító anyagot a szalag és a futólapp közé. A szórócsövet eközben mozgassa oldalirányba, hogy a síkosító anyagból a szalag teljes alsó részére kerülhessen. A szalagot kézzel forgassa tovább, így végül a futószalag és a futólapp közötti teljes terület kenése megtörténik.

A felesleges síkosító anyagot törölje le.

- SLO – Vzdrževanje traka in tekalne plošče:

POZOR: mazanje oz. nega traka je najpomembnejši ukrep vzdrževanja! Nezdostno mazanje in s tem občutno povečanje trenja, povzroča močno obrabo in poškodovanje neskončnega traka, tekalne plošče, motorja in platine! **Garancija ne pokriva škode, ki je nastala zaradi pomanjkljive, ali nege oz. vzdrževanja traka, ki ju niste opravili.**

Pri redni uporabi tekalnega traka morate pribl. vsakih 100 obratovalnih ur ali na 2 meseca ali ob vklopu opozorilne servisne LED lučke na zaslonu računalnika (glejte tudi navodila za računalnik) opraviti vzdrževalna dela na hladnem traku s silikonским oljem,

izdel. šte. 43008001.

Ta vzdrževalna dela morate opraviti tudi pred 1. zagonom ali po daljši neuporabi naprave..

Pršilno cevko vpeljite med trak in tekalno ploščo ter 3 krat na kratko (pribl. 1 sekundo) pritisnite pršilo s silikonskim mazivom med trak in tekalno ploščo. Pršilno cevko morate pri tem premikati stransko, da bi zagotovili navlaženje celotne spodnje strani traka. Trak obračajte naprej z roko tako, da bo na koncu naoljena celotna površina med neskončnim trakom in tekalno ploščo.

Obrišite odvečno mazivo.

– HR – Održavanje trake i hodne ploče:

POZOR: Podmazivanje ili njega trake je najvažnija mjera održavanja! Nedostatan podmazivanje i značajno povećanje trenja uslijed toga izazivaju snažno trošenje i oštećenje tekuće trake, hodne ploče, motora i strujne ploče! **Jamstvo ne uključuje štete nastale zbog nedostatne ili slabije njega ili nedostatnog i slabijeg održavanja trake!**

Pri redovitoj uporabi trake za trčanje morate otprilike svakih 100 radnih sati ili svaka 2 mjeseca ili pri prikazu servisne LED na zaslonu računala (vidi i upute za računalo) održavati hladnu traku silikonskim uljem pod br. artikla 43008001.

Također morate izvršiti ovo održavanje prije 1. uporabe ili nakon drugog vremena nekorištenja uređaja.

Uvedite cjevčicu za raspršivanje između trake i hodne ploče i 3 puta kratko (otprilike 1 sekundu) raspršite silikonsko klizno sredstvo između trake i hodne ploče. Cjevčicu za raspršivanje trebete pomicati bočno kako biste jamčili navlaživanje cijele donje strane trake. Okrećite traku rukom kako biste podmazali cijelu površinu između tekuće trake i hodne ploče.

Obrišite suvišno klizno sredstvo.

– RO – Întreținerea benzii și a plăcii de alergare:

ATENȚIE: Lubrifierea, respectiv îngrijirea benzii este o măsură importantă de întreținere! O lubrifiere insuficientă și în consecință o creștere clară a frecării duc la o uzură puternică și la deteriorarea benzii continue, a plăcii de alergare, a motorului și a platinei! **Deteriorările datorate întreținerii, respective îngrijirii neglijente sau deficitare a benzii nu vor fi acoperite de garanție!**

La folosirea regulată a benzii trebuie efectuată o lubrifiere a acesteia în stare rece, cu lubrifianț pe bază de silicon cod art. 43008001, la fiecare 100 ore de funcționare sau la fiecare două luni sau dacă este afișat pe ecranul computerului LED-ul de service (a se vedea și instrucțiunile pentru computer). Înainte de prima punere în funcțiune sau după o perioadă de nefolosire mai îndelungată a aparatului trebuie de asemenea să se facă această operație de întreținere.

Introduceți țeava de stropire între bandă și placă, stropiți de 3 ori scurt (cca. 1 secundă), cu lubrifianțul siliconic, între acestea pentru a facilita alunecarea. Țeava de stropire trebuie mișcată astfel încât să garanteze lubrifierea întregii părți inferioare a benzii. Banda se rotește în continuare manual astfel încât la final întreaga suprafață dintre banda continuă și placa de alergare să fie lubrifiată.

Lubrifianțul în exces trebuie curățat.

– SRB – Održavanje trake i ploče za trčanje:

PAŽNJA: Podmazivanje, odn. nega trake je najvažnija mera održavanja! Nedovoljno podmazivanje i time povezano jasno povećanje trenja dovodi do jakog habanja i oštećenja beskrajn

trake, ploče za trčanje, motora i platine! **Oštećena, nastala na osnovu nedovoljne ili propuštene nege, odn. održavanja trake, nisu pokrivena garancijom!**

Kod redovne upotrebe trake za trčanje, na svakih 100 radnih časova ili svaka 2 meseca ili kod prikazivanja servisne LED na ekranu kompjutera (vidi Uputstvo za kompjuter), mora da se izvodi održavanje hladne trake silikonskim uljem, br.-art. 43008001.

Ovo održavanje mora da se se izvodi i pre 1. puštanja u rad ili nakon dužeg neupotrebljavanja uređaja.

Uvedite cevčicu za prskanje između trake i ploče za trčanje i 3 puta kratko (oko 1 sekundu) uprskajte silikonsko sredstvo za podmazivanje. Pritom, cevčica za prskanje treba da se pomera u stranu, da bi se obezbedilo pokrivanje cele donje strane trake. Nastavite kretati traku rukom, tako da je na kraju podmazana cela površina između beskrajn trake i ploče za trčanje.

Obrišite višak sredstva za podmazivanje.

– BG – Поддръжка на лентата и на плочата за бягане:

ВНИМАНИЕ: Смазването съотв. поддръжката на лентата е най-важната мярка за поддръжка! Недостатъчното смазване и свързаното с това ясно увеличаване на триенето води до силно износване и повреждане на безконечната лента, плочата за бягане, двигателя и печатната платка! **Повреди, които възникват поради недостатъчна или неизвършвана поддръжка съотв. сервис на лентата, не се покриват от гаранцията!**

При редовно използване на пътеката за бягане на всеки 100 работни часа или на всеки 2 месеца, или при указване на светодиода за сервис върху дисплея на компютъра (виж също ръководството за компютъра) трябва да се предприеме поддръжка на студената лента със силиконово масло, арт. №: 43008001.

Преди първото пускане в експлоатация или при по-дълго неизползване на уреда също трябва да се предприеме поддръжка.

Поставете тръбичката за впръскване между лентата и плочата за бягане и пръснете 3 пъти кратко (около 1 секунда) силиконово смазващо средство. Тръбичката за впръскване при това трябва да се движи странично, за да се осигури покриване на цялата долна страна на лентата. Лентата да се придвижи ръчно, така че след това да е смазана цялата повърхност между безконечната лента и плочата за бягане.

Излишното средство за смазване да се избърше.

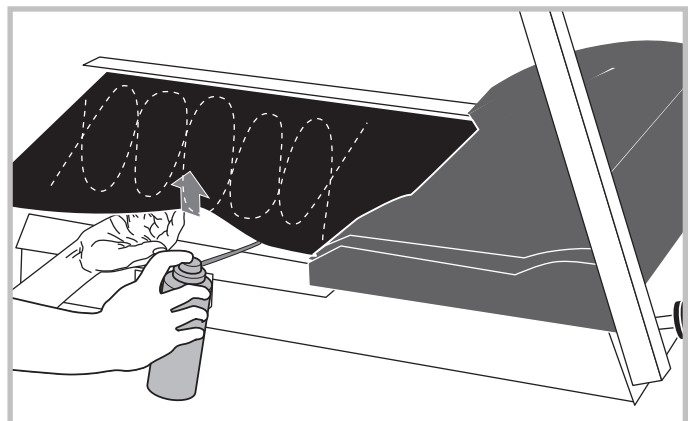

© GROUNDING HOLE

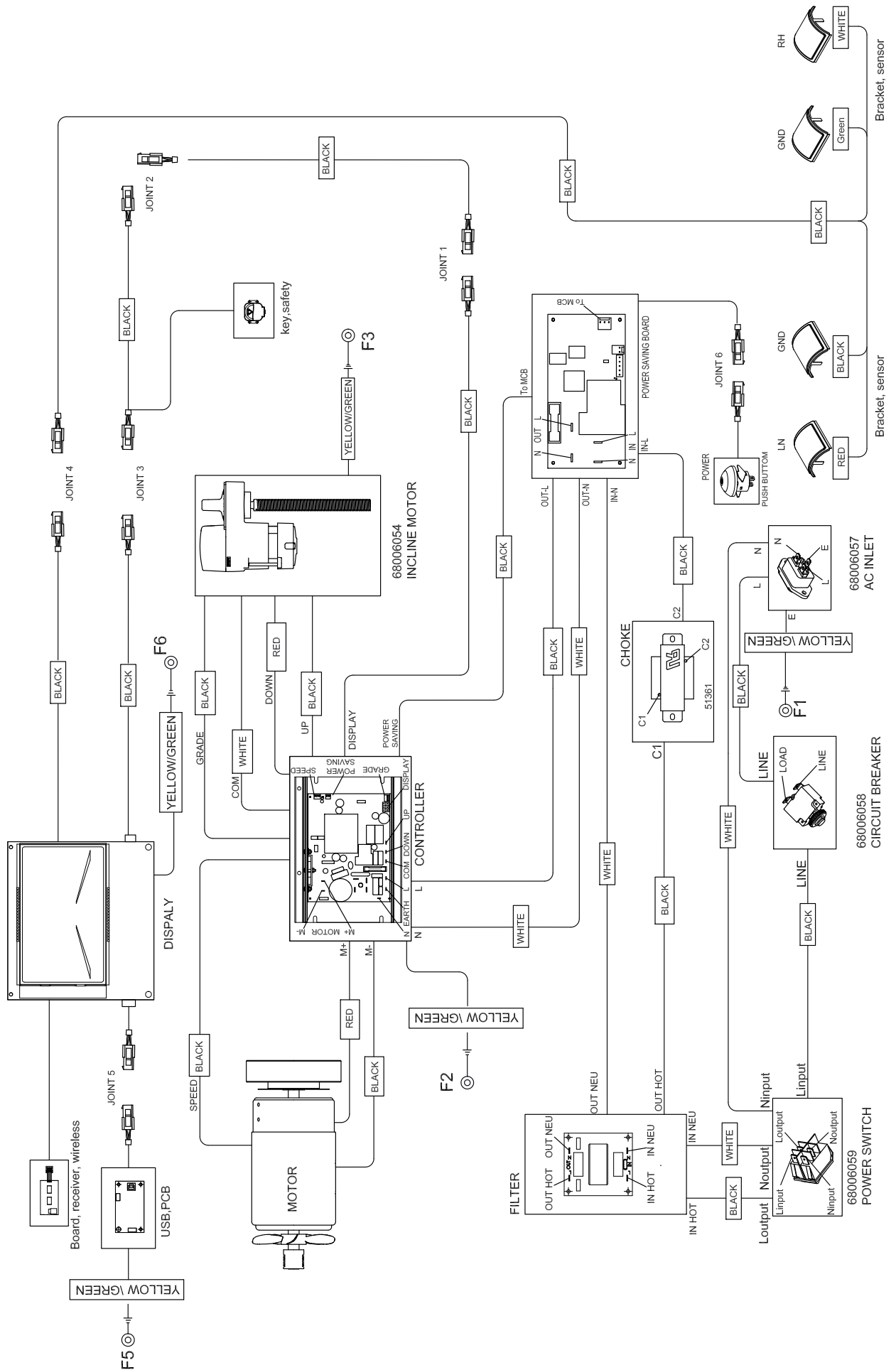

Ersatzteilbestellung

- CZ - Objednání náhradních dílů
 - SLO - Načrt nadomestnih delov

- SK - Objednávanie náhradných dielov
 - HR - Načrt rezervnih dijelova

- H - Pótkatrész rajz
 - RO - Comandarea pieselor de schimb

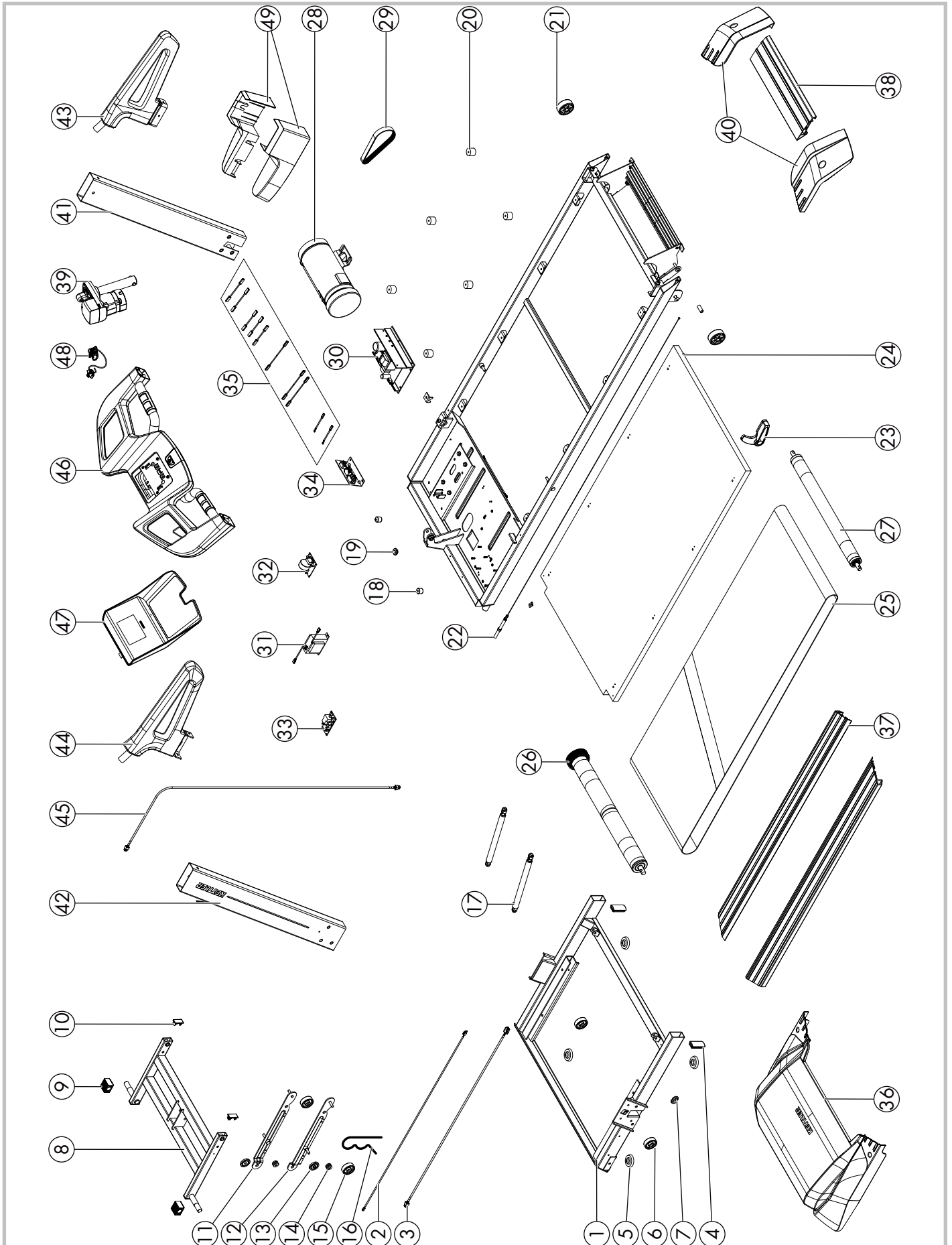

Ersatzteilbestellung

Lauffband			07885-300
Pos.- Nr.	Track Performance Bezeichnung	Stück	Bestell-Nr.
1	Grundrahmen kpl.	1	68006350
2	Verlängerungskabel Taster	1	68006319
3	Signalkabel Grundrahmen	1	68006320
4	Kappe für Grundrahmen	2	68006156
5	Bodenschoner	4	68006005
6	Rad für Höhenverstellung	2	68006321
7	Kabeldurchführung oval	1	68006351
8	Höhenverstellung	1	68006352
9	Gleiter Höhenverstellung	2	68006033
10	Stopfen für Höhenverstellung	4	68006353
11	Strebe für Höhenverstellung rechts	1	68006354
12	Strebe für Höhenverstellung links	1	68006355
13	Scheibe	2	68006356
14	Scheibe	4	68006159
15	Rad für Höhenverstellung	2	68006321
16	Splint	2	68006357
17	Dämpfer	2	68006358
18	Gummipuffer	2	68006359
19	Kabeldurchführung rund	1	68006360
20	Gummipuffer für Deck	6	68006024
21	Rad kpl.	2	68006001
22	Verriegelungsbolzen kpl.	1	68006361
23	Entriegelungshebel kpl.	1	68006325
24	Deck kpl.	1	68006362
25	Laufgurt	1	68006363
26	Antriebsrolle kpl.	1	68006364
27	Umlenkrolle kpl.	1	68006365
28	Motor 230V (Performance) kpl. mit Aufnahmeblech	1	68006366
29	Antriebsriemen	1	68006368
30	Motorcontroller	1	68006367
31	Spule	1	68006056
32	Filter	1	68006120
33	Energiesparsteuerung	1	68006331
34	Sicherung, Netzschalter und Stromaufnahmebuchse 220V auf Trägerblech	1	68006369
35	innere Verdrahtung (Kabelsatz)	1	68006370
36	Motorhaube	1	68006371
37	seitliche Trittleisten	1	68006372
38	Abschlußprofil	1	68006373
39	Höhenverstellungsmotor	1	68006374
40	Endkappen Trittleiste	1	68006375
41	Konsolenständer rechts	1	68006376
42	Konsolenständer links	1	68006377
43	Handlauf rechts	1	68006378
44	Handlauf links	1	68006379
45	Signalkabel Handlauf	1	68006380
46	Cockpitbrücke	1	68006381
47	Cockpit kpl. mit Overlay	1	68006382
48	Sicherheitsschlüssel	1	68006220
49	Verkleidung Konsolenständer unten	1	68006383
50	Schraubenbeutel o. Abb.	1	68006384



- D - Beispiel Typenschild - Seriennummer
- CZ - Příklad typového štítku – sériové číslo
- SK - Příklad: Typový štítok – sériové číslo
- H - Például a készülék ismertető címkéjén található sorozatszám
- SLO - Primer tipske ploščice – serijske številke
- HR - Primjer tipske pločice - serijskog broja
- RO - Exemplu plăcuța de fabricație - seria

- D - Geben Sie bei Ersatzteilbestellungen bitte die vollständige Artikelnummer, die Ersatzteilnummer, die benötigte Stückzahl und die Seriennummer des Gerätes an.
- CZ - Při objednání náhradních dílů prosím udejte úplné číslo zboží, číslo náhradního dílu, potřebný počet kusů a sériové číslo přístroje.
- SK - Pri objednávkach náhradných dielov zadávajte vždy úplné číslo výrobku, objednávacie číslo náhradného dielu, potrebný počet kusov a sériové číslo prístroja.
- H - Amikor pótalkatrészt rendel meg, adja meg a teljes cikkszámot, a pótalkatrész számot, a szükséges darabszámot és a gép sorszámát.
- SLO - Pri naročanju nadomestnih delov Vas prosimo, da navedete popolno številko artikla, številko nadomestnega dela, potrebno količino nadomestnih delov in serijsko številko naprave (glej ravnanje z napravo).
- HR - Navedite kod narudžbi rezervnih dijelova potpun broj artikla, broj rezervnog dijela, potreban broj komada i serijski broj sprave (vidi rukovanje)
- RO - La comandarea pieselor de schimb indicați numărul complet al articolului, numărul piesei de schimb, numărul de bucăți necesare și seria aparatului.



HEINZ KETTLER GmbH & Co. KG · Postfach 1020 · D-59463 Ense-Parsit
www.kettler.de