

Bedienungs- / Montageanleitung für Sport-Thieme Podest „Universal“

Vielen Dank, dass Sie sich für ein **Sport-Thieme**-Produkt entschieden haben. Damit Sie viel Freude an diesem Produkt haben, erhalten Sie im Folgenden wichtige Hinweise für Ihre Sicherheit sowie den Gebrauch und die Wartung des Gerätes. Lesen Sie bitte diese Anleitung vollständig durch, bevor Sie mit der Montage bzw. Nutzung beginnen:



Abb.1 Sport-Thieme Podest

Im Lieferumfang sind enthalten:

<u>Pos.</u>	<u>Beschreibung</u>
1	Seitenteil rechts und links
2	Front- und Rückteil
3	Deckel
4	Einhängesprosse
5	Schraubensatz: 24 x Stockschrauben M 6 x 25 mm und Hülsenmutter M 6

1. Allgemein

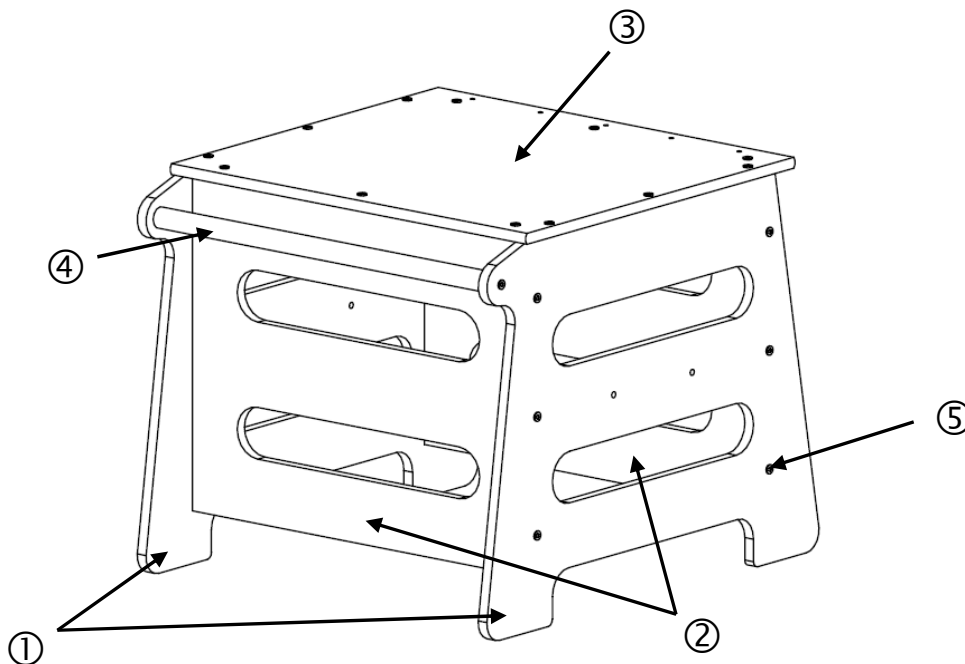
Das Sport-Thieme Podest ist die ideale Kombination zu dem Sport- Thieme Niederpodest (Art. Nr.: 2017408) und dem Sport –Thieme Hochpodest (Art. Nr.: 2017411). Es ist sowohl als Startpodest für die Rollenrutschbahn (Art. Nr.:

2008505) als auch für die Rollbrettbahn geeignet. Das Sport- Thieme Podest hat die Maße 73 cm x 66 cm x ca. 82 cm (B x H x T).

2. Montagehinweise



Abb.2 Sport-Thieme Podest - Montagehinweise



Wartungshinweise und Pflege

Die max. Belastung des Sport-Thieme Podests beträgt 150 kg. Führen Sie in regelmäßigen Abständen eine Sichtprüfung durch. Aufgrund unserer kontinuierlichen Qualitätsprüfung der Produkte können sich technische Änderungen ergeben, die zu geringfügigen Abweichungen in der Anleitung führen kann. Kontrollieren Sie regelmäßig die Schraubverbindungen auf ihren festen Sitz.

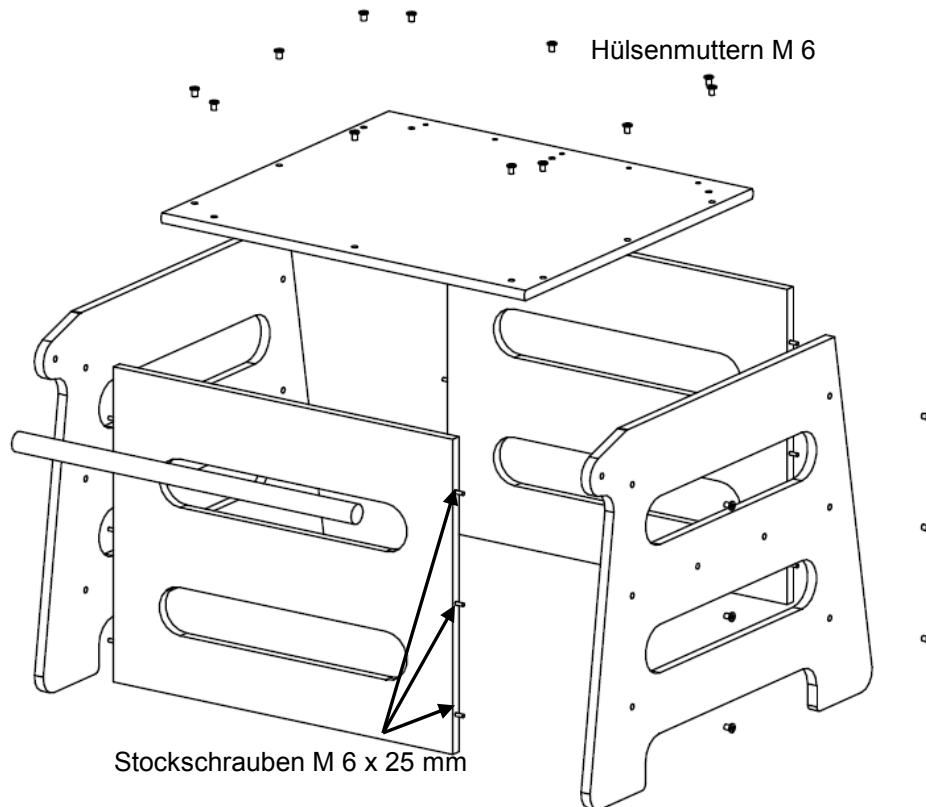
Prüfen Sie das Gerät auf eventuelle Beschädigungen, und tauschen Sie verschlissene Teile aus. Überprüfen Sie den Zustand von Holzelementen, denn durch Nutzung können Absplinterungen oder andere Gebrauchsspuren entstehen.

Für Fragen stehen wir Ihnen gerne zu Verfügung.

Ihr **Sport-Thieme** Team