

**Bedienungs- / Montageanleitung für Sport-Thieme Basketball-**  
**Wandgerüst, starre Ausführung**

Vielen Dank, dass Sie sich für ein **Sport-Thieme**-Produkt entschieden haben. Damit Sie viel Freude an diesem Produkt haben, erhalten Sie im Folgenden wichtige Hinweise für Ihre Sicherheit sowie den Gebrauch und die Wartung des Gerätes. Lesen Sie bitte diese Anleitung vollständig durch, bevor Sie mit der Montage bzw. Nutzung beginnen:

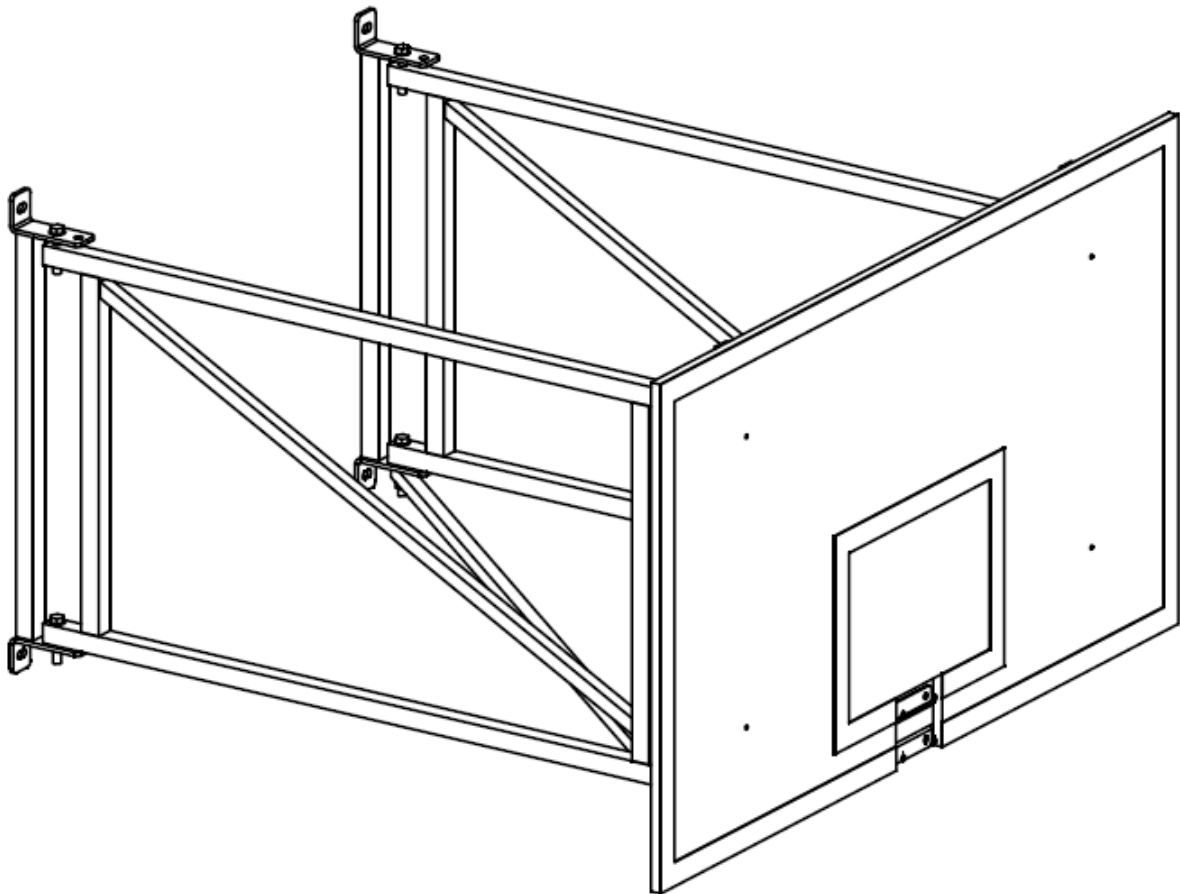

**Abb.1 Sport-Thieme Basketball-Wandgerüst, starre Ausführung**

**Im Lieferumfang sind enthalten:**

<u>Pos.</u>	<u>Beschreibung</u>
1	2 x Wandriegel
2	2 x Seitenkonstruktion, Ausladung 170 cm
3	Querstrebe
4	2 x Korbadapter
5	Brett- und Korbhalterung
6	Schraubensatz: 4 x Senkkopfschrauben M10 x 80 mm DIN 7991 4 x Sechskantmutter M10 DIN 985 4 x Unterlegscheiben A 10,5 DIN 9021 4 x Sechskantschraube M16 x 85 mm DIN 931-1 2 x Sechskantschraube M16 x 110mm DIN 931-1 2 x Sechskantschraube M16 x 80mm DIN 931-1 8 x Sechskantmutter M16 DIN 985 18 x Unterlegscheibe A17 DIN 125

Hinweis: Das Basketball-Zielbrett sowie der Korb und ein Netz sind im Lieferumfang nicht enthalten.

**1. Allgemein**

Das Sport-Thieme Basketball-Wandgerüst, starre Ausführung ist eine Halterung für verschiedene Basketballbretter und Körbe. Es ist für den Sportartspezifischen Gebrauch konstruiert und dementsprechend ausgelegt. Die Montage kann auf Freiplätzen und in Turnhallen durchgeführt werden. Das Basketball-Wandgerüst ist für alle Sport-Thieme Zielbretter mit den Maßen 180 x 105 cm und 180 x 120 cm kompatibel.

## 2. Montagehinweise

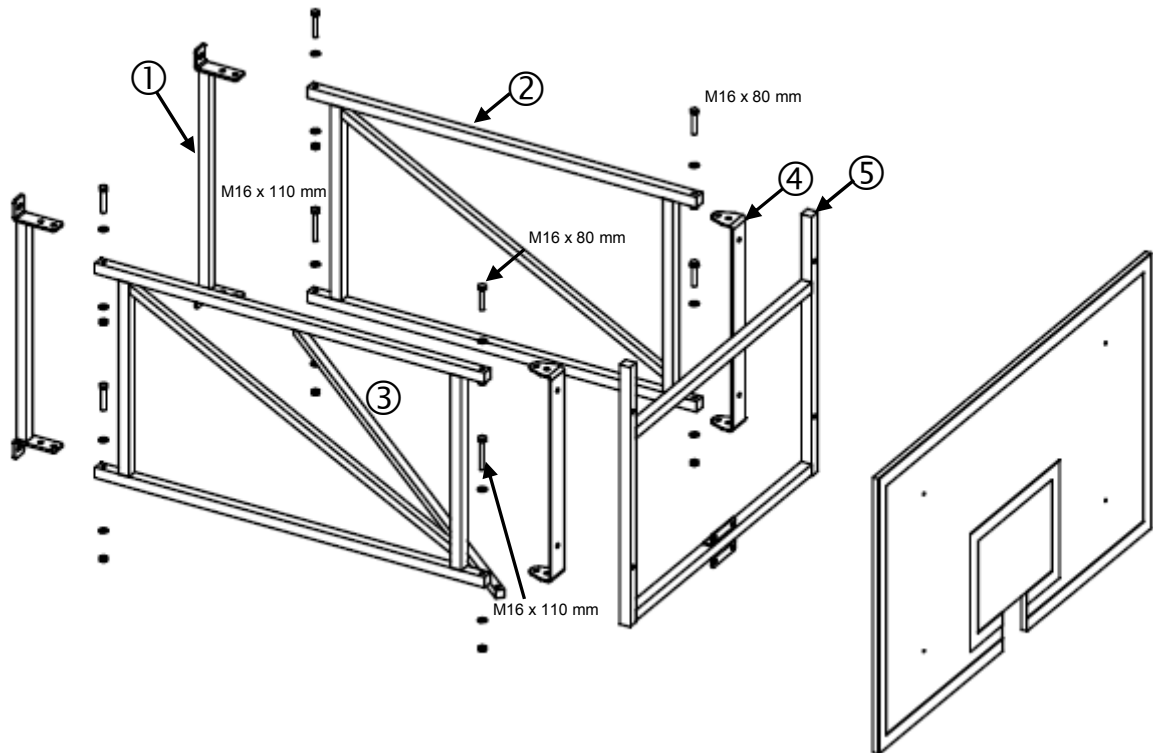

Zur Montage des Basketball-Wandgerüsts sollte wie folgt vorgegangen werden. Verbinden Sie die Wandriegel ① mit den Seitenkonstruktionen ②. Verwenden Sie dazu die M16 x 85 mm Sechskantschrauben insofern kein anderes Maß in der Abbildung eingetragen ist. Achten Sie darauf den Wandriegel einer Seite mit der Diagonalstrebe ③ und dem Seitenteil zu verschrauben. Verschrauben Sie im Anschluss den Adapter ④ mit den Seitenkonstruktionen. Verwenden Sie hierzu die übrigen M16 Sechskantschrauben gemäß der Abbildung. Achten Sie auch hierbei wieder darauf die Querstrebe an der zweiten Seitenkonstruktion mit zu verschrauben. Die Brett und Korbhalterung ⑤ kann zur besseren Montage mit einem vorhandenen Basketballbrett im Vorfeld verschraubt werden. Nutzen Sie hierzu die mitgelieferten M10 x 80 mm Senkkopfschrauben. Sollten Sie über kein Spielbrett verfügen sind die übrigen Schrauben und Muttern bedeutungslos.

Bauseitige Vorkehrungen zum Geräteeinbau nach DIN 18032! Lasten nach DIN 18032/6 und DIN EN 1270.

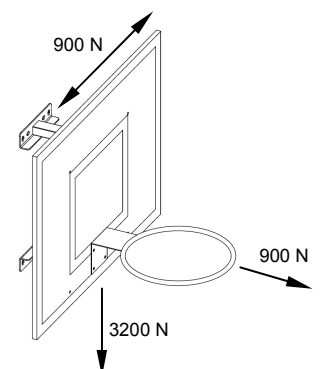

**Achtung: Das Gerät nicht überlasten oder beklettern!**



**Wartungshinweise und Pflege**

**Hinweis:** Führen Sie in regelmäßigen Abständen eine Sichtprüfung durch. Aufgrund unserer kontinuierlichen Qualitätsprüfung der Produkte können sich technische Änderungen ergeben. Kontrollieren Sie regelmäßig die Schraubverbindungen auf ihren festen Sitz. Prüfen Sie das Gerät auf eventuelle Beschädigungen und tauschen Sie verschlissene Teile aus. Achten Sie auf die Gängigkeit beweglicher Teile.

Für Fragen stehen wir Ihnen gerne zu Verfügung.

Ihr **Sport-Thieme** Team