

Bedienungs- / Montageanleitung für Sport-Thieme Frame 3000

Vielen Dank, dass Sie sich für ein **Sport-Thieme**-Produkt entschieden haben. Damit Sie viel Freude an diesem Produkt haben, erhalten Sie im Folgenden wichtige Hinweise für Ihre Sicherheit sowie den Gebrauch und die Wartung des Gerätes. Lesen Sie bitte diese Anleitung vollständig durch, bevor Sie mit der Montage bzw. Nutzung beginnen:



Abb.1 Sport-Thieme Frame 3000

Im Lieferumfang sind enthalten:

<u>Pos.</u>	<u>Beschreibung</u>
1	2 x Rechts geschweißter Fuß
2	2 x Links geschweißter Fuß
3	2 x Grundmodul
4	1 x Ergänzungsmodul
5	Schraubensatz: 14 x Sechskantschraube M12 x 30 mm DIN 4017 8 x Sechskantschraube M 8 x 16 mm DIN 4017 8 x Sechskantmutter M 12 DIN 934 22 x Scheibe A 13 DIN 125 8 x Scheibe A 8,4 DIN 125

1. Allgemein

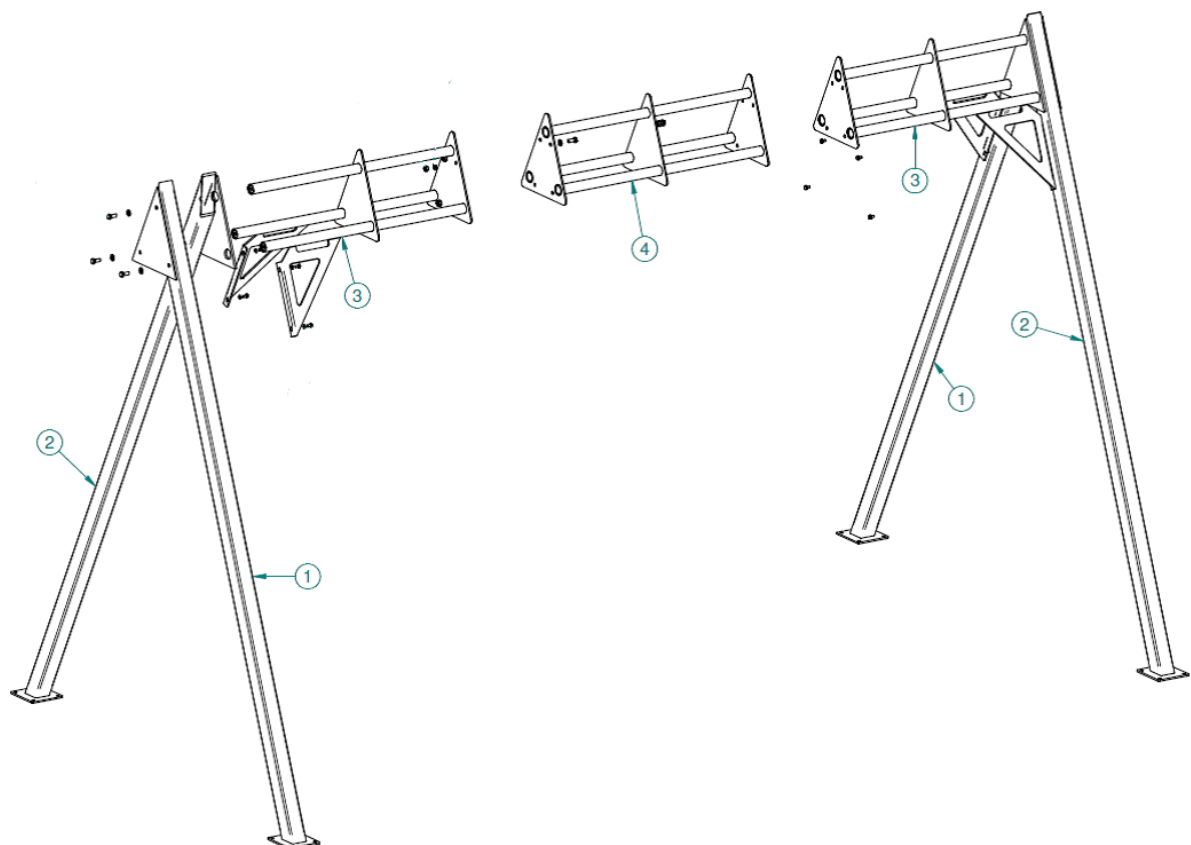
Das Sport-Thieme Frame 3000 ermöglicht das Schlingentraining für Gruppen (ca 4-6 Personen bei 3 m), wenn es keine Möglichkeit zur Decken oder Wandmontage gibt. Das Gestell kann sowohl indoor als auch outdoor eingesetzt und am Boden verschraubt werden (Befestigungsmaterial ist nicht Bestandteil des Lieferumfangs). Das Stellmaß beträgt 300 x 248 x 218 cm (B x H x T). Der Frame kann bis auf 6 m ohne Zwischenfuß mit den Ergänzungsmodulen erweitert werden.

2. Montagehinweise

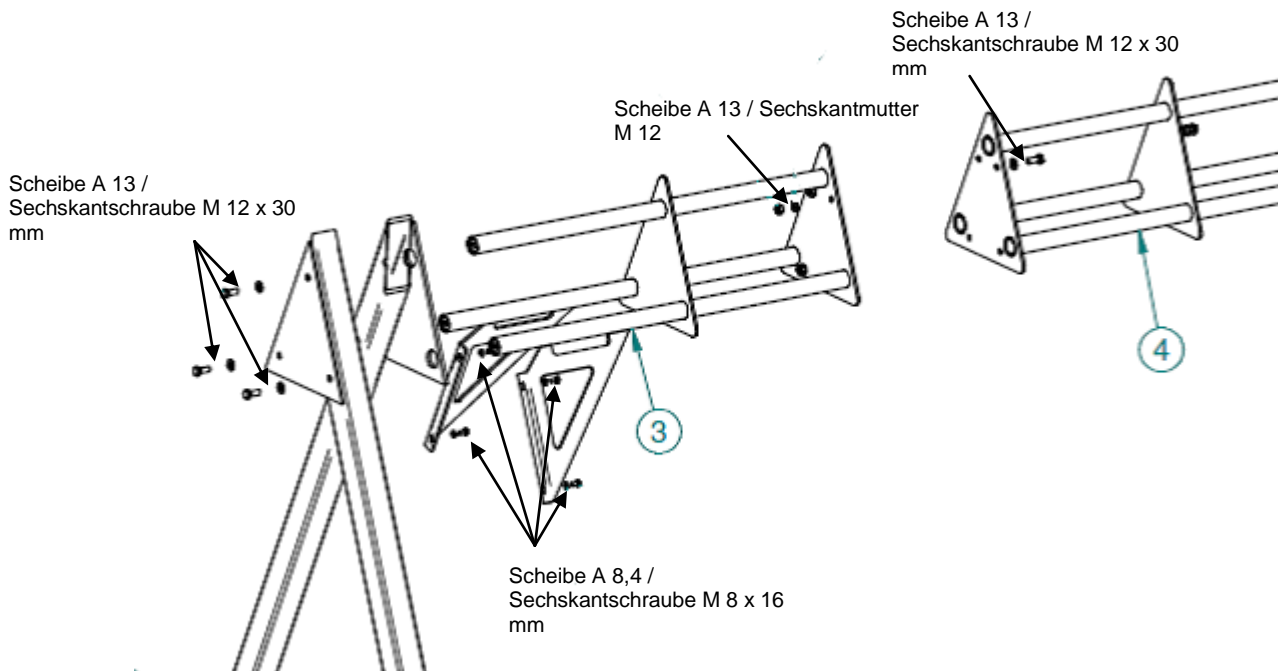

Achtung: Das Gerät nicht überlasten oder beklettern!



Wartungshinweise und Pflege

Hinweis:

Führen Sie in regelmäßigen Abständen eine Sichtprüfung durch. Aufgrund unserer kontinuierlichen Qualitätsprüfung der Produkte können sich technische Änderungen ergeben, die zu geringfügigen Abweichungen in der Anleitung führen kann. Kontrollieren Sie regelmäßig die Schraubverbindungen auf ihren festen Sitz.

Prüfen Sie das Gerät auf eventuelle Beschädigungen, und tauschen Sie verschlissene Teile aus.

Für Fragen stehen wir Ihnen gerne zu Verfügung.

Ihr **Sport-Thieme** Team