

Art. 40-5010
Reck Exklusiv
inkl. Verspannung

Horizontal Bar Exclusive
incl. tension system



Bänfer GmbH
Industriestrasse 11
D- 34537 Bad Wildungen
Telefon: +49 (0) 5621 / 78 78-0
Telefax: +49 (0) 5621 / 78 78-32
E-Mail: info@baenfer.de

Art. 40-5010
Reck Exklusiv
inkl. Verspannung

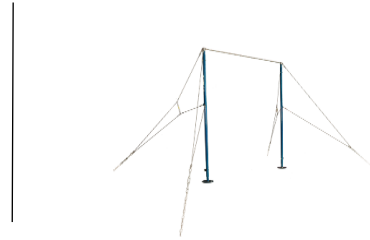

Horizontal Bar Exclusive
incl. tension system

Beschreibung:

Im Recksäulenkopf befindet sich eine spezielle Reckstangenaufhängung, die durch ein Federelement Vibrationen und Kraftspitzen minimiert. Das Gerüst besteht aus einer soliden Stahlrohrkonstruktion. Die Höhenverstellung ist in 50 mm Schritten von 2.550 bis 2.850 mm möglich. Als Zubehör erhältliche Druckverteilerplatten garantieren extrem hohe Standsicherheit, auch auf punkt- und flächenelastischen Sporthallenböden. Die Reckstange, die im Recksäulenkopf lagert, besteht aus massivem rostbeständigem Federstahl.

Das Reck ist ausgestattet mit:

- Reckstange aus massivem rostbeständigem Federstahl
- Höhenverstellung
- Doppelverspannung Exklusiv (inkl. Schnellspanner)

Die Höhenverstellung, sowie die Standfestigkeit des Gerätes sind vom Benutzer und/oder der Aufsichtsperson vor Antritt der Übung zu kontrollieren und gegebenenfalls gemäß der Anleitung sicherzustellen.

Das Reck ist für maximal eine Person zugelassen.

Höhenverstellung:

- in 50 mm Schritten von 2.550 bis 2.850 mm

Verpackungsinformation:

- Netto-Gewicht: 53 kg
- Brutto-Gewicht: 56 kg
- geliefert wird: 1 Karton (2.800 x 300 x 300 mm)

Description:

The special hanging of the bar lies in the uprights head and it reduces vibrations and forces through a spring element. The frame is made of a solid tubular steel construction. The height can be adjusted between 2.550 mm and 2.850 mm in 50 mm steps. Additionally you can get a pressure spread panel on request. They guarantee a high stability on point elasticity and area elasticity floors. The bar which lies in the uprights head is made of solid corrosion-resistant spring steel.

The horizontal bar is equipped with:

- bar made of solid corrosion-resistant spring steel
- height adjustment
- tension system exclusive (incl. quick release sliders)

The height adjustment and the stability must be controlled before usage. The user and/or supervisor should be secure in compliance with the manual if necessary.

The horizontal bar cannot be used by more than one person at the same time.

Height adjustment:

- in 50 mm steps from 2.550 mm up to 2.850 mm

Packing data:

- net weight: 53 kg
- gross weight: 56 kg
- delivery: 1 box (2.800 x 300 x 300 mm)

Art. 40-5010
Reck Exklusiv
inkl. Verspannung



Horizontal Bar Exclusive
incl. tension system

Lieferumfang	Scope of delivery
<ul style="list-style-type: none">• 2 Fußscheiben <p>2 Recksäulen mit vormontiertem Verspannungskopf mit M 10 Schrauben</p> <ul style="list-style-type: none">• 2 Verstellrohre mit montierter Senkschraube• 1 Reckstange• 2 Doppelverspannungen Exklusiv (inkl. Schnellspannern und Spannschlössern)	<ul style="list-style-type: none">• 2 foot discs• 2 uprights of the horizontal bar including mounted tensioning head with M 10 screws• 2 adjusting tubes including mounted counter-sunk screws• 1 bar• 2 double tension systems exclusive (incl. quick release sliders and quick release locks)



Horizontal Bar Exclusive
incl. tension system

Aufbau	Assembly
<p>Montieren Sie das Verstellrohr</p> <ol style="list-style-type: none"> 1. Rändelmutter 2. Nasenschraube 3. Verstellrohr 4. Fußscheibe mit Gummi 5. Senkschraube 	<p>Install the adjusting tube.</p> <ol style="list-style-type: none"> 1. knurled nut 2. snug bolt 3. adjusting tube 4. foot disk with rubber 5. countersunk screw
<p>Für die FIG-Normhöhe fixieren Sie das Verstellrohr in der Standsäule, sodass sechs Löcher am Verstellrohr sichtbar sind.</p> <p>Legen sie die Standsäulen so auf den Hallenboden, dass die Gummiteller möglichst auf dem Aufstellpunkt des Recks liegen.</p> <p>Hängen Sie nun die Spannseile in die Standrohre und schließen dann die Notglieder.</p> <p>Hinweis: 2 Personen halten das Gerät, während die anderen die Spannseile einhängen.</p>	<p>To adjust the apparatus for the height required by FIG, fix the adjusting tube so that six holes on it stay visible.</p> <p>Put the uprights on the hall floor in such a way that the rubber parts are situated on the mounting points for horizontal bar.</p> <p>Hang the tensioning ropes on the upright and close the safety link.</p> <p>Notice: 2 persons have to hold the apparatus, while others hang the tensioning ropes.</p>

Art. 40-5010
Reck Exklusiv
inkl. Verspannung



Horizontal Bar Exclusive
incl. tension system

Aufbau	Assembly
<p>Mit leichtem Zug nach außen das Reck in die Standposition bringen.</p> <p>Hinweis: Reckstange kann ohne Zug nach außen aus dem Spannkopf springen.</p> <ol style="list-style-type: none">1. Reckstange2. Verspannung mit Umlenkrolle und Kette3. Verspannung mit Schnellspanner, Umlenkrolle und Kette4. Kette mit Spansschloss	<p>With light outward pull bring the horizontal bar in standing position.</p> <p>Notice: Without outward pulling the bar can jump out of the tensioning head.</p> <ol style="list-style-type: none">1. bar2. tension rope with deflection and chain3. tension rope with quick release lock, deflection and chain4. chain with quick release slide.

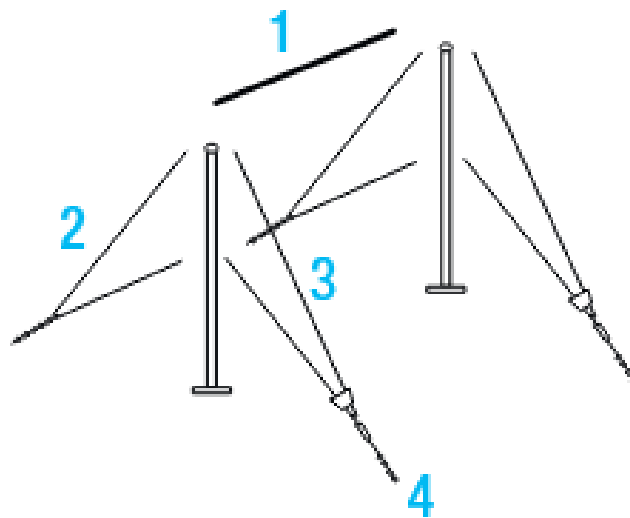

Einstellen des Gerätes:

Die Seile durch Anziehen der Spanschlösser spannen, bis die nötige Spannung des Gerätes erreicht ist. Mit den Schnellspannern kann die Spannung reguliert werden.

Setting up of the apparatus:

Through closing of quick release locks tense the steel ropes up to the necessary tension level. The tension can be regulated with the help of quick release sliders.

Art. 40-5010
Reck Exklusiv
inkl. Verspannung



Horizontal Bar Exclusive
incl. tension system

Pflegehinweise

Von Zeit zu Zeit sollten Sie alle beweglichen Teile von Magnesiastaub reinigen und wieder leicht einfetten. Hervorstehende Stahldrähtchen an den Verspannungsseilen sind eine Verletzungsgefahr. Sollten sich einzelne Stahldrähtchen lösen, dann müssen die Seile sofort ausgetauscht werden!
Sollte das Gerät nach dem Training nicht abgebaut werden, so entspannen Sie das Gerät durch Öffnen des Schnellspannverschlusses.

Care instructions

From time to time, all movable parts have to be cleaned and newly slightly greased. Protruding steel wires on the tensioning ropes may cause injuries. If single steel wires are released, the rope must be immediately exchanged!
If the apparatus is not demounted after training, release the tension through the opening of quick release locks

Montage & Bedienungsanleitung

Höhenverstellung:
Die Höhenverstellung ist in 50 mm Schritten von 2.550 bis 2.850 mm möglich.

Assembly & user manual

Height adjustment:
The height can be adjusted between 2.550 mm and 2.850 mm in 50 mm steps.

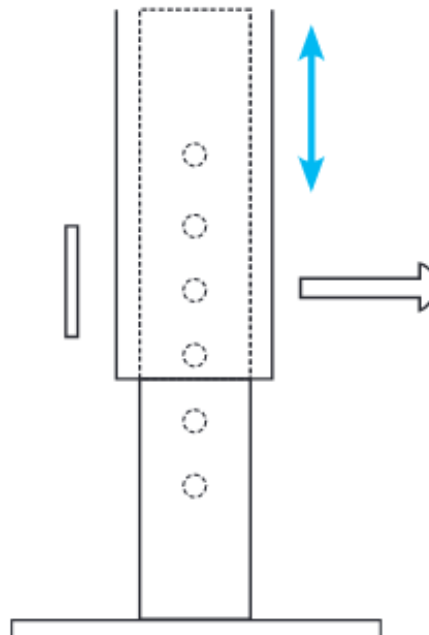

Art. 40-5010
Reck Exklusiv
inkl. Verspannung

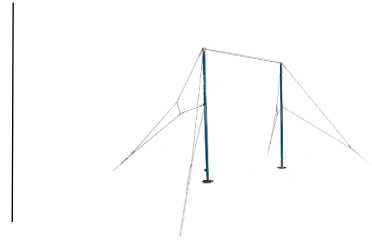

Horizontal Bar Exclusive
incl. tension system

FIG-Wettkampfnormen

FIG competition norms

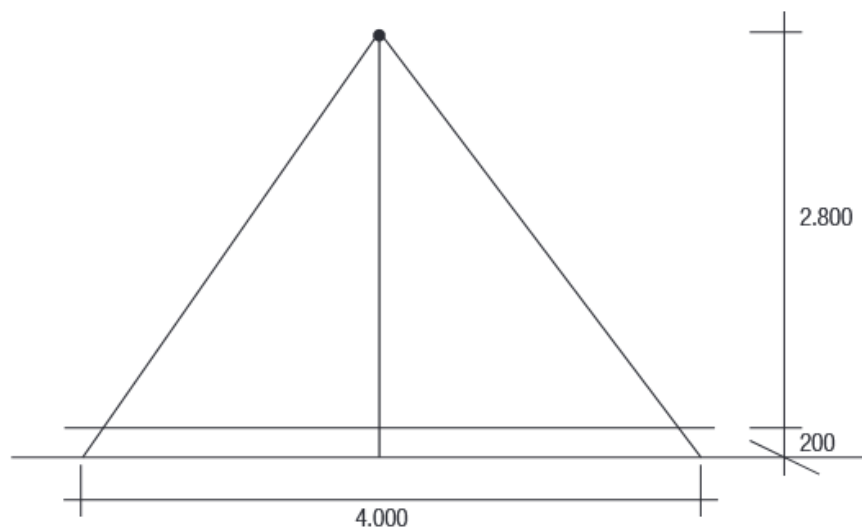
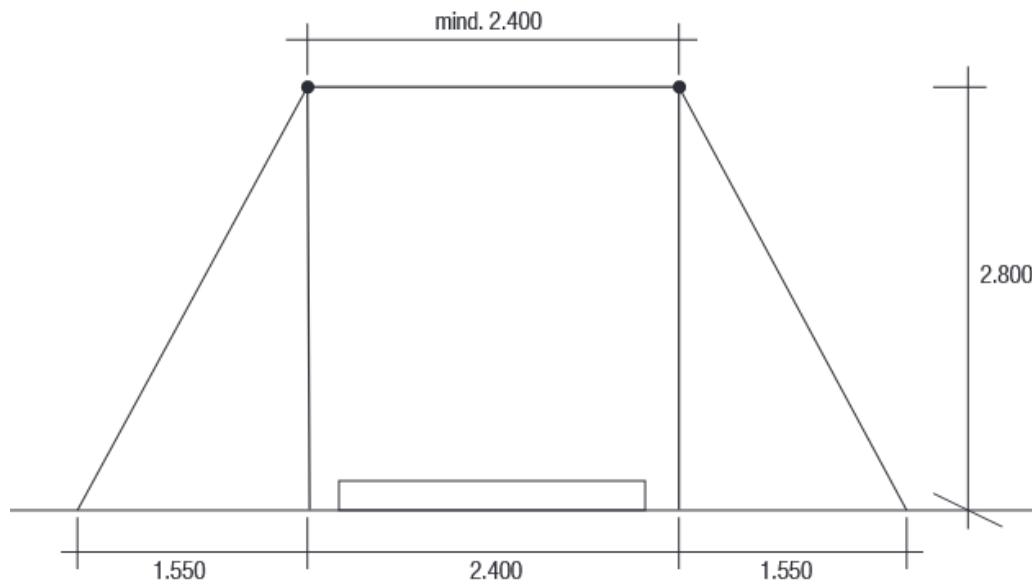

Alle Maßangaben in Millimetern.

Höhe der Niedersprungmatte: 200 mm

All measurements in millimeters.

Height of landing mat: 200 mm.

Art. 40-5010
Reck Exklusiv
inkl. Verspannung



Horizontal Bar Exclusive
incl. tension system

Warnung:

Vor jedem Benutzen des Turngeräts sind die Verspannung und Bodenverankerung auf Funktion und Haltbarkeit zu prüfen.

Beim Benutzen dieses Turngerätes übernehmen Sie ein Risiko der Verletzungen. Um dieses Risiko minimal zu halten und um den sicheren Betrieb des Geräts zu gewährleisten, müssen die folgenden Anweisungen streng beachtet werden:

- Benutzen Sie das Turngerät nur unter Beobachtung von ausgebildetem und qualifiziertem Personal.
- Vor jedem Benutzen prüfen Sie dieses Gerät auf gute Stabilität, Standsicherheit und einen einwandfreien technischen Zustand.
- Prüfen Sie das Turngerät vor jedem Einsatz auf korrekte Installation sowie die Verankerung, Verspannung und Schösser dieses Gerätes. Sollten Sie im Zweifel sein, benutzen Sie dieses Gerät nicht und lassen eine Prüfung durchführen.
- Das Turngerät darf nur mit funktionsfähigen Niedersprungmatten benutzt werden. Sollten Sie über Ihre Matten im Zweifel sein, benutzen Sie dieses Gerät nicht und lassen die Matten prüfen.
- Berücksichtigen Sie immer Ihre eigenen Grenzen und die Begrenzungen dieses Turngerätes.
- In der unmittelbaren Nähe des Geräts dürfen sich keine hinderlichen Gegenstände oder Personen befinden.
- Sorgen Sie für ausreichende Sicherheitsfläche im Umfeld des Geräts.
- Benutzen Sie das Gerät nicht, wenn Sie unter Einfluss von Alkohol, Medikamenten oder Drogen stehen.
- Schwangere Frauen oder Personen mit gesundheitlichen Problemen sollen das Gerät nicht benutzen.

Allgemeiner Hinweis:

Turngeräte und Matten haben eine begrenzte Lebensdauer, und Materialien ermüden nach einer bestimmten Zeit. Bitte prüfen Sie mindestens alle 3 Monate sämtliche Teile, die einer verstärkten Abnutzung unterliegen. Dies betrifft hauptsächlich Sicherungen von verstellbaren Teilen und Mechanismen, z.B. Barrenholme, Reckstangen, Ringe. Ersetzen Sie alle abgenutzten, fehlerhaften und fehlenden Teile. Im Zweifelsfall holen Sie sich einen Sachverständigen zu Rate. Aus Sicherheitsgründen empfehlen wir eine jährliche Wartung der Turngeräte und Matten durch Spezialisten durchführen zu lassen! Wir empfehlen hierbei auch die Überprüfung der Bodenanker durch einen Spezialisten. Im Falle eines Schadens, z.B. dem Ausreißen eines Bodenankers übernimmt Bänfer keine Haftung!

Warning:

Check all tension cables and floor anchors for proper function and stability before using the apparatus.

In order to reduce the risk of injury and to assure secure functioning of the apparatus, rules mentioned below are to be strictly followed:

- Use this equipment only under the supervision of a trained and qualified instructor.
- Check this equipment for proper stability before each training, use it only in perfect technical conditions.
- Always check the apparatus for its correct installation, particularly for the anchorage, tensioning and locks before each use. If there are any doubts, do not use the apparatus and get a professional check for the apparatus.
- This gymnastics equipment may only be used with functional mats. Do not use this apparatus if in doubt concerning suitability of mats and get them checked by a professional service.
- Please consider your own limits and the restrictions of this gymnastics apparatus, while using it.
- Obstructive items or persons in close proximity of the apparatus are not allowed.
- Provide appropriate safety zones in the surroundings of the apparatus.
- Never use the apparatus under influence of alcohol, medication or drugs.
- Pregnant women or persons with health issues should not use this apparatus.

General advise:

The life period of gymnastic equipment and mats is limited. Also materials wear off after a certain period of time. Please check all parts, which are the subject to severe wear and tear, at least once in 3 months. This is mainly relevant for the security of adjustable parts and mechanisms, e.g. rails, bars, rings. Replace any worn off, defective and missing parts. If there are any doubts, ask for the advice of a specialist.

For security reasons, we suggest to perform the maintenance of gymnastics equipment and mats by a specialist once a year! We also recommend the check of floor anchorage by some authorized specialist. In case of damage, e.g. a torn anchor, Bänfer assumes no liability!