

Höhenverstellbare Doppelballettstange GISELLE – Montageanleitung

1. Stellen Sie mithilfe der beiden Schraubgriffe die Ballettstange auf die niedrigste Position ein. Platzieren Sie den Standfuß auf den Sockel und verschrauben Sie es von der Unterseite aus mithilfe des beigefügten Inbusschlüssels.

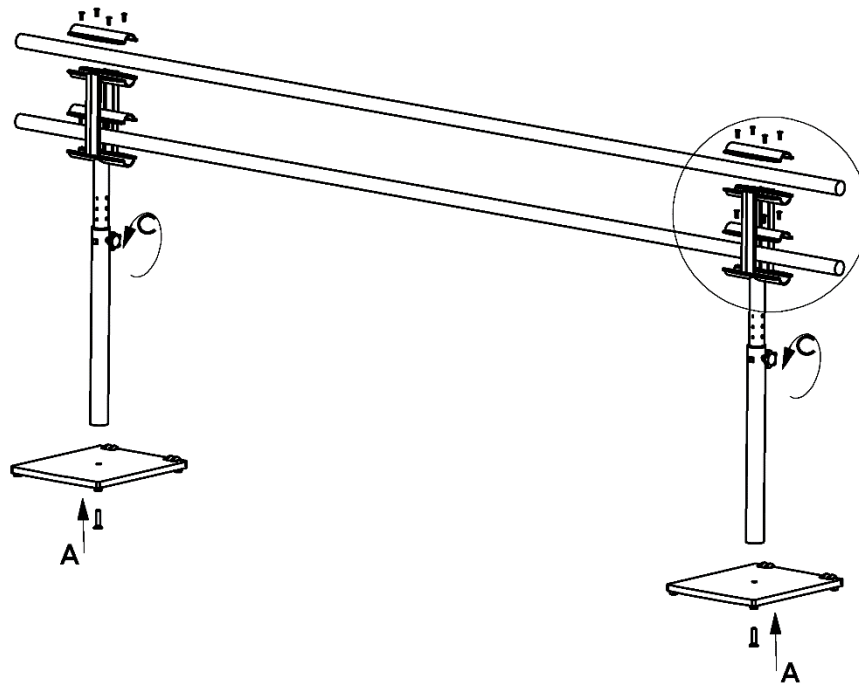

2. Entfernen Sie die oberen und unteren Schrauben der Befestigungsplatten.

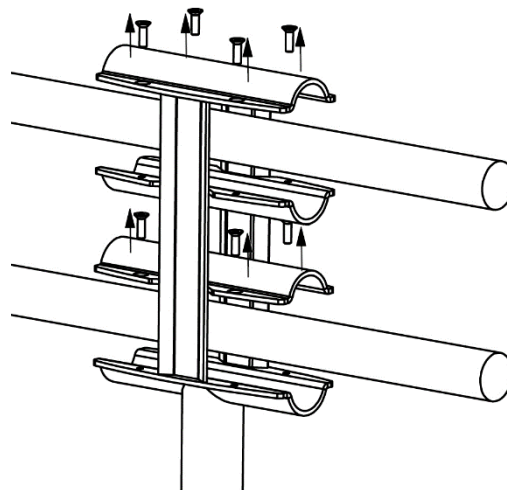

3. Richten Sie die Holzstangen so aus, dass sie auf beiden Seiten ca. 20 bis 30 cm über der Halterung hinausragen.

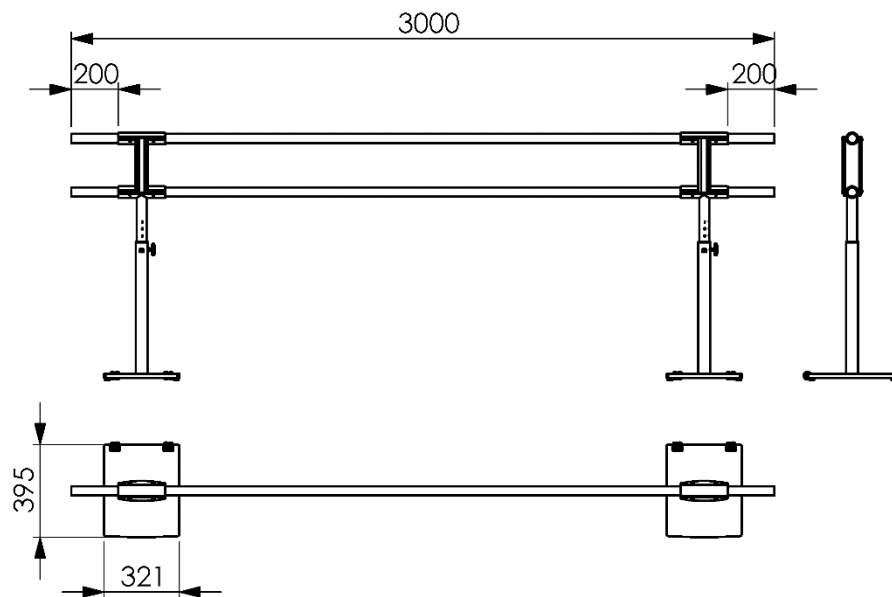

4. Platzieren Sie jetzt die beiden Befestigungsplatten passend um die Holzstange, sodass Sie beide Elemente wieder fest zusammenschrauben können (Inbusschlüssel).

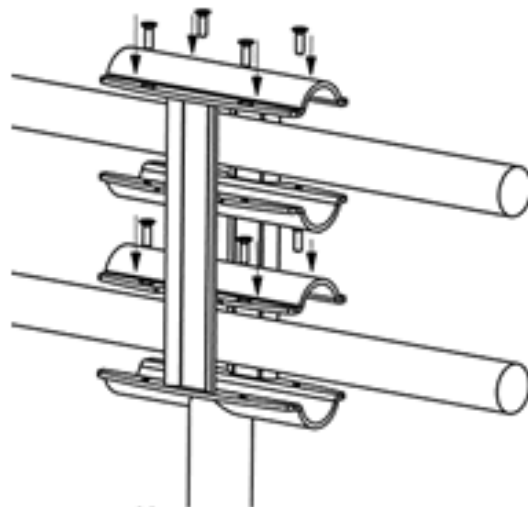

Wichtige Information

Beim Bewegen der Ballettstange immer darauf achten, dass Sie die Standfüße in einem Winkel von 45 Grad kippen, bis die Gummirollen komplett den Boden berühren. Dadurch werden Beschädigungen und Kratzer vermieden.

Neigen und rollen. Achten Sie immer darauf, dass beide Standfüße gleichzeitig bewegt werden, um Beschädigungen der Holzstange vorzubeugen.

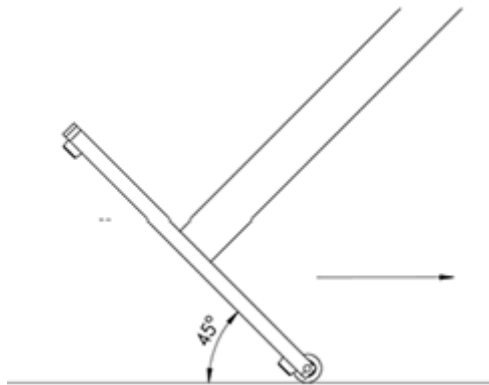

Ballettstangen (ohne Rollen) haben ein geringeres Gewicht und lassen sich mit Leichtigkeit anheben und transportieren.

