

Bedienungs- /Montageanleitung für Aufhängekonsole für Gymnastikmatten

Vielen Dank, dass Sie sich für ein **Sport-Thieme**-Produkt entschieden haben. Damit Sie viel Freude an diesem Produkt haben, erhalten Sie im Folgenden wichtige Hinweise für Ihre Sicherheit sowie den Gebrauch und die Wartung des Geräts. Lesen Sie bitte diese Anleitung vollständig durch, bevor Sie mit der Montage bzw. Nutzung beginnen:

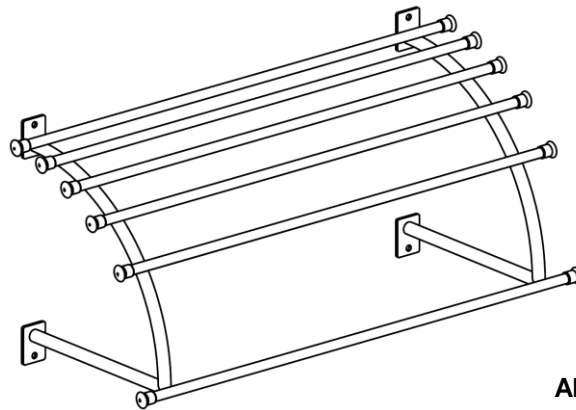

**Abb. 1: Aufhängekonsole für
Gymnastikmatten**

Im Lieferumfang sind enthalten:

<u>Pos.</u>	<u>Beschreibung</u>
1	1 x Grundkörper, L = 950 mm bzw. 1450 mm
2	4 x Schlüsselschraube 10 x 80
3	4 x Unterlegscheibe 12
4	4 x Kunststoffdübel 14 x 70

1. Allgemein

Diese platz sparende stationäre Aufhängevorrichtung ist für die übersichtliche Lagerung von bis zu 15 Gymnastikmatten an der Geräteraumwand vorgesehen. Die praktische Lagerhilfe eignet sich für Matten mit oder ohne Ösen.

Durch die halbrunde Anordnung und höhenmäßige Staffelung hat man einen guten Zugriff auf alle Matten.

Der Artikel 126 8603 ist für eine Mattenbreite von max. 70 cm und der Artikel 126 8629 für eine Mattenbreite von max 120 cm ausgelegt.

An die überstehenden Stäbe können zur Aufbewahrung zusätzlich Springseile o.Ä. angehängt werden.

Die Maximale Belastung für die Aufhängekonsole beträgt 30,00 kg!

2. Montageanleitung

Zeichnen Sie die Bohrungen für die Wandhalterungen an (siehe Abb.:2) und bohren Sie anschließend mit einem Bohrer D = 14 mm die Löcher für die Aufhängevorrichtung in der gewünschten Höhe in die Wand.

Montieren Sie die Aufhängekonsole ① mittels der Kunststoffdübel ④ + Scheibe ③ + Schlüsselschraube ②.



Abb. 2: Montagemaße

Des Weiteren ist darauf zu achten, dass die mitgelieferten Kunststoffdübel ⑥ nur für Vollsteinmauerwerk oder Betonwände geeignet sind.

Bei abweichenden Baustoffen müssen entsprechende Befestigungsdübel über den Fachhandel bezogen werden.

Achtung: Das Gerät nicht überlasten oder beklettern!

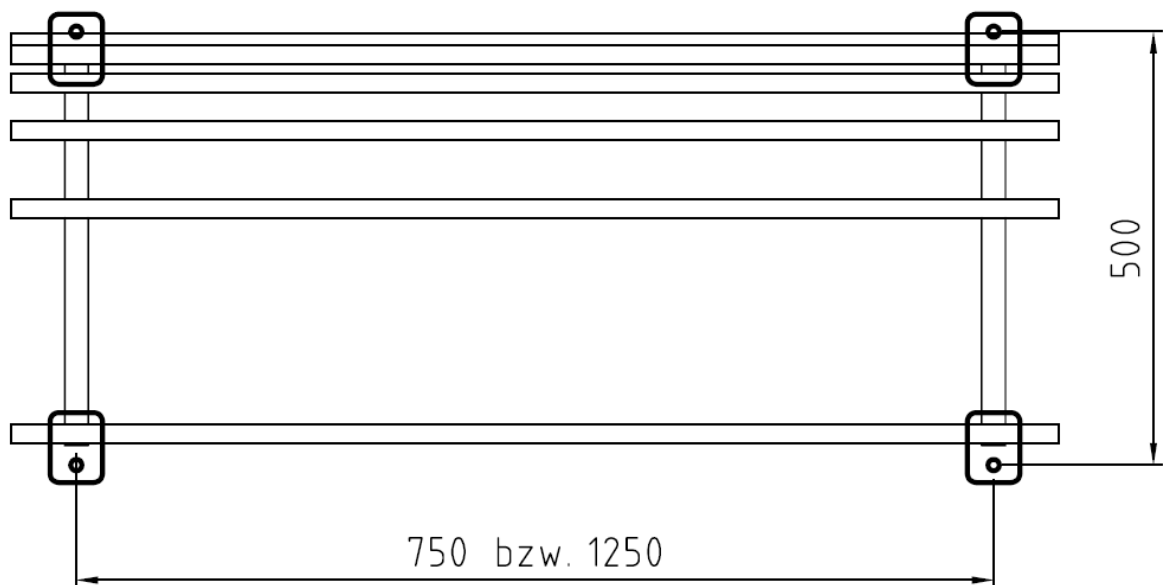

Wartungshinweise und Pflege

Hinweis: Führen Sie in regelmäßigen Abständen eine Sichtprüfung durch. Aufgrund unserer kontinuierlichen Qualitätsprüfung der Produkte können sich technische Änderungen ergeben, die zu geringfügigen Abweichungen in der Anleitung führen kann. Kontrollieren Sie regelmäßig die Schraubverbindungen auf ihren festen Sitz. Prüfen Sie das Gerät auf eventuelle Beschädigungen, und tauschen Sie verschlissene Teile aus.

Für Fragen stehen wir Ihnen gerne zu Verfügung.

Ihr **Sport-Thieme** Team