

Sport-Thieme® Basketball- Übungsanlage „starr“

Vielen Dank, dass Sie sich für ein Sport-Thieme Produkt entschieden haben!

Damit Sie viel Freude an diesem Produkt haben und die Sicherheit gewährleistet ist, sollten Sie diese Anleitung vor dem Gebrauch zunächst vollständig durchlesen.

Bewahren Sie die Anleitung gut auf. Für Fragen und Wünsche stehen wir Ihnen gerne zur Verfügung.



Abbildung 1: Sport-Thieme Basketball-Übungsanlage „starr“

Produktbeschreibung

Die Sport-Thieme Übungsanlage ist eine komplette Basketballanlage zur Wandmontage. Sie ist für den zweckgemäßen Gebrauch konstruiert und dementsprechend zu gebrauchen. Das Anhängen an den Basketballkorb ist eine Überbelastung des Gerätes und strengstens zu unterbinden.

Verwendungszweck:

Dieses Produkt ist nur für den bestimmungsgemäßen Gebrauch zu verwenden. Missbrauch jeglicher Art führt zur Beeinträchtigung der Sicherheit und zum Verlust der Gewährleistung!

Warnzeichen / Hinweise

- Den Artikel nicht überlasten oder beklettern!
- Es ist darauf zu achten, dass sich kein Spieler an den Korb hängt!

SPORT-THIEME®
Schulsport · Vereinssport · Fitness · Therapie

Wir sind Ihr Team!

Sport-Thieme GmbH · 38367 Grasleben · www.sport-thieme.de
Tel. 053 57-18181 · Fax 053 57-18190 · info@sport-thieme.de

Modifikation von Produkten:

Modifikation jeglicher Art führt zur Beeinträchtigung der Sicherheit und zum Verlust der Gewährleistung!

Montage

Benötigte Werkzeuge: Bohrer (12,5 / 14 mm), Schraubendreher, Schraubenschlüssel (16mm)

Benötigte Personenzahl: 1-2

Benötigte Zeit: 20 min

Wand/Deckenmontage:

Bevor Sie den Artikel montieren, sollten Sie die Wand prüfen, an der er befestigt werden soll. Es sollte eine massive tragende Wand sein (Vollziegel, Kalksandstein, Stahlbeton oder Holzbalken), welche die geforderten Zugkräfte der Befestigungselemente sicher aufnehmen kann. Achten Sie darauf, keine statisch tragenden Gebäudeteile anzubohren.

Wenn Sie sich nicht sicher sind, dass die Wand die Kräfte aufnimmt, konsultieren Sie bitte einen Statiker.

Befestigungsmaterial:

Verwenden Sie je nach Beschaffenheit Ihrer Wand entsprechendes Befestigungsmaterial.



Abbildung 2: Einzelteile der Sport-Thieme Basketball Übungsanlage „starr“

Stückliste:

Nr.	Anzahl	Bezeichnung
1	2	Konsole
2	1	Querstrebe
3	1	Zielbrett (90x60cm)
4	1	Basketballkorb mit Netz
5	12	Unterlegscheiben DIN 125 A 10,5
6	4	Sechskantschrauben DIN EN 24017 M10x50
7	4	Senkschrauben DIN EN ISO 10642 M10x70
8	4	Sechskantschrauben DIN 571 10x70
9	8	Sechskantmutter DIN EN ISO 10511 M10
10	4	Dübel 14x70

Montageschritt 1

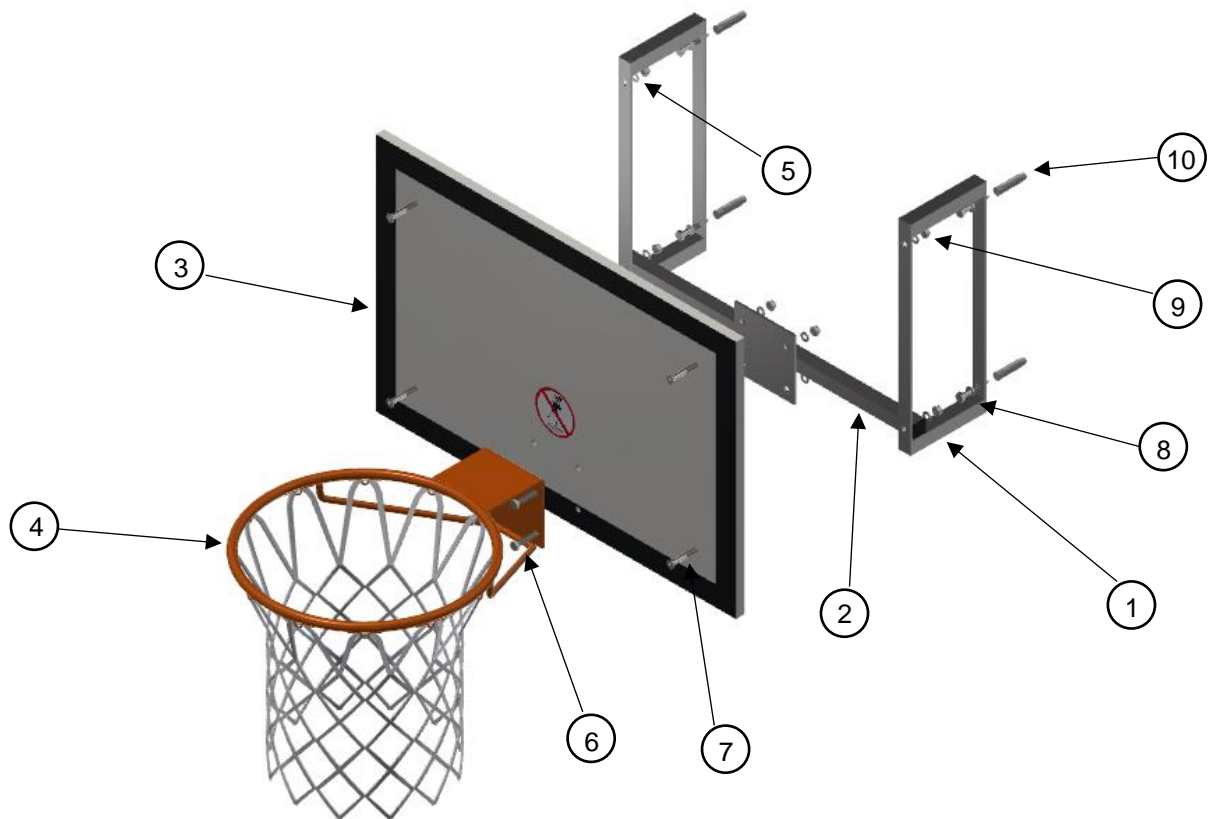
Befestigen Sie die Konsolen ① in der gewünschten Höhe an der Wand mit dem Bohrungsabstand von 700mm (siehe Abbildung 3) Verwenden Sie hierzu die mitgelieferten Schrauben ⑧ und Dübel ⑩



Abbildung 3: Bohrungsmaße Wandbefestigung

Montageschritt 2

Bohren Sie das Zielbrett ③ nach dem in Abbildung 4 dargestelltem Bohrplan.

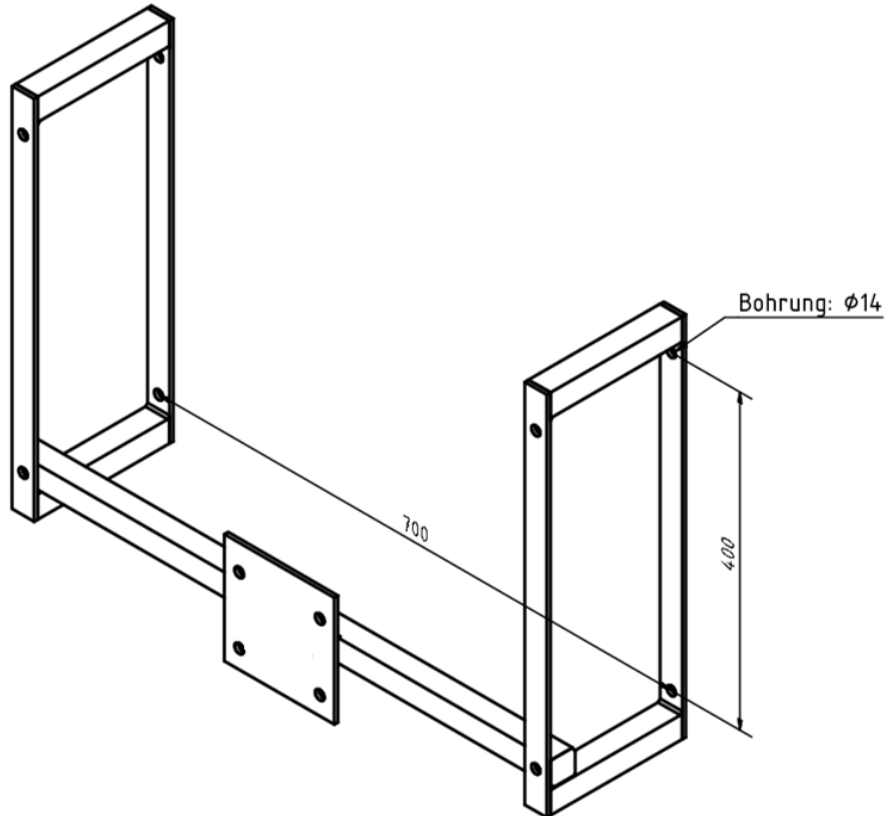

Abbildung 4: Bohrplan Zielbrett

Montageschritt 3

Verschrauben Sie nun das Zielbrett ③ und die Konsolen mit dem Befestigungsmaterial ⑦ (M10x70)
Dabei wird die Querstrebe ② mit den beiden unteren Schrauben mit befestigt

Montageschritt 4

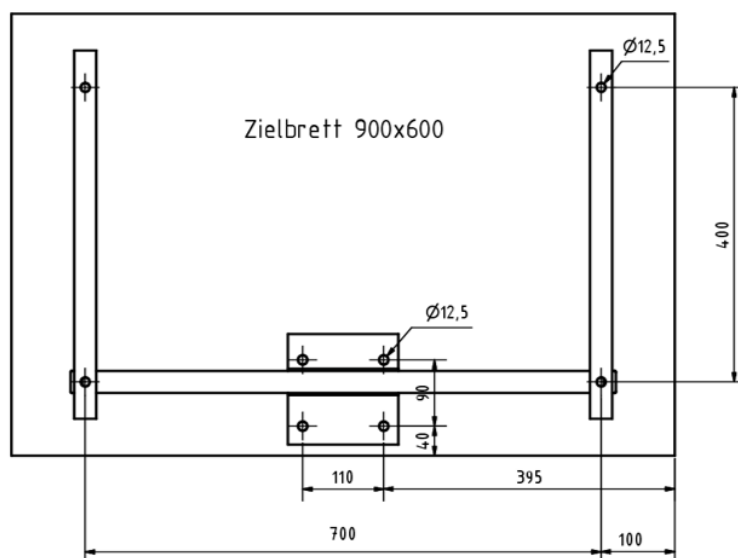
Schrauben Sie den Korb ④ an das Brett und die Gegenplatte der Querstrebe ② mit den Sechskantschrauben ⑥ (M10x50) fest.

Wartungshinweise und Pflege / Zusatzinformationen

Hinweise zur regelmäßigen Kontrolle:

- Führen Sie in regelmäßigen Abständen eine Sichtprüfung durch.
- Aufgrund unserer kontinuierlichen Qualitätsprüfung der Produkte können sich technische Änderungen ergeben, die zu geringfügigen Abweichungen in der Anleitung führen.
- Kontrollieren Sie regelmäßig die Schraubverbindungen auf ihren festen Sitz.
- Prüfen Sie den Artikel auf eventuelle Beschädigungen und tauschen Sie verschlissene Teile aus.
- Überprüfen Sie den Zustand von Holzelementen, denn durch die Nutzung können Absplitterungen oder andere Gebrauchsspuren entstehen.

Wartungsarbeiten:

- Der Artikel sollte jährlich einer Sicherheitsrevision durch eine Fachfirma unterzogen werden.

Ersatzteile:

- Sport-Thieme Basketballkorb „Standard 2.0“ (Art.-Nr.: 287 9505)
- Basketball-Board aus MDF 900x600 (Art.-Nr.: 116 1234)

Bei Fragen stehen wir Ihnen gerne zur Verfügung.

Ihr Sport-Thieme Team

Sport-Thieme® "Fixed" Basketball Practice Unit

Thank you for choosing a Sport-Thieme product!

Please read the instructions fully before you use it so that you can enjoy the product and safety is guaranteed.

Please keep these instructions for future reference.

Should you have any questions or requests, we are happy to help.



Figure 1: Sport-Thieme "Fixed" Basketball Practice Unit

Product description

The "Fixed" Basketball Practice Unit is a complete basketball facility for wall mounting. It is designed for the intended use and it has to be used accordingly. Hanging from the basketball hoop is an overloading of the equipment and must be strictly avoided.

Intended use:

This product must only be used for its intended purpose. Misuse of any kind will compromise safety and render the warranty void!

Warning(s)

- Do not overload or climb on this product.
- No hanging from the hoop.



Modification of products:

Modifications of any kind will compromise safety and render the warranty void!

Assembly

Tools required: drill (12,5 / 14 mm), screwdriver, wrench (16mm)

Number of people required: 1-2

Time required: 20 min

Wall/ceiling mounting:

Before assembling the product, please check the wall it will be attached to. It should be a solid load-bearing wall (solid brick, lime sandstone, reinforced concrete or wooden beams), which can safely withstand the tensile forces of the fixings. Take care not to drill holes into any structurally load-bearing parts of the building. If you are not certain that the wall will withstand these forces, please consult a structural engineer.

Fixings:

Use fixings that suit the structure and condition of your wall/ceiling.

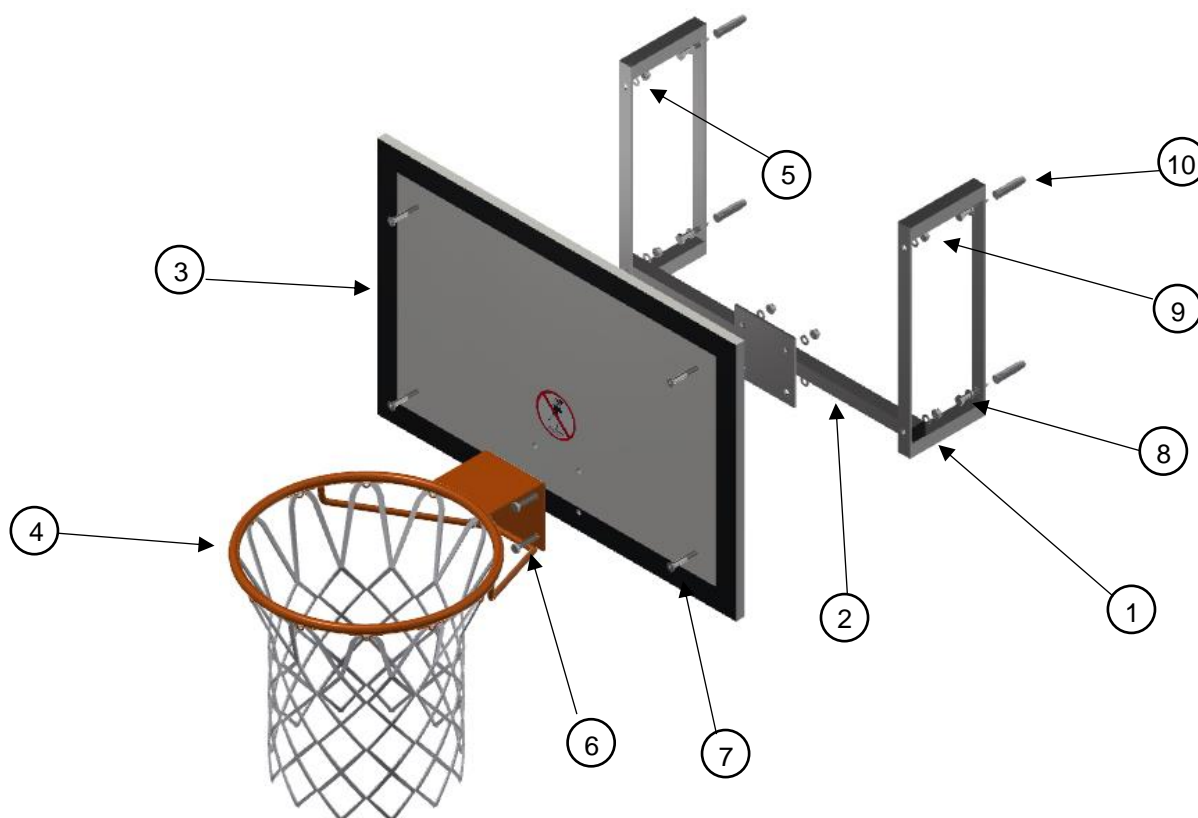

Figure 2: Individual parts of the "Fixed" Basketball Practice Unit

Parts list:

No.	Quantity	Description
1	2	Side section
2	1	Cross brace
3	1	Basketball board
4	1	Basketball hoop with net
5	12	Washer DIN 125 A 10,5
6	4	Hexagon head screw DIN EN 24017 M10x50
7	4	countersunk screw DIN EN ISO 10642 M10x70
8	4	Hexagon head screw DIN 571 10x70
9	8	Hexagon nut DIN EN ISO 10511 M10
10	4	Plastic dowels 14x70

Assembly step 1

Fasten the side section ① to the wall at the desired height with the drill hole distance of 700mm (see figure 3). Use the supplied screws ⑧ und plastic dowels. ⑩

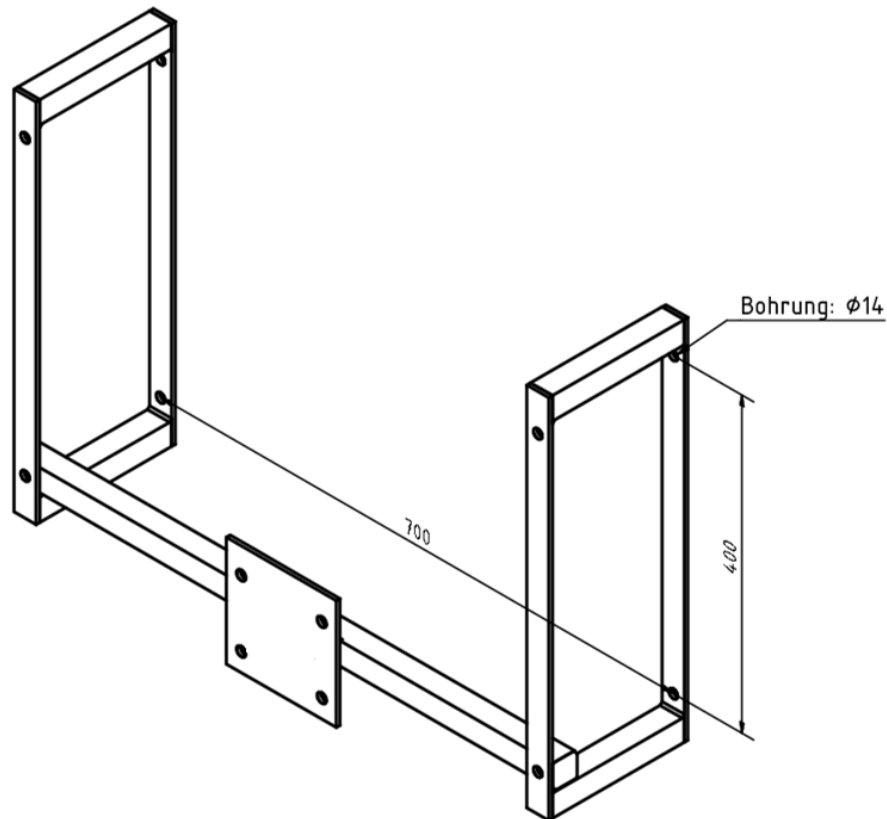

figure 3: bore dimensions wall mounting

Assembly step 2

Drill the basketball board according to the drilling plan shown in figure 4.

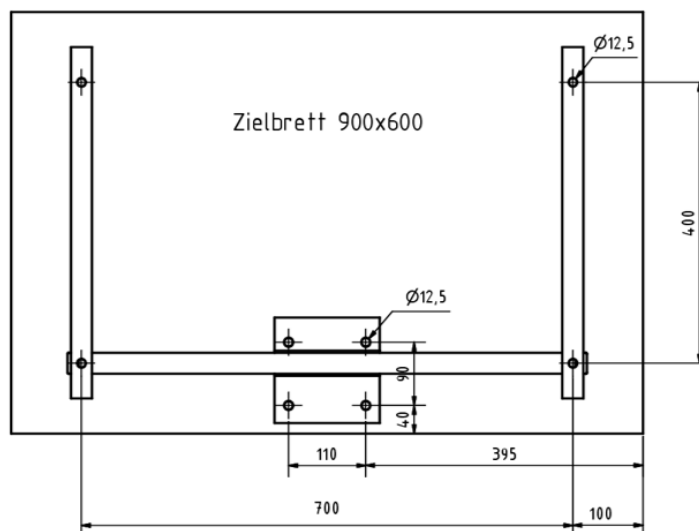

Figure 4: drilling plan basketball board

Assembly step 3

Now screw the basketball board ③ and the side section with the fixing material ⑦ (M10x70)
 The cross brace is attached with the two lower screws

Assembly step 4

Screw the hoop ④ to the board ③ and the counter plate of the cross brace with the hexagonal screws ⑥ (M10x50).

Maintenance and care / additional information

Information regarding regular inspection:

- Perform a visual inspection at regular intervals.
- Due to our continuous quality control of the products, technical changes may occur which may lead to minor changes to the instructions.
- Check the bolt connections regularly for tightness.
- Check the product for any damage and replace worn parts.

Maintenance:

- This product should undergo an annual safety inspection by a specialist company.

Replacement parts:

- <Product name> (Prod. code: <123 4567>)
- Sport-Thieme basketball hoop „Standard 2.0“ (Prod. code: 287 9505)
- Basketball-board MDF 900x600 (Prod. code: 116 1234)

Should you have any questions, we are happy to help.

Your Sport-Thieme team