

## **Bedienungs-Montageanleitung für Beach Volleyballpfosten, vandalismussicher**

Vielen Dank, dass Sie sich für ein Sport-Thieme-Produkt entschieden haben. Damit Sie viel Freude, und somit eine gewährleistete Sicherheit für dieses Gerät haben, sollten Sie die Anleitung erst vollständig durchlesen, bevor Sie mit der Montage beginnen:

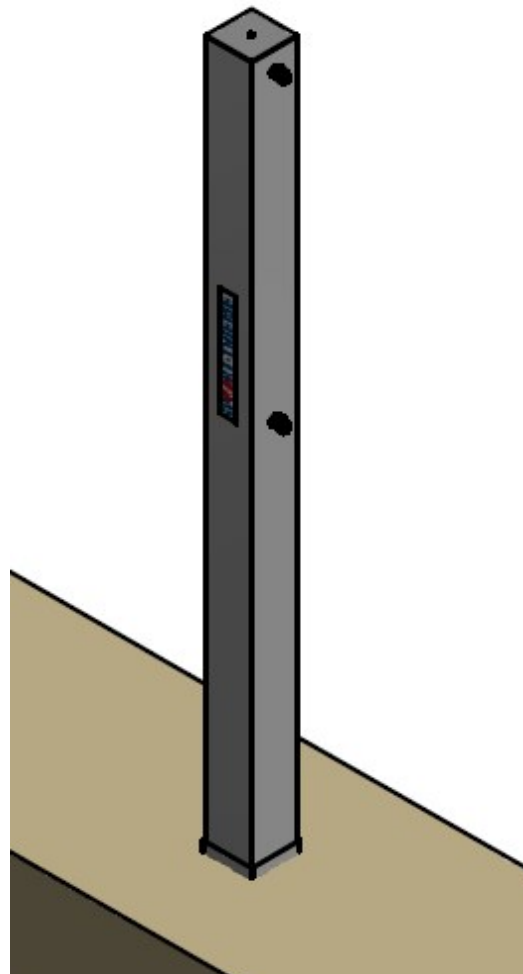

### **1. Stückliste**

<u>Pos.</u>	<u>Anzahl</u>	<u>Bezeichnung</u>
1	2	Säule
2	2	Bodenhülse
3	1	Satz Zubehör

## 2. Montageschritte

### Teil A: Fundament und Pfosten

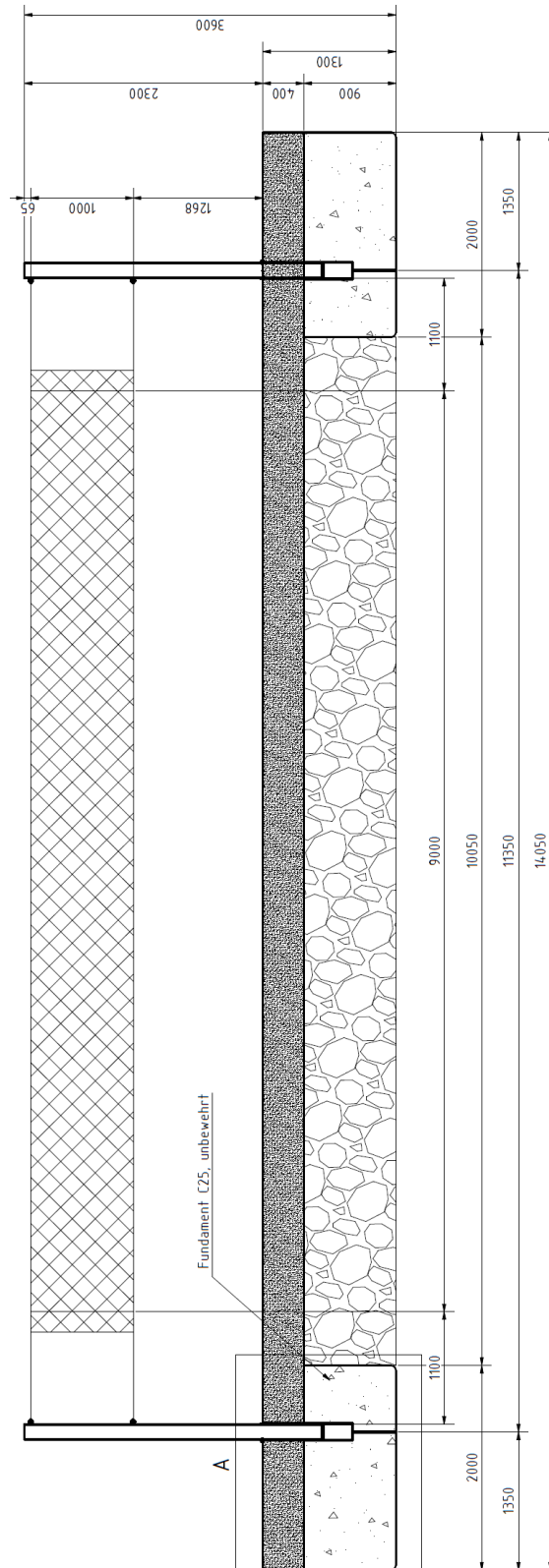

## Schritt 1

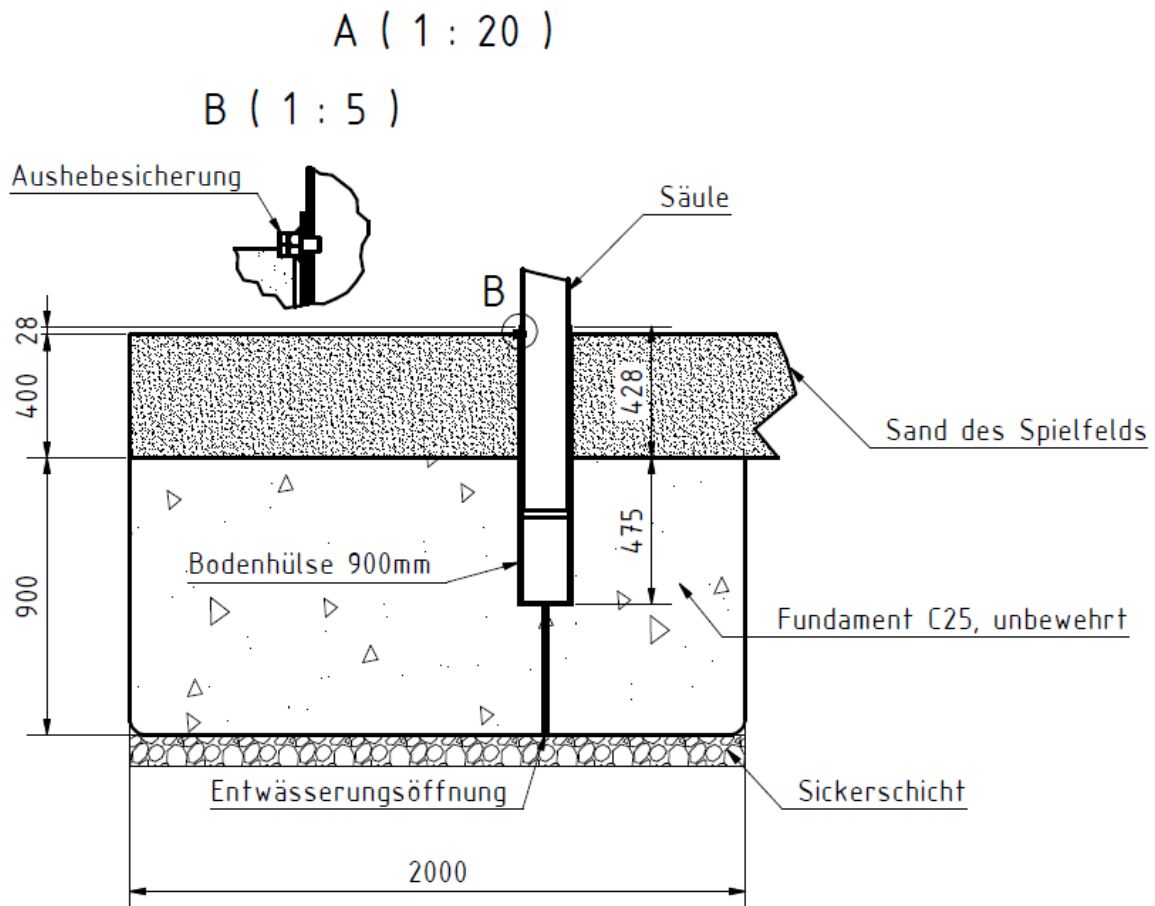

### Kommentar:

1. Das Fundament ist 2,00 m lang, 0,80 m breit und 0,90 m hoch.  
Siehe nachfolgende Zeichnungen!
2. Messen Sie das Volleyballfeld ein und heben die Fundamentgruben aus.
3. Bringen Sie eine 10 cm dicke Sauberkeits- oder Sickerschicht ein  
(Schotter oder grober Kies).
4. Betonieren Sie ein unbewehrtes Fundament in der Güte B 25 bis -0,20 m.
5. Lassen Sie im Fundament ein etwa 0,47 m tiefes Loch zum Eingießen der  
Bodenhülsen.
6. Die Bodenhülsen werden eingemessen und ausgerichtet. OF Bodenhülse  
= ± 0,00 m. Anschließend werden die Bodenhülsen vergossen.
7. Der oben über das Fundament überstehende Teil der Bodenhülse wird bis  
unterhalb der Aushebesicherung entsprechend der Zeichnung mit Beton  
verfüllt.
8. Sorgen Sie unterhalb der Bodenhülse für eine Abflussöffnung durch die  
eindringendes Wasser abfließen kann.

9. Nach circa 5 Tagen Abbindezeit können die Quadratrohr-Pfosten in die Hülsen eingesetzt werden.
10. Hängen Sie anschließend die Stahlseile und Netze ein und spannen die Spanschlösser.
11. Zum Schluss wird die Aushebesicherung eingeschraubt.
12. Verfüllen Sie anschließend das Fundamentloch bis  $\pm 0,00$  m.

## Schritt 2

C ( 1 : 20 )

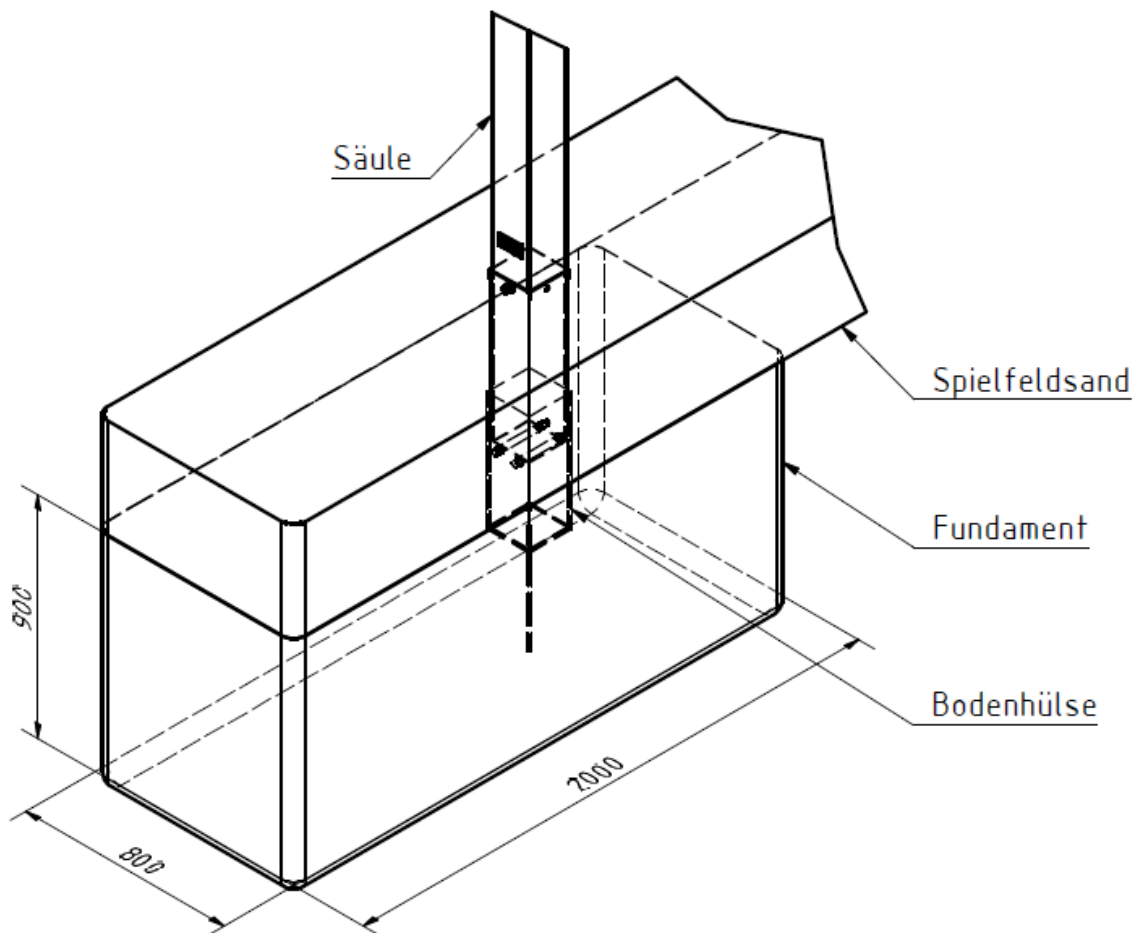

## Teil B: Netzmontage

### Schritt 3

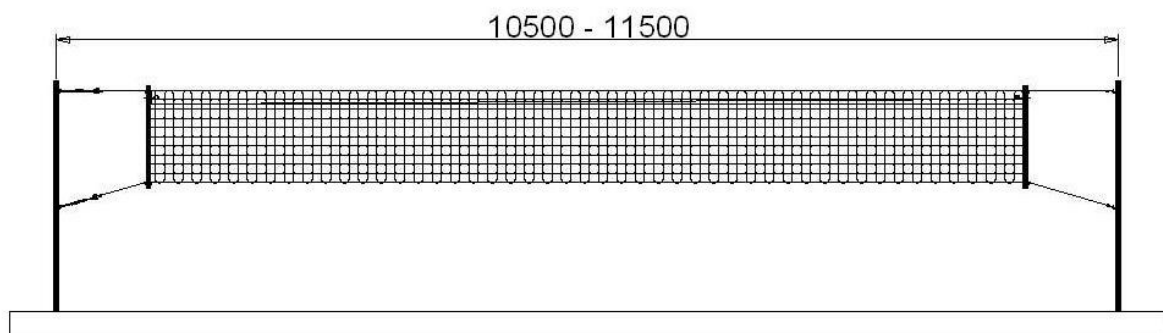
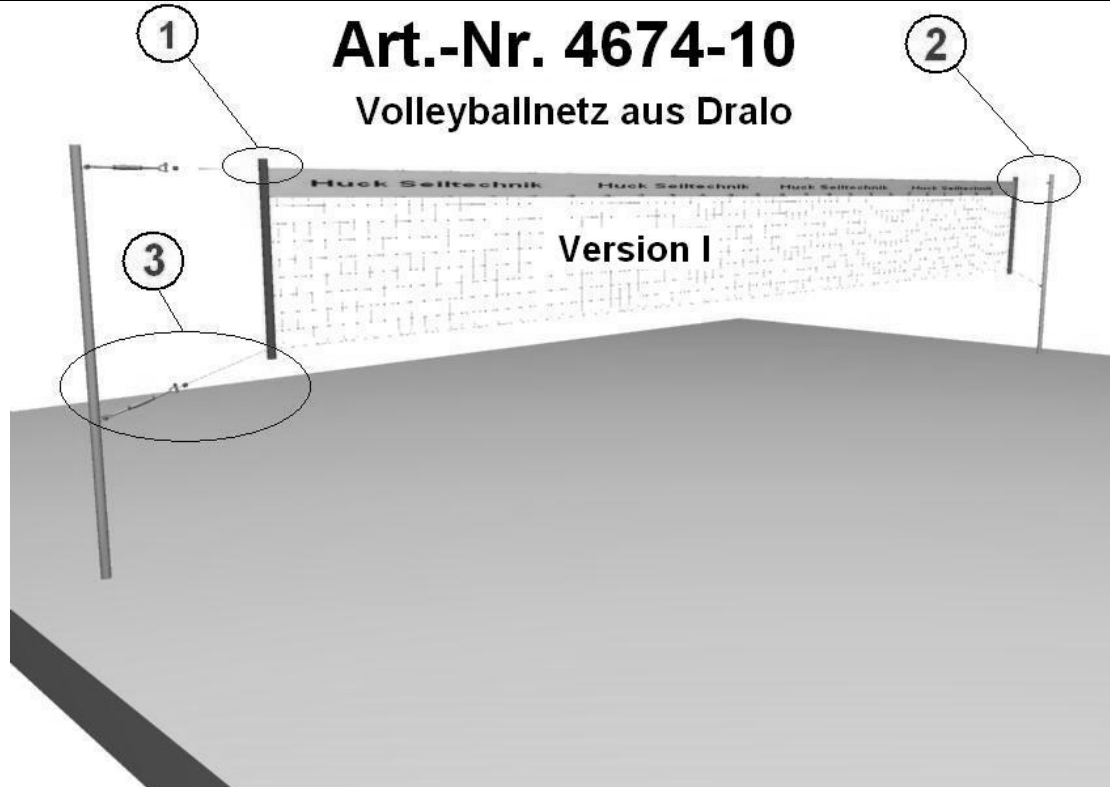

## Schritt 4



Das komplette Netzwerk vermitteln und mit vormontierten Klemmhülsen an den Stahlseilen festsetzen.

1

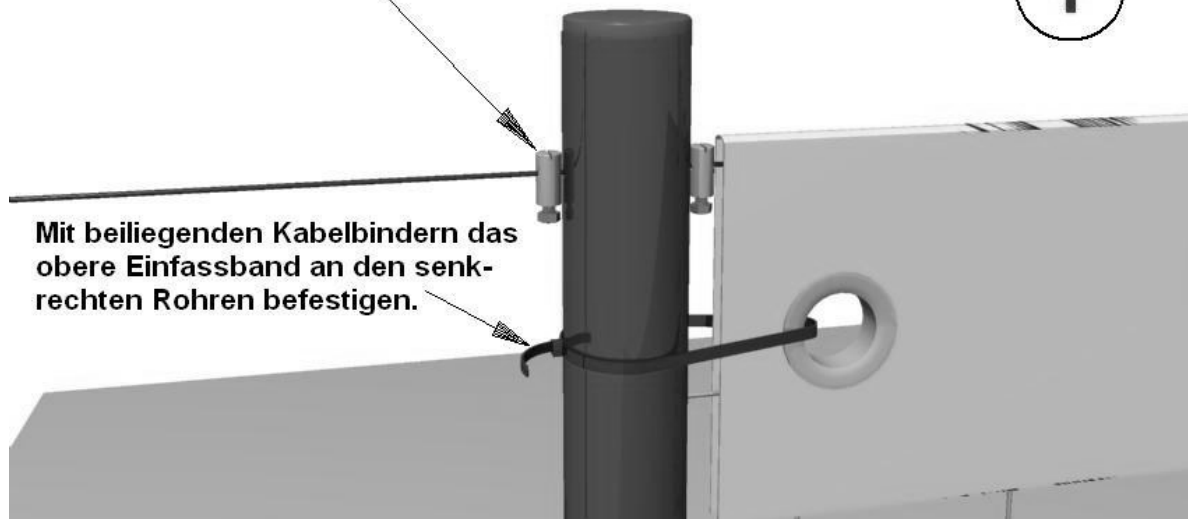

Mit beiliegenden Kabelbindern das obere Einfassband an den senkrechten Rohren befestigen.



Das Stahlseil wird auf einer Seite eingehängt.

## Schritt 5

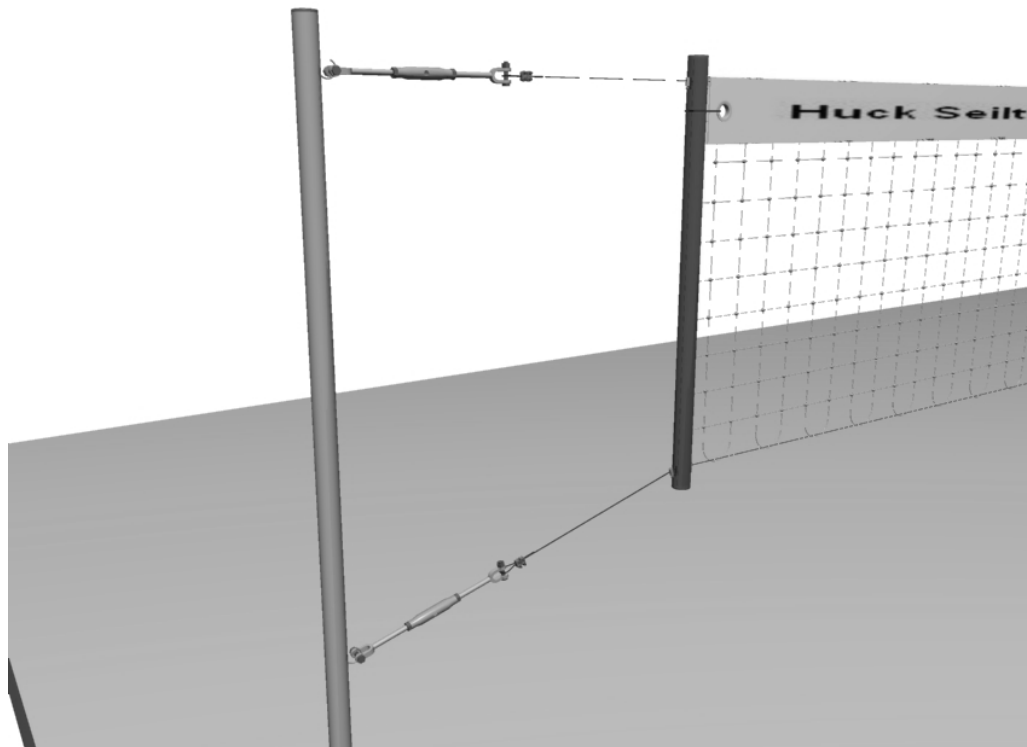
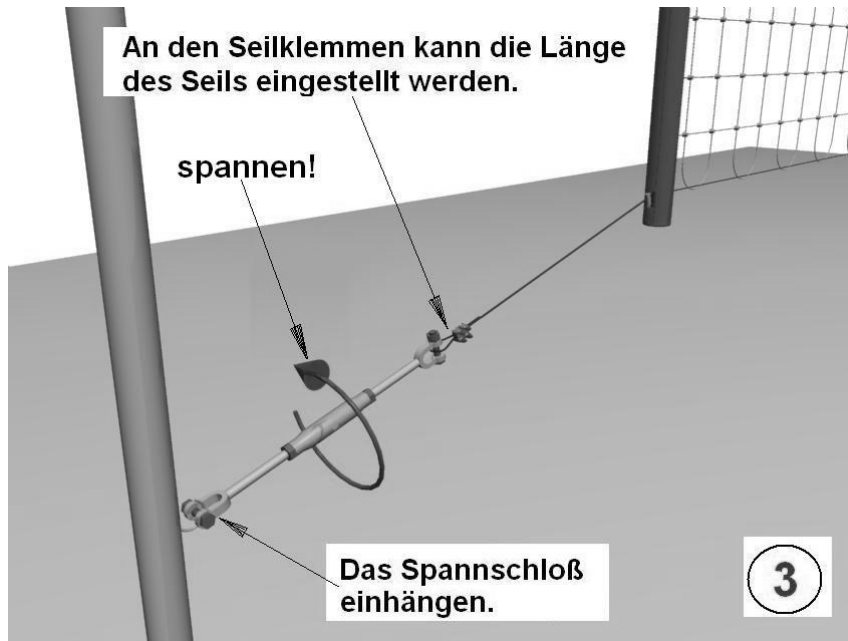

### 3. Zusatzinformationen

Verwendungszweck:	Dieses Produkt ist nur für den bestimmungsgemäßen Gebrauch zu verwenden <b>Slackline einhängen verboten</b>
-------------------	----------------------------------------------------------------------------------------------------------------

### 4. Wartungshinweise und Pflege

	Führen Sie in regelmäßigen Abständen eine Sichtprüfung durch.
	Aufgrund unserer kontinuierlichen Qualitätsprüfung der Produkte können sich technische Änderungen ergeben, die zu geringfügigen Abweichungen in der Anleitung führen.
	Kontrollieren Sie regelmäßig die Schraubverbindungen auf ihren festen Sitz.
	Prüfen Sie das Gerät auf eventuelle Beschädigungen, und tauschen Sie verschlissene Teile aus.

Bei Fragen stehen wir Ihnen gerne zu Verfügung.

Ihr **Sport-Thieme** Team