

Art.-Nr.: 11 150 1911

Bedienungsanleitung für Boxsack-Wandhalterung „Profi“

Vielen Dank, dass Sie sich für ein **Sport-Thieme**-Produkt entschieden haben. Damit Sie viel Freude, und somit eine gewährleisteteste Sicherheit für dieses Gerät haben, sollten Sie die Anleitung erst vollständig durchlesen, bevor Sie mit der Montage beginnen:

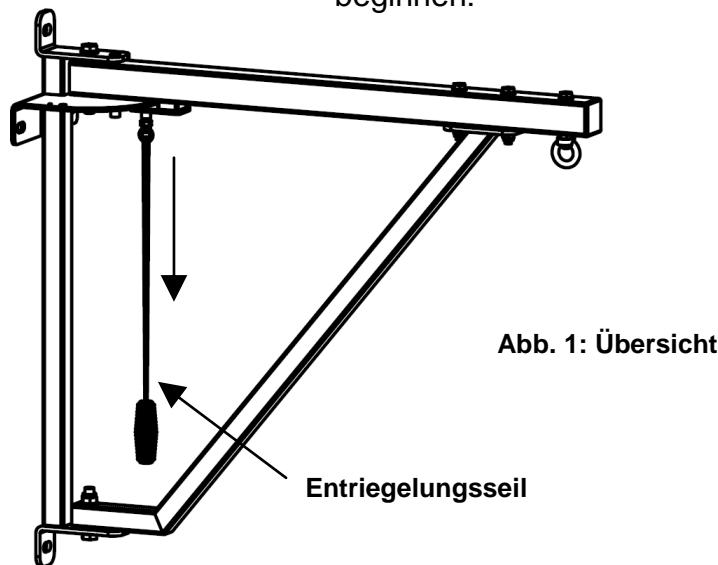

Im Lieferumfang sind enthalten:

<u>Pos.</u>	<u>Beschreibung</u>
1	1 x Wandriegel, komplett
2	1 x Ausleger
3	1 x Diagonale, geknickt
4	2 x Sechskantschraube M 12 x 85 mit 4 Scheiben und Sicherungsmutter
5	1 x Sechskantschraube M 16 x 110 mit 2 Scheiben und Sicherungsmutter
6	1 x Sechskantschraube M 16 x 80 mit 2 Scheiben und Sicherungsmutter
7	2 x Scheibe, Øa = 50 mm
8	1 x Karabinerhaken

1 Allgemeines

Die Boxsack-Wandhalterung „Profi“ ist in einer professionellen Ausführung hergestellt.

Sie ist so konstruiert, dass sie zu beiden Seiten platz sparend an die Wand geklappt werden kann. Die Betätigung erfolgt über einen Federrastbolzen und Entriegelungsseil (siehe Abb.1). Durch das Ziehen am Seil wird der Ausleger entriegelt und kann ein- oder ausgeklappt werden. Der Ausleger kann in 5

Art.-Nr.: 11 150 1911

Stellungen einrasten (siehe Abb.2). Vier Stellungen sind so genannte Parkstellungen (2 mit und 2 ohne Boxsack) und eine ist die Gebrauchsstellung. Die Boxsack-Wandhalterung „Profi“ ist für Boxsäcke bis 60 kg ausgelegt.

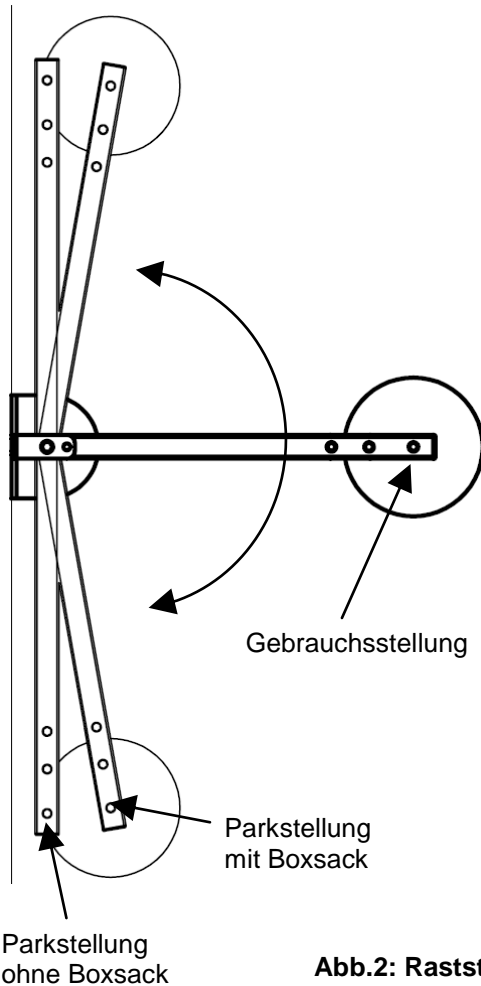

**Abb.2: Raststellungen
 Draufsicht**

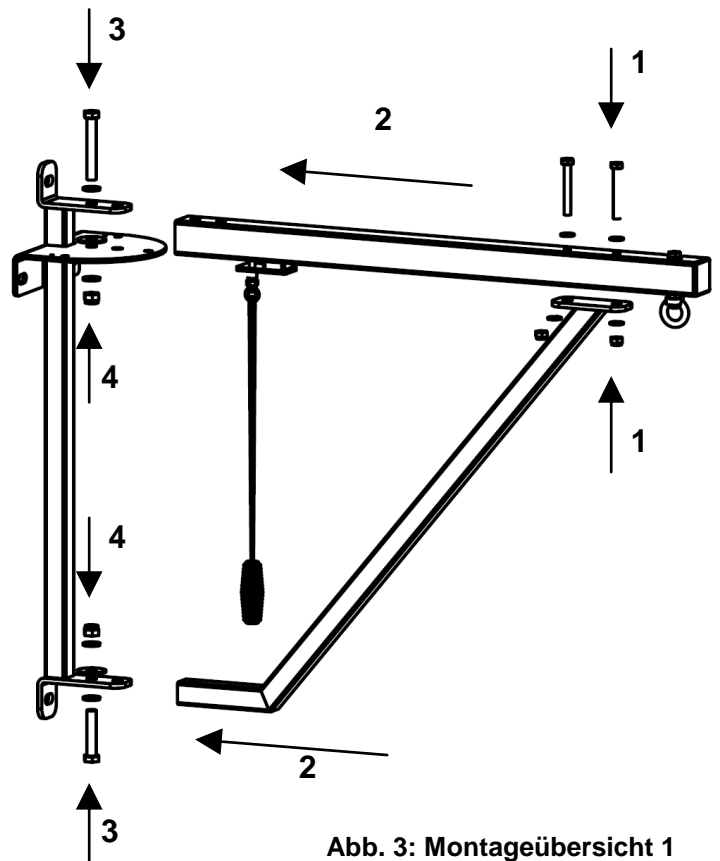

**Abb. 3: Montageübersicht 1
 Perspektive**

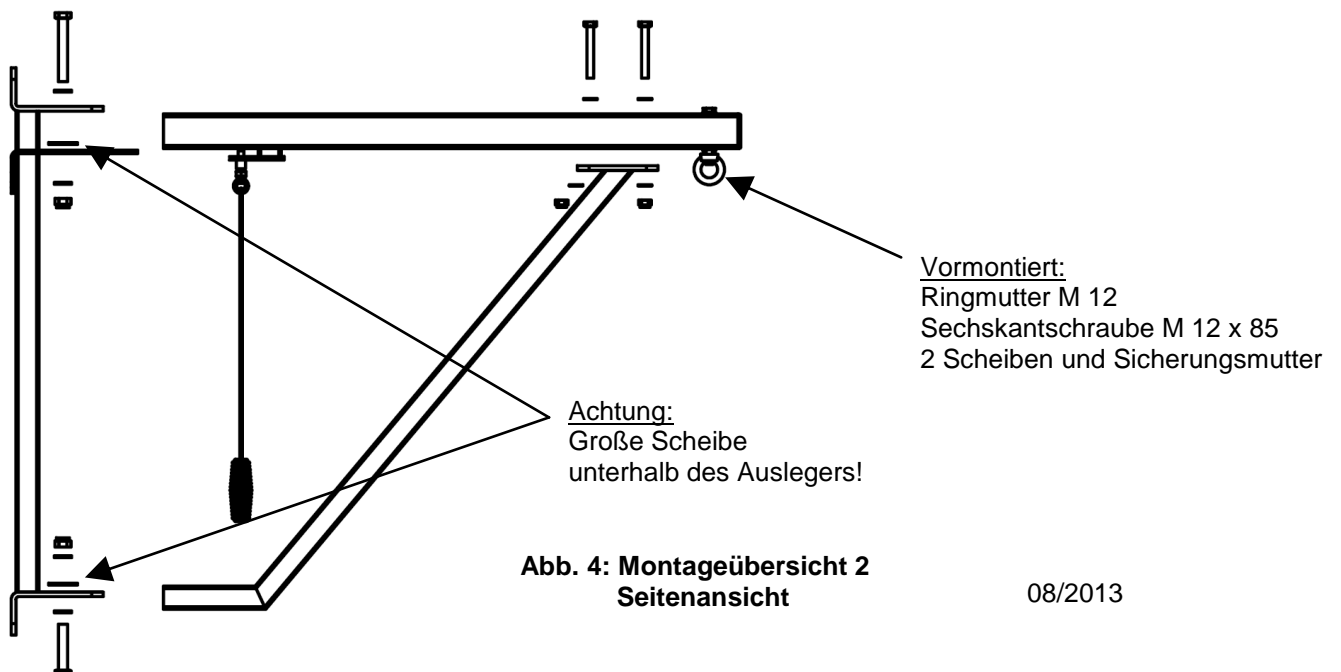

**Abb. 4: Montageübersicht 2
 Seitenansicht**

08/2013

Art.-Nr.: 11 150 1911

2 Aufbauanleitung

Die Boxsack-Wandhalterung besteht aus 3 vormontierten Teilen, dem Wandriegel, dem Ausleger mit vormontierter Öse und der Diagonalen.

Lassen Sie zuerst durch einen Fachmann die Tragfähigkeit der Wand oder Säule prüfen, an der Sie den Boxsack-Wandhalter befestigen wollen.

Bitte wählen Sie nun geeignete Dübel oder Schrauben für die Ausladung von ca.1,00 m aus. Die Tragfähigkeit (Zugkraft) eines Befestigungselementes muss mindestens 1,00 kN betragen.

Nach der Auswahl geeigneter Dübel oder Schrauben bohren Sie die entsprechenden Befestigungslöcher nach Abb. 5 in die Unterkonstruktion. Danach befestigen Sie den Wandriegel an der Wand.

Verschrauben Sie nun den Ausleger mit der geknickten Diagonale mittels Sechskantschrauben M 12 x 85, Sicherungsmuttern und Scheiben.

Anschließend wird der Ausleger **oben** mittels Sechskantschraube M 16 x 110, Sicherungsmutter und Scheiben und **unten** mittels Sechskantschraube M 16 x 80, Sicherungsmutter und Scheiben an den Wandriegel geschraubt (siehe Abb.3).

Die Reihenfolge ist in Abb.3 und 4 dargestellt.

Achten Sie darauf, dass zwischen dem oberen Auslegerteil und der halbrunden Platte des Wandriegels und dem unteren Winkel eine große Scheibe liegt.

Prüfen Sie die Leichtgängigkeit des Auslegers beim Einklappen.

Bei Bedarf die Muttern M 16 etwas lösen.

Rasten Sie den Ausleger in der gewünschten Stellung ein.

Die Boxsack-Wandhalterung ist jetzt einsatzbereit.



Abb. 5: Bohrungsmaße

Art.-Nr.: 11 150 1911

Achtung: Das Gerät nicht überlasten oder beklettern!

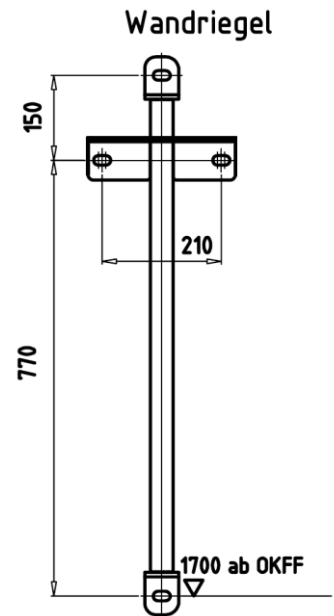

Wartungshinweise und Pflege

Hinweis: Führen Sie in regelmäßigen Abständen eine Sichtprüfung durch. Aufgrund unserer kontinuierlichen Qualitätsprüfung der Produkte können sich technische Änderungen ergeben, die zu geringfügigen Abweichungen in der Anleitung führen kann. Kontrollieren Sie regelmäßig die Schraubverbindungen auf ihren festen Sitz. Prüfen Sie das Gerät auf eventuelle Beschädigungen, und tauschen Sie verschlissene Teile aus. Achten Sie auf die Gängigkeit beweglicher Teile. Besondere Aufmerksamkeit ist auf die Aufhängeöse und den Karabinerhaken für den Boxsack zu richten.

Für Fragen stehen wir Ihnen gerne zu Verfügung.

Ihr **Sport-Thieme** Team