

Sport-Thieme Gymnastikhocker „Ricci“

Vielen Dank, dass Sie sich für ein Sport-Thieme Produkt entschieden haben!

Damit Sie viel Freude an diesem Produkt haben und die Sicherheit gewährleistet ist, sollten Sie diese Anleitung vor dem Gebrauch zunächst vollständig durchlesen.

Bewahren Sie die Anleitung gut auf. Für Fragen und Wünsche stehen wir Ihnen gerne zur Verfügung.



(Abb. 1: Sport-Thieme Gymnastikhocker „Ricci“)

Produktbeschreibung

Verwendungszweck:

Dieses Produkt ist nur für den bestimmungsgemäßen Gebrauch zu verwenden. Missbrauch jeglicher Art führt zur Beeinträchtigung der Sicherheit und zum Verlust der Gewährleistung!

Der Gymnastikhocker dient der körperlichen Ertüchtigung und Gymnastik. Mit dem Sport-Thieme Gymnastikhocker können verschiedene Gymnastikübungen durchgeführt werden. Er unterstützt eine gesunde Sitzposition. Die Querverstrebungen ermöglichen den Einsatz zusätzlicher Trainingsgeräte wie bspw. Gymnastikbänder.

Maße: 48x44x44 cm

Gewicht: 4,5 kg

Maximale Belastbarkeit: 120 kg



Achtung!

- Den Artikel nicht überlasten oder beklettern!
- Scharfe Kanten können die Oberfläche beschädigen!
- Bei unsachgemäßer Handhabung besteht Kippgefahr!
- Lagern Sie das Produkt am besten in einem abgeschlossenen Raum mit einer Temperatur von mindestens 15 °C und einer Luftfeuchtigkeit von maximal 65 %!

Modifikation von Produkten:

Modifikation jeglicher Art führt zur Beeinträchtigung der Sicherheit und zum Verlust der Gewährleistung!

Montage

Benötigte Werkzeuge: Innensechskantschlüssel

Benötigte Personenzahl: 1

Benötigte Zeit: 15 min

Stückliste:

Nr.	Anzahl	Bezeichnung
1	1	Sitzfläche
2	4	Bein
3	1	Querstrebe lang
4	1	Querstrebe kurz
5	12	Innensechskantschraube M6
6	1	Hülsenmutter M6
7	1	Innensechskantschraube M6

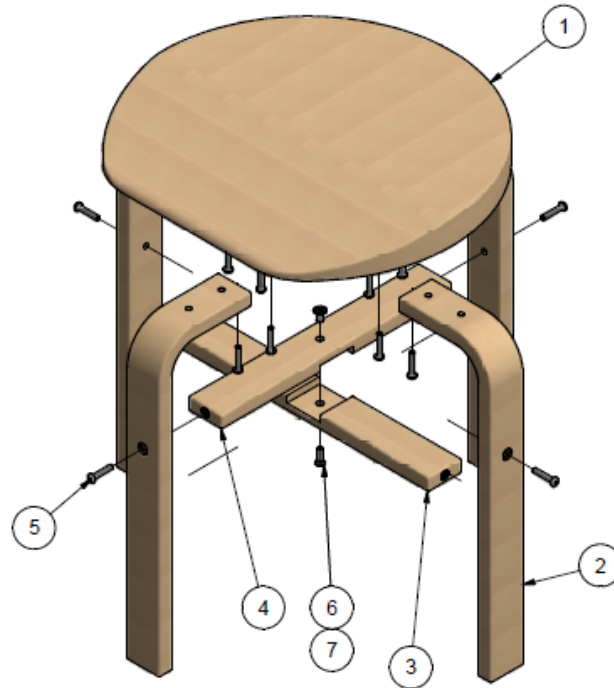

(Abb. 2: Sport-Thieme Gymnastikhocker „Ricci“)

Montageschritt 1:

Verschrauben Sie die Querstreben (3)(4) mit der M6 Hülsenmutter (6) und der M6 Innensechskantschraube (7)

Montageschritt 2:

Verschrauben Sie die Querstreben mit den Beinen (2) mit den M6 Innensechskantschrauben (5).

Montageschritt 3:

Verschrauben Sie die Bein konstruktion mit der Sitzfläche (1) mit den M6 Innensechskantschrauben (5)

Montageschritt 4:

Prüfen Sie den festen Sitz der Schrauben und ziehen Sie sie ggf. nach.

Wartungshinweise und Pflege/Zusatzinformationen

Hinweise zur regelmäßigen Kontrolle:

- Führen Sie in regelmäßigen Abständen eine Sichtprüfung durch.
- Aufgrund unserer kontinuierlichen Qualitätsprüfung der Produkte können sich technische Änderungen ergeben, die zu geringfügigen Abweichungen in der Anleitung führen.

- Kontrollieren Sie regelmäßig die Schraubverbindungen auf ihren festen Sitz.
- Prüfen Sie den Artikel auf eventuelle Beschädigungen und tauschen Sie verschlissene Teile aus.

Bei Fragen stehen wir Ihnen gerne zur Verfügung.

Ihr Sport-Thieme Team

Sport-Thieme "Ricci" Exercise Stool

Thank you for choosing a Sport-Thieme product!

Please read the instructions fully before you use it so that you can enjoy the product and safety is guaranteed.

Please keep these instructions for future reference.

Should you have any questions or requests, we are happy to help.



(Abb. 1: Sport-Thieme "Ricci" Exercise Stool)

Product description

Intended use:

This product must only be used for its intended purpose. Misuse of any kind will compromise safety and render the warranty void!

The exercise stool is used for physical exercise and gymnastics. The Sport-Thieme Exercise Stool can be used to perform various gymnastic exercises. It supports a healthy sitting position. The cross braces allow the use of additional training equipment such as gymnastic bands.

Dimensions: 48x44x44 cm

Weight: 4,5 kg

Maximum load: 120 kg

SPORT-THIEME®

School Sports - Club Sports - Fitness - Therapy

We are your team!

Sport-Thieme GmbH · 38368 Grasleben · Germany · www.sport-thieme.com
Phone: +49 5357 181 503 · Fax: +49 5357 181 921 · Info@sport-thieme.com



Caution!

- Do not overload or climb on this product.
- Sharp edges can damage the surface.
- There is a risk of tipping in case of improper handling.
- The product is best stored in a closed room at a temperature of no less than 15°C and humidity of no more than 65%.

Modification of products:

Modifications of any kind will compromise safety and render the warranty void!

Assembly

Tools required: hex wrench

Number of people required: 1

Time required: 15 min

Parts list:

Nr.	Anzahl	Bezeichnung
1	1	seat
2	4	leg
3	1	Cross brace long
4	1	Cross brace short
5	12	Allen screw M6
6	1	Sleeve nut M6
7	1	Allen screw M6

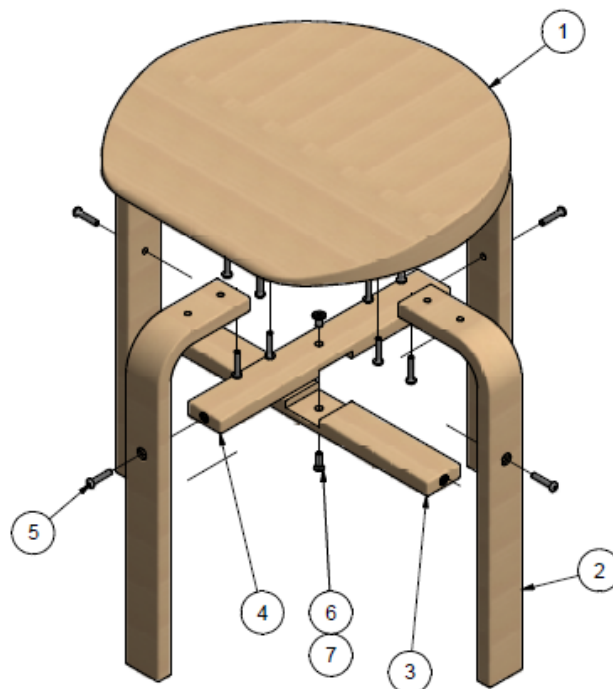

(Abb. 2: Sport-Thieme "Ricci" Exercise Stool)

Assembly step 1

Screw the cross braces (3)(4) with the M6 sleeve nut (6) and the M6 Allen screw (7).

Assembly step 2

Screw the cross braces to the legs (2) with the M6 Allen Screw (5).

Assembly step 3

Screw the leg construction to the seat (1) with the M6 Allen screw (5).

Assembly step 4

Check that the screws are tight and retighten them if necessary.

Maintenance and care / additional information

Information regarding regular inspection:

- Perform a visual inspection at regular intervals.
- Due to our continuous quality control of the products, technical changes may occur which may lead to minor changes to the instructions.
- Check the bolt connections regularly for tightness.

- Check the product for any damage and replace worn parts.

Should you have any questions, we are happy to help.

Your Sport-Thieme team