

Bedienungsanleitung für die Sport-Thieme Handstandböcke

Vielen Dank, dass Sie sich für ein Sport-Thieme-Produkt entschieden haben. Damit Sie viel Freude, und somit eine gewährleistete Sicherheit für dieses Gerät haben, sollten Sie die Anleitung erst vollständig durchlesen, bevor Sie mit der Montage beginnen:

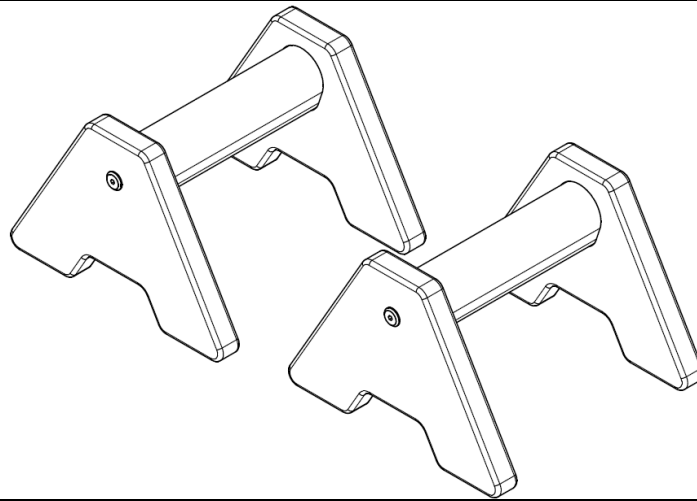

1. Stückliste

<u>Pos.</u>	<u>Anzahl</u>	<u>Bezeichnung</u>
1	2	Handstandböcke

2. Zusatzinformationen

max. Belastung:	120 kg
Verwendungszweck:	Dieses Produkt ist ideal für Anfänger als auch für Profis zum Erlernen von Akrobatischen Übungen geeignet.

3. Wartungshinweise und Pflege

	Führen Sie in regelmäßigen Abständen eine Sichtprüfung durch.
	Kontrollieren Sie regelmäßig die Schraubverbindungen auf ihren festen Sitz.
	Prüfen Sie das Gerät auf eventuelle Beschädigungen, und tauschen Sie verschlissene Teile aus.

Bei Fragen stehen wir Ihnen gerne zu Verfügung.
Ihr **Sport-Thieme** Team