

Montageanleitung für den Hantel-Ablagegeständer

Vielen Dank, dass Sie sich für ein **SPORT-THIEME** -Produkt entschieden haben. Damit Sie viel Freude an diesem Produkt haben, erhalten Sie im Folgenden wichtige Hinweise für Ihre Sicherheit sowie den Gebrauch und die Wartung des Geräts.

Lesen Sie bitte diese Anleitung vollständig durch, bevor Sie mit der Montage bzw. Nutzung beginnen: ③



Abb. 1: Sport-Thieme Hantel-Ablagegeständer

Im Lieferumfang sind enthalten:

<u>Pos.</u>	<u>Beschreibung</u>
1	2 x Seitenteil
2	2 x untere Aufnahme für Hantelscheiben
3	1 x obere Ablage für Kompakthanteln
4	2 x Verbindungsrohre
5	12 x Inbusschraube M 10
6	8 x Selbstsichernde Sechskantmutter M 10
7	20 x Scheibe 10

1. Allgemein

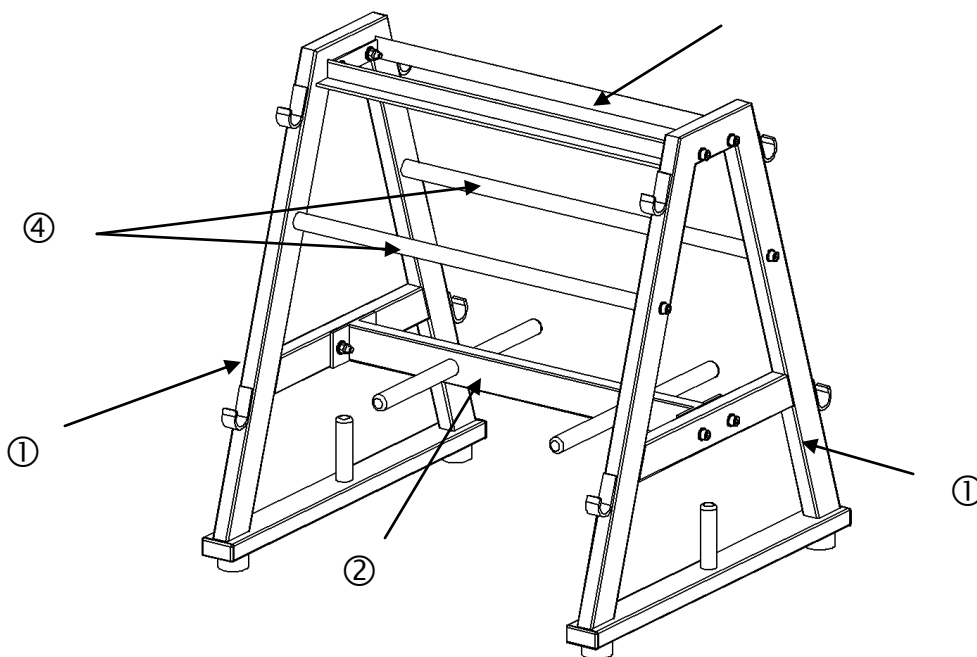
Der Hantel-Ablagegeständer dient der Lagerung von Hantelscheiben, Kompakt- und Langhanteln. An den Kontaktstellen Hantel / Ständer wurde zum Schutz vor Beschädigungen am Ständer Filz angeordnet.

Die obere Ablage ③ ist für die Kompakthanteln vorgesehen. An der unteren Quertraverse ② und auf den beiden Fußtraversen sind Rohre zur Aufnahme von Hantelscheiben vorgesehen. Diese können dort einzeln aufgesteckt werden. An den Seitenteilen ① sind Haken zum Einhängen von Langhanteln angeordnet.

2. Aufbauanleitung



Abb. 2: Explosionszeichnung

Stellen Sie die Seitenteile auf und sichern diese. Von unten beginnend werden nun die Zwischenteile ③, ② und ④ entsprechend Abb. 2 mit den Seitenteilen ① verschraubt. Stecken Sie bitte die Schrauben von außen in die Seitenteile ①. Die Mutter und das überstehende Gewindeteil zeigen somit nach innen und Verletzungen werden vermieden.

Belastbarkeit: bis 500 kg.

Achtung: Das Gerät nicht überlasten oder beklettern!

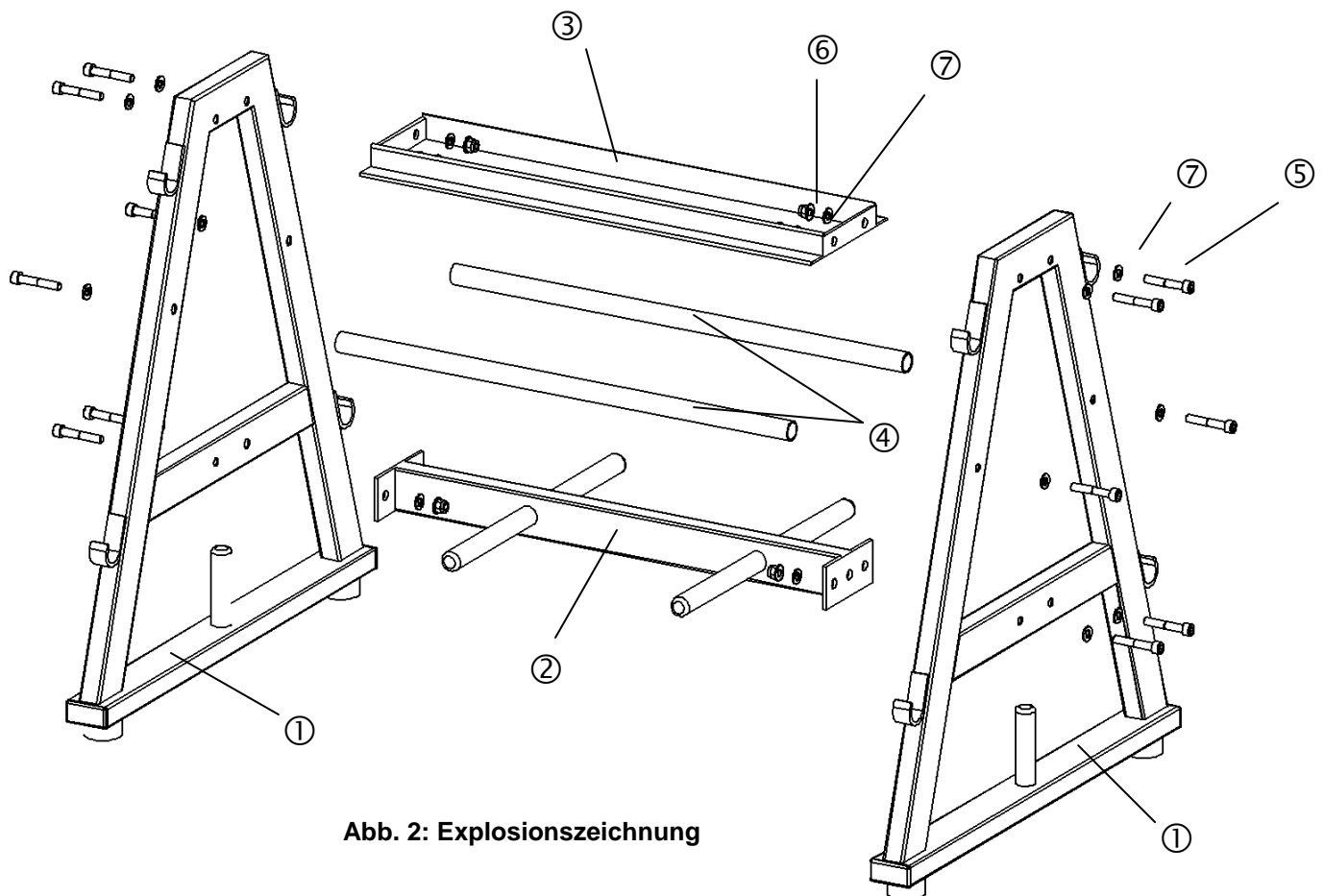

Wartungshinweise und Pflege

Hinweis: Führen Sie in regelmäßigen Abständen eine Sichtprüfung durch. Aufgrund unserer kontinuierlichen Qualitätsprüfung der Produkte können sich technische Änderungen ergeben, die zu geringfügigen Abweichungen in der Anleitung führen kann. Kontrollieren Sie regelmäßig die Schraubverbindungen auf ihren festen Sitz. Prüfen Sie das Gerät auf eventuelle Beschädigungen, und tauschen Sie verschlissene Teile aus.

Für Fragen stehen wir Ihnen gerne zu Verfügung.

Ihr **Sport-Thieme** Team