

Bedienungsanleitung für die Klimmzug-Dip-Stange

Vielen Dank, dass Sie sich für ein Sport-Thieme-Produkt entschieden haben. Damit Sie viel Freude, und somit eine gewährleistete Sicherheit für dieses Gerät haben, sollten Sie die Anleitung erst vollständig durchlesen, bevor Sie mit der Montage beginnen:



Beschreibung: Die Sport-Thieme Klimmzug-Dip-Stange ist zum zweiseitigen Einhängen an einer Sprossenwand konzipiert. Somit ist es möglich, sowohl Klimmzüge, als auch Dips an nur einem Gerät durchzuführen, ohne dass man für die Adaption des Gerätes an die Übungen zusätzliches Werkzeug benötigt.

1. Stückliste

| Pos. | Anzahl | Bezeichnung |
|------|--------|---|
| 1 | 4 | Hutmutter DIN 917 – M6 |
| 2 | 2 | Linsenschraube mit Torx DIN 7985 TX – M6x45 |
| 3 | 1 | Klimmzugsprosse |
| 4 | 2 | Metallhalterung |
| 5 | 2 | Dipsprosse |
| 6 | 2 | Linsenschraube mit Torx DIN 7985 TX – M6x40 |

Explosionsdarstellung

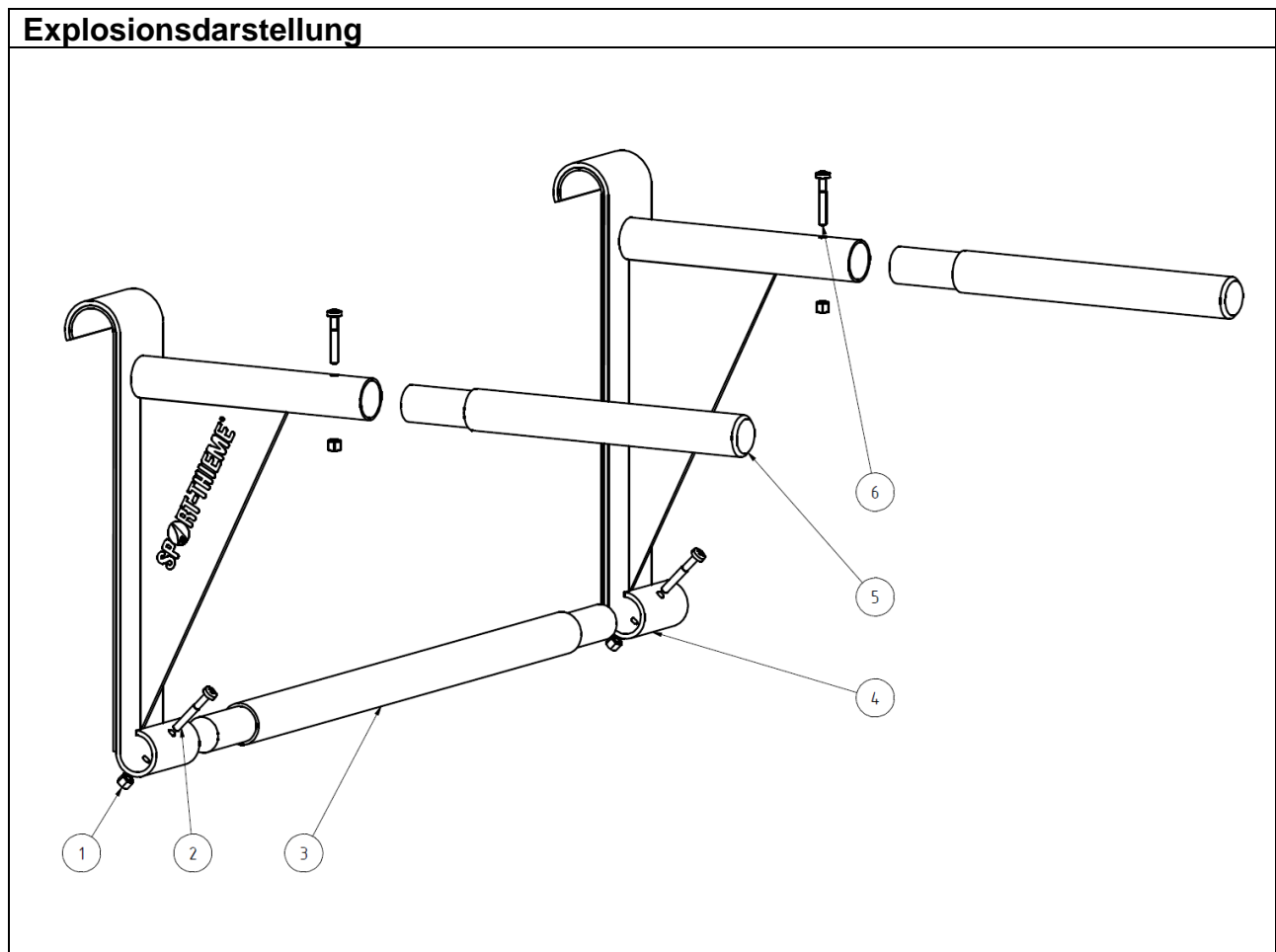

2. Montageschritte

Schritt **1**

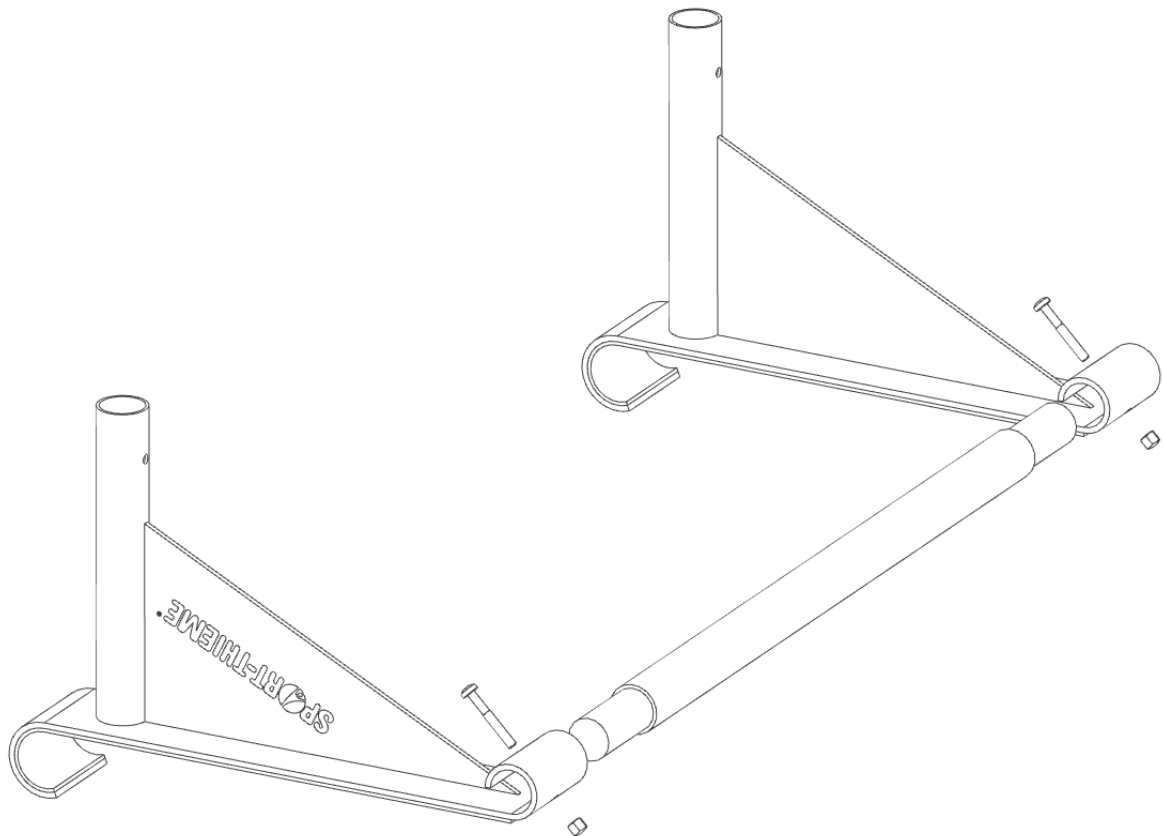

Kommentar:

- Legen Sie beide Metallhalterungen wie dargestellt auf eine ebene Fläche und verbinden diese, indem Sie den Klimmzugholm in die Holmaufnahmen stecken
- Kontrollieren Sie dass der Holm auf beiden Seiten bis zur Anschlagkante in die Aufnahmen gesteckt ist und die Metallhalterungen nach wie vor ebenflächig auf dem Untergrund aufsitzen
- Drehen Sie die Linsenschraube-Hutmutter-Schraubverbindung so zusammen, dass Holm und Halterungen an den dafür vorgesehenen Vorbohrungen verschraubt werden
- Achten Sie darauf, die **Schraubverbindung nicht zu überdrehen!**

Schritt 2

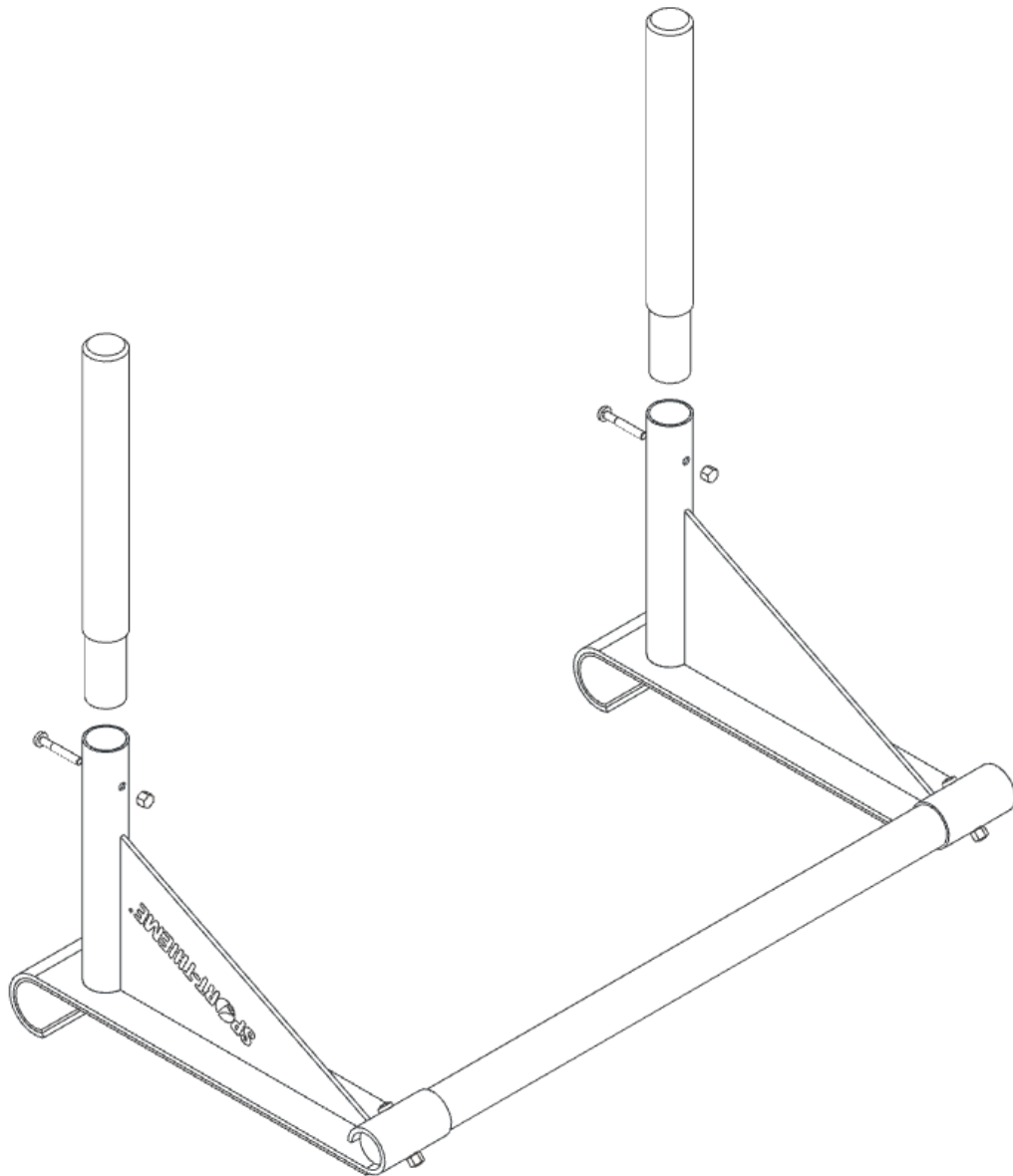

Kommentar:

- Stecken Sie im nächsten Schritt die Dip-Holme bis zur Anschlagkante in die beiden Öffnungen der Metallhalterungen
- Drehen Sie die Linsenschraube-Hutmutter-Schraubverbindung in die dafür vorgesehene Vorbohrung bündig ein
- Achten Sie darauf, die **Schraubverbindung nicht zu überdrehen!**

3. Zusatzinformationen

| | |
|-------------------|---|
| max. Belastung: | 100 kg |
| Verwendungszweck: | Dieses Produkt ist nur für den bestimmungsgemäßen Gebrauch zu verwenden. Insbesondere das Verdrehen des Artikels und das damit verbundene Auftreten von Scherbeanspruchung des Klimmzugholmes ist zu vermeiden. |

4. Wartungshinweise und Pflege

| | |
|---|---|
| | Führen Sie in regelmäßigen Abständen eine Sichtprüfung durch. |
|  | Aufgrund unserer kontinuierlichen Qualitätsprüfung der Produkte können sich technische Änderungen ergeben, die zu geringfügigen Abweichungen in der Anleitung führen. |
| | Kontrollieren Sie regelmäßig die Schraubverbindungen auf ihren festen Sitz. |
| | Prüfen Sie das Gerät auf eventuelle Beschädigungen, und tauschen Sie verschlissene Teile aus. Überprüfen Sie den Zustand von Polsterelementen, denn durch Nutzung können Gebrauchsspuren entstehen. |

Bei Fragen stehen wir Ihnen gerne zu Verfügung.

Ihr **Sport-Thieme** Team