

Sport-Thieme®

Mattentransportwagen

Vielen Dank, dass Sie sich für ein Sport-Thieme Produkt entschieden haben!

Damit Sie viel Freude an diesem Produkt haben und die Sicherheit gewährleistet ist, sollten Sie diese Anleitung vor dem Gebrauch zunächst vollständig durchlesen.

Bewahren Sie die Anleitung gut auf. Für Fragen und Wünsche stehen wir Ihnen gerne zur Verfügung.



Abb. 1: Mattentransportwagen

Produktbeschreibung

Verwendungszweck:

Dieses Produkt ist nur für den bestimmungsgemäßen Gebrauch zu verwenden. Missbrauch jeglicher Art führt zur Beeinträchtigung der Sicherheit und zum Verlust der Gewährleistung!

Unser Mattentransportwagen bietet dank 10 Aufhängeholmen Platz für ca. 20 Matten. Da die Matten nebeneinander aufgehängt werden, werden die Matten jederzeit optimal belüftet.

Maße: 127,5 x 90 x 120cm

Gewicht: 35 kg

Maximale Belastbarkeit: 80 kg

Warnzeichen / Hinweise



Achtung!

- Den Artikel nicht überlasten oder beklettern!
- Bei unsachgemäßer Handhabung besteht Kippgefahr!
- Der Kontakt mit Chemikalien, insbesondere Säuren, ist unbedingt zu vermeiden!
- Scharfe Kanten können die Oberfläche beschädigen!
- Das Gerät vor Feuchtigkeit schützen!
- Nur für den Innenbereich geeignet!
- Lagern Sie das Produkt am besten in einem abgeschlossenen Raum mit einer Temperatur von mindestens 15 C und einer Luftfeuchtigkeit von maximal 65 %!

SPORT-THIEME®
Schulsport · Vereinssport · Fitness · Therapie

Wir sind Ihr Team!

Sport-Thieme GmbH · 38367 Grasleben · www.sport-thieme.de
Tel. 053 57-18181 · Fax 053 57-18190 · info@sport-thieme.de

Modifikation von Produkten:

Modifikation jeglicher Art führt zur Beeinträchtigung der Sicherheit und zum Verlust der Gewährleistung!

Montage

Benötigte Personenzahl: 1-2

Benötigte Zeit: 15 min

Stückliste:

Nr.	Anzahl	Bezeichnung
1	1	Unterteil mit Lenkrollen
2	2	Pfosten
3	1	Oberteil mit Mattenaufnahme
4	2	Streben
5	4	Senkschrauben M8 x 55 mit Hutmuttern
6	4	Sechskantschrauben M8 x 50 mit Stoppmutter
7	4	Sechskantschrauben M8 x 45 mit Stoppmuttern



Abb. 2: Explosionsansicht

Montageschritte

- Stellen Sie das Wagenunterteil (1) mit den Lenkrollen nach unten auf den Fußboden. Verschrauben Sie die Pfosten (2) mittels der Sechskantschrauben M 8 x 50, Scheiben und Stoppmuttern (6) mit dem Unterteil so, dass der größere Lochabstand am Pfosten unten ist.
- Jetzt verschrauben Sie die Streben (4) mit Hilfe der Sechskantschrauben M 8 x 45, Scheiben und Hutmuttern mit dem Unterteil (1) und den Pfosten (2).
- Zum Schluss montieren Sie bitte das Oberteil (3) auf die Pfosten. Das Oberteil ist so zu montieren, dass die aufgeschweißten Bleche (A) oben sichtbar sind. Zum Befestigen des Oberteiles verwenden Sie bitte die Senkschrauben, Stoppmuttern und Scheibe. Die Senkschrauben werden von oben in das Oberteil gesteckt.

Wartungshinweise und Pflege / Zusatzinformationen

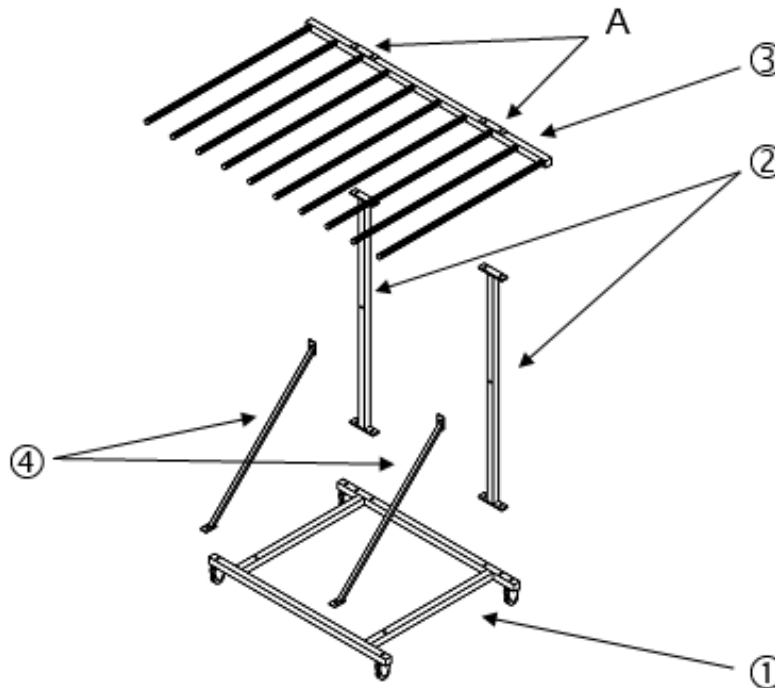
Hinweise zur regelmäßigen Kontrolle:

- Führen Sie in regelmäßigen Abständen eine Sichtprüfung durch.
- Aufgrund unserer kontinuierlichen Qualitätsprüfung der Produkte können sich technische Änderungen ergeben, die zu geringfügigen Abweichungen in der Anleitung führen.
- Kontrollieren Sie regelmäßig die Schraubverbindungen auf ihren festen Sitz.
- Prüfen Sie den Artikel auf eventuelle Beschädigungen und tauschen Sie verschlissene Teile aus.

Mögliche zulässige Erweiterungen und Artikel, die zur Kombination geeignet sind:

- Sport-Thieme® Gymnastikmatten "Fit&Fun" (1274107)
- Gymnastikmatten "Komfort" (1271603)
- Airex® Gymnastikmatten "Coronella" (1269606), „Coronella 200“ (1090101)
- Sport-Thieme® Gymnastikmatten "Basic" (1874307), "Club" (1874408), „Gym 15“ (1876404)

Bei Fragen stehen wir Ihnen gerne zur Verfügung.

Ihr Sport-Thieme Team