

Sport-Thieme® Tieflader mit Plattform

Vielen Dank, dass Sie sich für ein Sport-Thieme Produkt entschieden haben!

Damit Sie viel Freude an diesem Produkt haben und die Sicherheit gewährleistet ist, sollten Sie diese Anleitung vor dem Gebrauch zunächst vollständig durchlesen.

Bewahren Sie die Anleitung gut auf. Für Fragen und Wünsche stehen wir Ihnen gerne zur Verfügung



Mit dem Sport-Thieme Tieflader mit Plattform transportieren und lagern Sie Matten wesentlich schonender.

Montage

Benötigte Werkzeuge: Hammer, Schraubenschlüssel SW 10, Schraubenschlüssel SW 13

Benötigte Personenzahl: 2 – 3

Benötigte Zeit: 30 min

Schwierigkeitsgrad: mittel

Maximale Belastung: 160 kg

Verwendungszweck: Dieses Produkt ist nur für den bestimmungsgemäßen Gebrauch zu verwenden.

SPORT-THIEME®
Schulsport · Vereinssport · Fitness · Therapie

Wir sind Ihr Team!

Sport-Thieme GmbH · 38367 Grasleben · www.sport-thieme.de
Tel. 053 57-18181 · Fax 053 57-18190 · info@sport-thieme.de

Stückliste:

Nr.	Anzahl	Bezeichnung
1	2	Bodenplatte
2	2	Bodenrohr
3	8	Flachrundschraube mit Vierkantansatz DIN 603 – M8 x 65
4	20	Federring DIN 127 – A8
5	20	Sechskantmutter DIN 934 – M8
6	4	Schwerlastlenkrolle
7	16	Flachrundschraube mit Vierkantansatz DIN 603 – M6 x 30
8	16	Federring DIN 127 – A6
9	16	Sechskantmutter DIN 934 – M6
10	2	Bügel
11	12	Flachrundschraube mit Vierkantansatz DIN 603 – M8 x 35
12	2	Mattenbefestigungsgurt



Abb. 1: Explosionsdarstellung

Hinweis: Aufgrund seiner Größe wird empfohlen, den Tieflader mit Plattform mit mehreren Personen aufzubauen.

Montageschritt 1

Als erstes werden die beiden Bodenplatten ① mit Hilfe der 2 Bodenrohre ② verbunden (Abb. 2). Schlagen Sie dazu zunächst mit einem Hammer die 8 Flachrundschrauben mit Vierkantansatz ③ leicht in die vorgebohrten Löcher der Bodenplatte ein. Anschließend befestigen Sie die Bodenrohre mit Hilfe eines Schraubenschlüssels SW 13 und der 8 Feder-ringe ④ sowie der 8 Sechskantmutter ⑤.

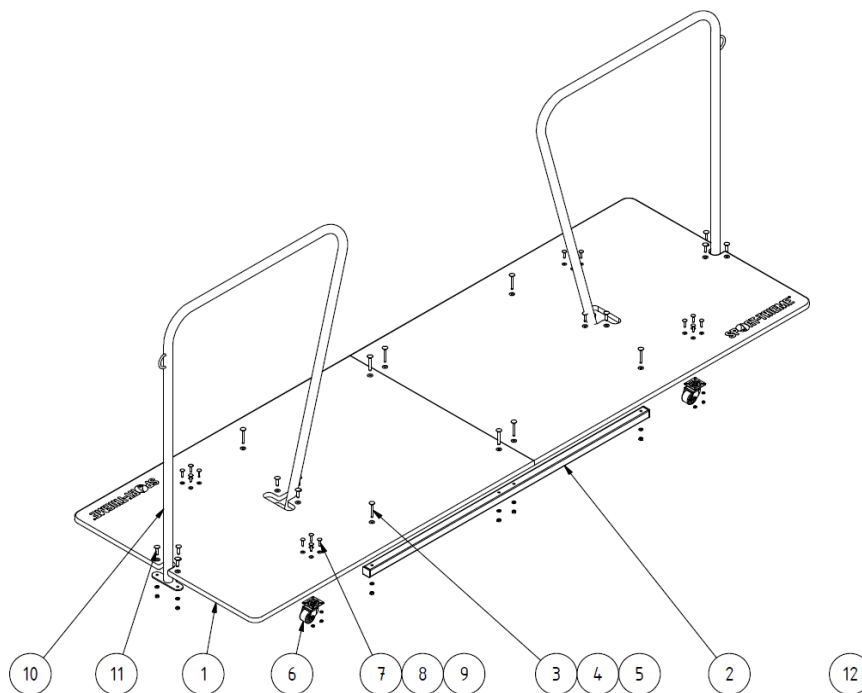

Abb. 2: Montage der Bodenrohre

Montageschritt 2

Als nächstes werden die 4 Schwerlastlenkrollen ⑥ an den Bodenplatten ① montiert (Abb. 3). Schlagen Sie dazu zunächst mit einem Hammer die 16 Flachrundschrauben mit Vierkantansatz ⑦ leicht in die vorgebohrten Löcher der Bodenplatte ein. Anschließend befestigen Sie die Schwerlastlenkrollen mit Hilfe eines Schraubenschlüssels SW 10 und der 16 Federringe ⑧ sowie der 16 Sechskantmutter ⑨.

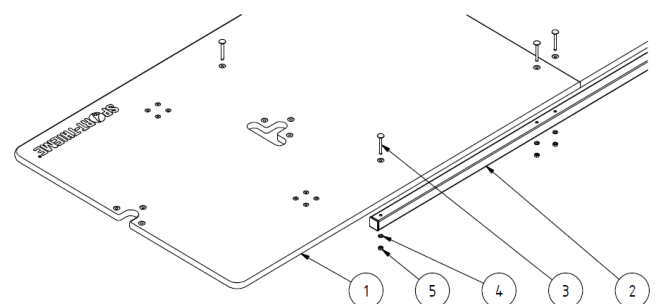

Abb. 3: Montage der Schwerlastlenkrollen

Montageschritt 3

Um die Bügel ⑩ zu montieren, müssen sie zunächst in die richtige Position gebracht werden (Abb. 4). Es wird empfohlen, den Bügel zunächst soweit zu neigen, dass sein inneres Bodenblech über und sein äußeres Bodenblech unter die Bodenplatte ① geschoben werden können. Befindet sich das innere Bodenblech dann über der T-förmigen Aussparung, so führen Sie dieses durch die Bodenplatte, sodass sich beide Bodenbleche unterhalb der Bodenplatte befinden. Richten Sie den Bügel anschließend so aus, dass die Bohrlöcher seiner Bodenbleche genau unter den Bohrlöchern der Bodenplatte liegen.

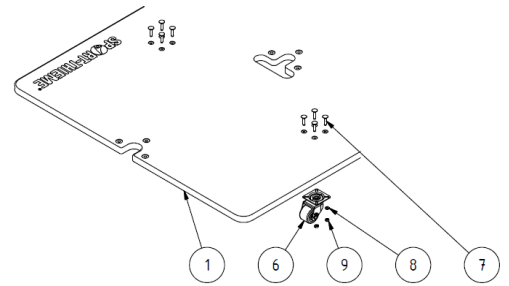

Abb. 4: Positionieren der Bügel

Montageschritt 4

Um die Bügel ⑩ mit den Bodenplatten ① zu verbinden, schlagen Sie zunächst mit einem Hammer die 12 Flachrundschrauben mit Vierkantansatz ⑪ leicht in die vorgebohrten Löcher der Bodenplatte ein. Anschließend befestigen Sie die Bügel mit Hilfe eines Schraubenschlüssels SW 13 und der 12 Federringe ④ sowie 12 Sechskantmutter ⑤ (Abb. 5).

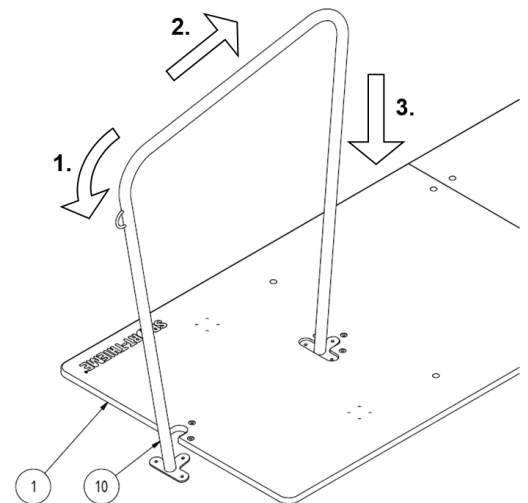

Abb. 5: Montage der Bügel

Montageschritt 5

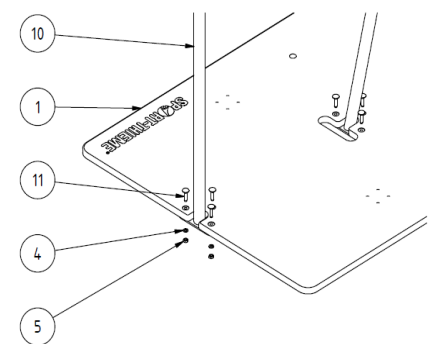
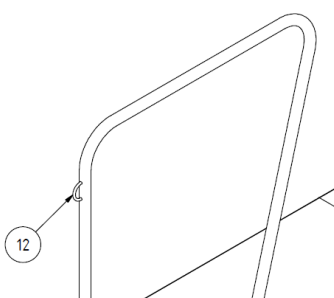

Ist der Tieflader mit Plattform vollständig montiert, können Sie als letzten Schritt die beiden Mattenbefestigungsurte ⑫ in die dafür vorgesehenen Ösen an den Bügeln einhängen (Abb. 6).

Abb. 6: Montage der Befestigungsurte

Warnzeichen / Hinweise



Achtung!

- **Das Gerät nicht überlasten, beklettern oder zum Transport von Personen verwenden!**
- Aufgrund unserer kontinuierlichen Qualitätsprüfung der Produkte können sich technische Änderungen ergeben, die zu geringfügigen Abweichungen in der Anleitung führen.
- Modifikationen sowie Missbrauch jeglicher Art führen zur Beeinträchtigung der Sicherheit und zum Verlust der Gewährleistung!

Wartungshinweise und Pflege / Zusatzinformationen

Hinweise zur regelmäßigen Kontrolle:

- Führen Sie in regelmäßigen Abständen eine Sichtprüfung durch.
- Kontrollieren Sie regelmäßig die Schraubverbindungen auf ihren festen Sitz.
- Prüfen Sie das Gerät auf eventuelle Beschädigungen und tauschen Sie verschlissene Teile aus.
- Überprüfen Sie den Zustand von Holzelementen, denn durch Nutzung können Absplitterungen oder andere Gebrauchsspuren entstehen.
- Überprüfen Sie den Zustand der Gurte, denn durch die Nutzung können Gebrauchsspuren entstehen.

Anwendung

Artikel, die zur Kombination geeignet sind:

- Sport-Thieme® Weichboden Typ 8 – Blau (Artikelnummer: 120 5901)
- Sport-Thieme® Weichboden Typ 8 – Grün (Artikelnummer: 120 5943)
- Sport-Thieme® Ersatzgurt für Tieflader (Artikelnummer: 122 1028)
- Schwerlastlenkrolle (Artikelnummer: 271 7904)

Bei Fragen stehen wir Ihnen gerne zur Verfügung!

Ihr Sport-Thieme Team