

# Sport-Thieme® Übungs-Schwebebalken

**Vielen Dank, dass Sie sich für ein Sport-Thieme Produkt entschieden haben!**

Damit Sie viel Freude an diesem Produkt haben und die Sicherheit gewährleistet ist, sollten Sie diese Anleitung vor dem Gebrauch zunächst vollständig durchlesen.

Bewahren Sie die Anleitung gut auf. Für Fragen und Wünsche stehen wir Ihnen gerne zur Verfügung



## Montage

**Benötigte Werkzeuge:** Innensechskantschlüssel 5 mm

**Benötigte Personenzahl:** 1

**Benötigte Zeit:** < 3 min

**Schwierigkeitsgrad:** leicht

**Verwendungszweck:** Dieses Produkt ist nur für den bestimmungsgemäßen Gebrauch zu verwenden

### Stückliste:

<u>Nr.</u>	<u>Anzahl</u>	<u>Bezeichnung</u>
1	1	Balken
2	2	Standfuß
3	4	Senkschraube mit Innensechskant – ISO 10642 – M8 x 50

**SPORT-THIEME®**

Schulsport · Vereinssport · Fitness · Therapie

*Wir sind Ihr Team!*

Sport-Thieme GmbH · 38367 Grasleben · [www.sport-thieme.de](http://www.sport-thieme.de)  
Tel. 053 57-18181 · Fax 053 57-18190 · [info@sport-thieme.de](mailto:info@sport-thieme.de)

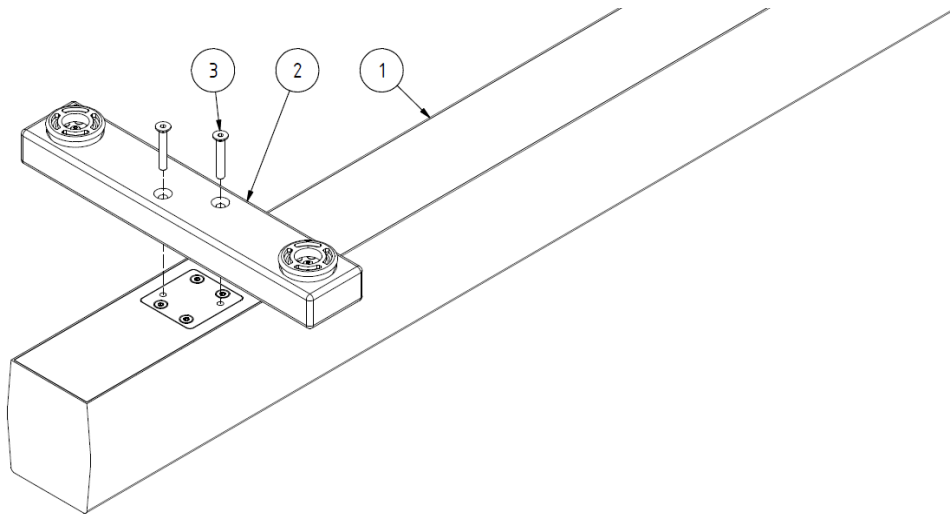



Um die Standfüße zu montieren, legen Sie den Balken ① zunächst so hin, dass die Seite mit den eingelassenen Metallplatten nach oben zeigt.  
Richten Sie anschließend die Standfüße ② mit ihren Bohrungen an denen der Metallplatte aus und befestigen Sie die Standfüße mit Hilfe der mitgelieferten Senkschrauben ③ und eines Innensechskantschlüssels.

## Wartungshinweise und Pflege / Zusatzinformationen

### Hinweise zur regelmäßigen Kontrolle:

- Führen Sie in regelmäßigen Abständen eine Sichtprüfung durch
- Kontrollieren Sie regelmäßig die Schraubverbindungen auf ihren festen Sitz
- Prüfen Sie das Gerät auf eventuelle Beschädigungen und tauschen Sie verschlissene Teile aus
- Das Gerät sollte jährlich einer Sicherheitsrevision durch eine Fachfirma unterzogen werden
- Kontakt für Wartungsarbeiten:

	<b>SPORT GERÄTE SERVICE</b>	✓ Revision ✓ Wartung ✓ Reparatur  <b>05357 18181</b>  <b>sgs@sport-thieme.de</b>
---	-------------------------------------	--



### Achtung:

- Das Gerät wurde so konzipiert, dass typische Übungen auf einem Schwebelbalken durchgeführt werden können
- Aufgrund unserer kontinuierlichen Qualitätsprüfung der Produkte können sich technische Änderungen ergeben, die zu geringfügigen Abweichungen in der Anleitung führen
- Modifikationen sowie Missbrauch jeglicher Art führen zur Beeinträchtigung der Sicherheit und zum Verlust der Gewährleistung!

Bei Fragen stehen wir Ihnen gerne zur Verfügung!

**Ihr Sport-Thieme Team**