

# Sport-Thieme Volleyball Trainingsgerät "Target"

**Vielen Dank, dass Sie sich für ein Sport-Thieme Produkt entschieden haben!**

Damit Sie viel Freude an diesem Produkt haben und die Sicherheit gewährleistet ist, sollten Sie diese Anleitung vor dem Gebrauch zunächst vollständig durchlesen.

Bewahren Sie die Anleitung gut auf. Für Fragen und Wünsche stehen wir Ihnen gerne zur Verfügung.



**Abb. 1:** Sport-Thieme Volleyball Trainingsgerät "Target"

## Produktbeschreibung

### Verwendungszweck:

Dieses Produkt ist nur für den bestimmungsgemäßen Gebrauch zu verwenden. Missbrauch jeglicher Art führt zur Beeinträchtigung der Sicherheit und zum Verlust der Gewährleistung!

Das Sport-Thieme Trainingsgerät "Target" dient als mobiles Wurfziel für verschiedene Sportarten und kann durch Umrüsten der Netze auch als Anspiel- oder Blockdummy verwendet werden.

**Maße:** 310 x 71 x 68 cm (HxBxT)

**Gewicht:** ca. 60 kg

**SPORT-THIEME**



**Achtung!**

- Langes Netz. Strangulationsgefahr!
- Den Artikel nicht überlasten oder beklettern!
- Bei unsachgemäßer Handhabung besteht Kippgefahr!
- Es ist darauf zu achten, dass sich kein Spieler an den Korb hängt!
- Scharfe Kanten können die Oberfläche beschädigen!
- Das Gerät vor Feuchtigkeit schützen!
- Lagern Sie das Produkt am besten in einem abgeschlossenen Raum mit einer Temperatur von mindestens 15 °C und einer Luftfeuchtigkeit von maximal 65 %!

**Modifikation von Produkten:**

Modifikation jeglicher Art führt zur Beeinträchtigung der Sicherheit und zum Verlust der Gewährleistung!

**Montage**

**Benötigte Werkzeuge:** keine

**Benötigte Personenzahl:** 1

**Benötigte Zeit:** 10 min

**Stückliste:**

Nr.	Anzahl	Bezeichnung
1	1	Standfuß
2	1	Verbindungsstange
3	1	Ringmodul
4	2	Rastbolzen
5	3	Sterngriffschrauben
6	1	Schlauchnetz
7	1	Reboundnetz

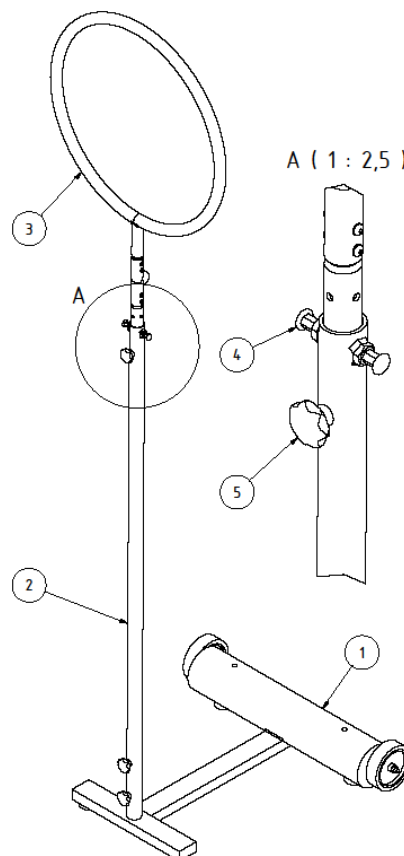

**Abb. 2:** Bauteilansicht

### Montageschritt 1

- Stecken sie die Verbindungsstange ② auf den Standfuß ① und sichern Sie die Stange mittels zwei Sterngriffschrauben ⑤.

### Montageschritt 2

- Schrauben Sie die beiden Rastbolzen ④ in die Muttern an der Oberseite der Verbindungsstange ② und stecken Sie anschließend das Ringmodul ③ in die Verbindungsstange. Nutzen Sie auch hier eine Sterngriffschraube ⑤, um die Stange zu sichern.

### Montageschritt 3

- Stellen Sie die gewünschte Höhe des Rings mithilfe der Rastbolzen und den gewünschten Winkel des Korbs mithilfe des Gelenks ein. Anschließend können Sie das gewünschte Netz mit Klettverschlüssen am Ring montieren.

## Wartungshinweise und Pflege / Zusatzinformationen

### Hinweise zur regelmäßigen Kontrolle:

- Führen Sie in regelmäßigen Abständen eine Sichtprüfung durch.
- Aufgrund unserer kontinuierlichen Qualitätsprüfung der Produkte können sich technische Änderungen ergeben, die zu geringfügigen Abweichungen in der Anleitung führen.
- Kontrollieren Sie regelmäßig die Schraubverbindungen auf ihren festen Sitz.
- Überprüfen Sie den Zustand der Gummi-Kappen/Füße, denn durch die Nutzung können diese verschleifen und nicht mehr den gewünschten Zweck erfüllen.

Bei Fragen stehen wir Ihnen gerne zur Verfügung.

**Ihr Sport-Thieme Team**

# Sport-Thieme 'Target' Volleyball Training Tool

**Thank you for choosing a Sport-Thieme product!**

Please read the following notes carefully before use so you can enjoy this product safely and keep these instructions for future reference.

If you have any questions, our team is here for you.

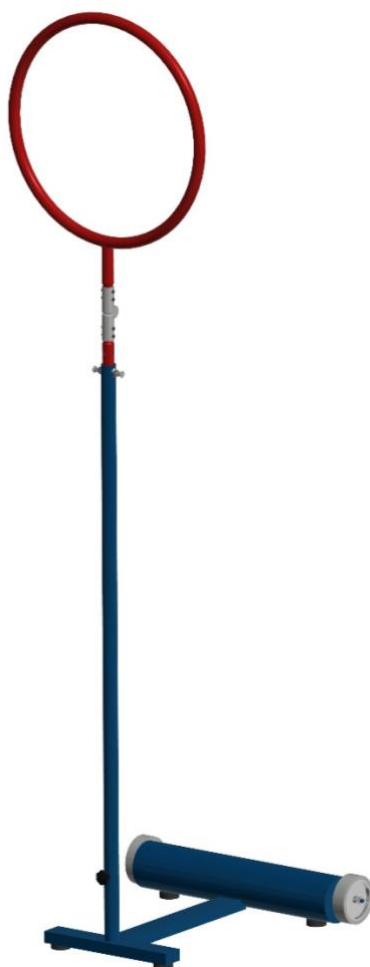

**Figure 1:** Sport-Thieme 'Target' volleyball training tool

**SPORT-THIEME**

Sport-Thieme GmbH · 38367 Grasleben · [sport-thieme.com](http://sport-thieme.com)  
Tel. +49 5357 181 503 · Fax +49 5357 18190 · [info@sport-thieme.com](mailto:info@sport-thieme.com)

## Product description

### Intended use:

This Sport-Thieme training tool is designed as a mobile throw target for various sports and can also be used as a training dummy by changing the net. The product must not be used for any other purpose than intended, as that could compromise safety and render the warranty void.

**Dimensions:** 310×71×68 cm (H×W×D)

**Weight:** approx. 60 kg



### Warnings

- Do not climb on or overload this equipment.
- Take care using the long net to avoid any risk of strangulation.
- Do not handle this product incorrectly as there is a danger of tipping over.
- Protect the equipment from any sharp edges as these could damage the surface.
- Do not place any weight on the hoop.
- Store in a closed room at a temperature of no less than 15°C and humidity of no more than 65%.
- Modifications of any kind will compromise safety and render the warranty void.

## Assembly

**Tools required:** none

**Number of people required:** 1

**Time required:** 10 minutes

### Parts list:

No.	Quantity	Description
1	1	Base
2	1	Pole
3	1	Hoop
4	2	Locking pin
5	3	Star grip screw
6	1	Tubular net
7	1	Rebound net

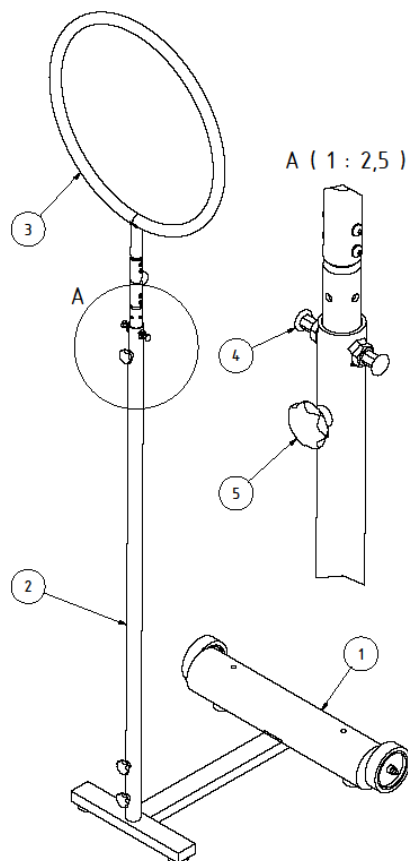

Figure 2: Overview of parts

### Assembly step 1

- Attach the pole (2) to the base (1) and secure by using two star grip screws (5).

### Assembly step 2

- Screw the two locking pins (4) into the nuts at the top of the pole (2), and then insert the hoop (3) into the pole. Secure using the third star grip screw (5).

### Assembly step 3

- Set the hoop to the desired height using the locking pins and tilt the angle by adjusting the joint. You can now attach your preferred net (Ⓢ or Ⓣ) to the hoop using hook-and-loop fasteners.

## **Maintenance and care**

### **Regular inspection:**

- Perform a visual inspection regularly.
- Tighten the screw and bolt connections routinely.
- Check the condition of the rubber caps/feet, as use may cause them to wear out and no longer be fit for purpose.

## **Additional information**

Due to continuous quality control of our products, technical changes may occur which could lead to minor alterations to the instructions.

If you have any questions,  
our experts at **Sport-Thieme** are here for you.