

**Montageanleitung für die Wandablage für
Gymnastik-, Aerobic- und Faust-Hanteln**



Abb.1 Sport-Thieme Wandablage für Fausthanteln



Abb.1 Sport-Thieme Wandablage für Fausthanteln - Montagehinweis

Allgemein

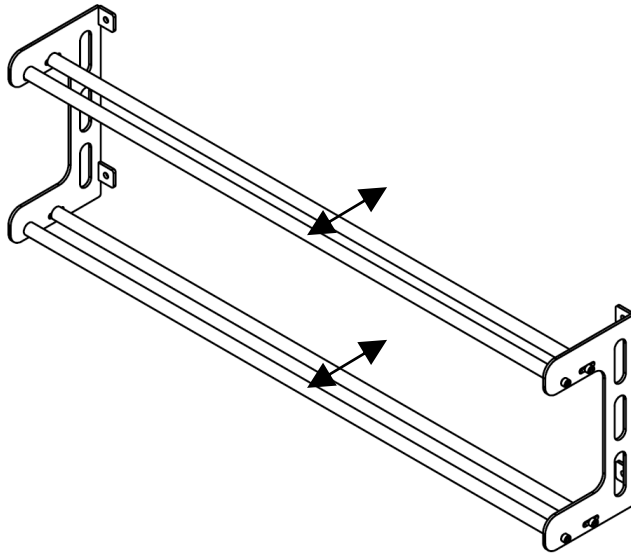
Die Sport-Thieme Wandablage ist eine platz sparende Möglichkeit der Ablage für Fausthanteln. Sie bietet Platz für bis zu 50 Hanteln (je nach Größe und Gewicht). Durch die verstellbare Ablagenbreite finden auch größere Hanteln sicheren Halt. Das Wandablagensystem ist mit bis zu 200 Kg (100 Kg je Ebene) belastbar.

Achtung: Das Gerät nicht überlasten oder beklettern!

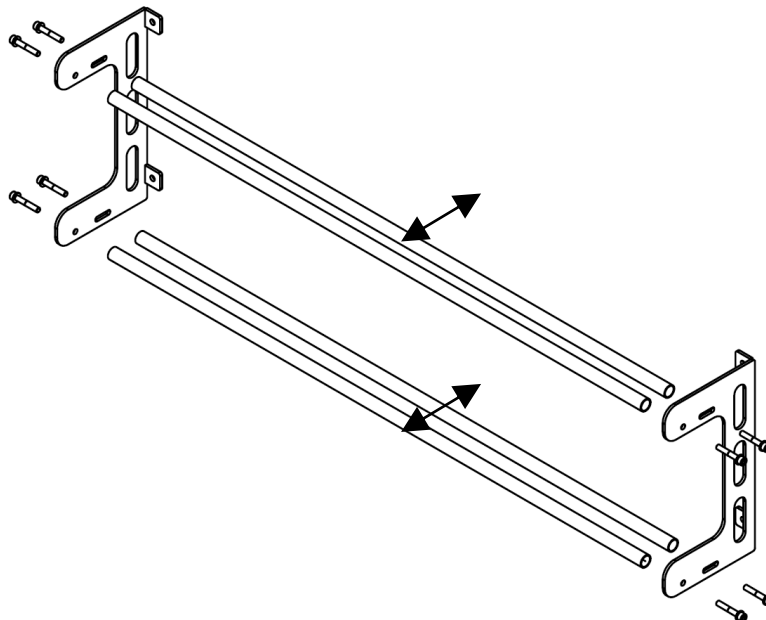

Wartungshinweise und Pflege

Hinweis: Führen Sie in regelmäßigen Abständen eine Sichtprüfung durch. Aufgrund unserer kontinuierlichen Qualitätsprüfung der Produkte können sich technische Änderungen ergeben, die zu geringfügigen Abweichungen in der Anleitung führen kann. Kontrollieren Sie regelmäßig die Schraubverbindungen auf ihren festen Sitz. Prüfen Sie das Gerät auf eventuelle Beschädigungen, und tauschen Sie verschlissene Teile aus.

Für Fragen stehen wir Ihnen gerne zu Verfügung.

Ihr **Sport-Thieme** Team