

# Sportime



## Sportime Kickertisch Connect & Play

Sportime Kickertisch Connect & Play

**Aufbauanleitung**/Assembly manual: Art. 3614105

**Kicker**

**D**

**Herzlichen Glückwunsch! Wir hoffen Sie werden viel Spaß mit Ihrem neuen Kickertisch haben!**



**Bitte bewahren Sie diese Aufbauanleitung auf!**

- Sie brauchen Ihre Seriennummer wenn Sie uns kontaktieren.
- Bitte lesen Sie sich vor der Montage die Anleitung sorgfältig durch und machen sich mit den Bauteilen vertraut
- Bitte überprüfen Sie vor Beginn der Montage ob alle Teile vollständig sind.



**Kontakt Information:**

c/o Sport-Thieme GmbH  
Helmstedter Straße 40  
38368 Grasleben  
www.sportime.de



**Warnung!**

- Bitte bewahren Sie Schmiermittel und Bälle außerhalb der Reichweite von Kindern auf
- Sprühen Sie das Schmiermittel nicht auf Personen oder Tiere. Lassen Sie Ihre Kinder nicht unbeaufsichtigt mit dem Kickertisch spielen
- Bitte seien Sie im Umgang mit den Kickerstangen vorsichtig um Verletzungen zu vermeiden
- Bitte lesen Sie die Aufbauanleitung sorgfältig um Verletzungen oder Beschädigungen zu vermeiden



**Folgende Werkzeuge werden zur Montage benötigt:**

- Schlitzschraubenzieher, Kreuzschlitzschraubenzieher, Akkuschauber oder Hammer
- Werkzeug für Spannstift, Innensechskant-Schlüssel

**GB**

**Congratulations! We hope you will have many hours to use your new soccer table and enjoy the pleasure it brings to you !**



**Please keep your instructions!**

- Your Model number is needed when you contact us.
- Please read through this instruction book to familiarize yourself with all the parts and assembly steps.
- Please find the attached tables for all the parts' name, specification and quantity.



**Contact Information:**

c/o Sport-Thieme GmbH  
Helmstedter Straße 40  
38368 Grasleben  
www.sportime.de



**Warning!**























- Please keep the balls, lubricant and other parts out of children's reach.
- Don't spray the lubricant to any person or animal.
- This is not a child's toy. Adult supervision is required for children playing this game.
- please take care to avoid injuring any thing or person when you push and pull the player rods .
- Please read instructions carefully. Proper use of this set can avoid damage or injury.



**Tools required for assembly:**

- Phillips and Slotted Head Screwdrivers, Power Driver or Hammer
- Roll Pin Punch), Allen Key

## Stückliste | Parts list

	SIDE APRON BORDURE LATÉRALE PANEL LATERAL PIASTRA LATERALE ZIJPANEEL 1 x COBERTURA LATERAL SCIANA BOCZNA SEITENPLATTE	05-803G-01
	SIDE APRON BORDURE LATÉRALE PANEL LATERAL PIASTRA LATERALE ZIJPANEEL 1 x COBERTURA LATERAL SCIANA BOCZNA SEITENPLATTE	05-803G-02
	END APRON BORDURE ARRIÈRE PANEL FRONTAL PIASTRA TERMINALE EINDRAND 1 x COBERTURA FINAL ŚCIANA TYLNA ENDPLATTE	05-803G-03
	END APRON BORDURE ARRIÈRE PANEL FRONTAL PIASTRA TERMINALE EINDRAND 1 x COBERTURA FINAL ŚCIANA TYLNA ENDPLATTE	05-803G-04
	LEG PANEL BARRE TRANSVERSALE BARRA TRANSVERSAL BARRA TRASVERSALE 2 x DWARSSTANG BARRA TRANSVERSAL POPZECZKA BEINQUERSTREBE	05-803G-05
	PLAYFIELD TERRAIN DE JEU TERRENO DE JUEGO CAMPO GIOCO 1 x SPEELVELD CAMPO WIDOK STOLU Z GÓRY SPIELFELD	05-803G-06
	RIGHT LEG PIED DROIT PATA DERECHA GAMBA DESTRA 2 x RECHTER POOT PERNA DO LADO DIREITO PRAWA NOGA RECHTES BEIN	05-803G-07
	LEFT LEG PIED GAUCHE PATA IZQUIERDA GAMBA SINISTRA 2 x LINKER POOT PERNA DO LADO ESQUERDO LEWA NOGA LINKES BEIN	05-803G-08
	CORNER CAP CAPUCHON DU COIN TAPA DE LA ESQUINA ANGOLARE 4 x KAPJE TAMPÃO DO CANTO NAKRĘTKA NA RÓG ENDKAPPE	05-803G-09
	HAND GRIP POIGNÉE MANGO IMPUGNATURA 8 x HANDVAT PEGA UCHWYT HANDGRIFF	05-803G-10
	SAFETY END CAP EMBOUT DE PROTECTION TAPÓN DE SEGURIDAD DEL EXTREMO CAPPUCCI DI SICUREZZA 8 x VEILIGHEIDSDOPJE TAMPÃO DE SEGURANÇA DA EXTREMIDADE NAKRĘTKA ZABEZPIECZAJĄCA SICHERHEITSKAPPE	05-803G-11
	SLIDE SCORER COMPTEUR DE SCORE MANUEL MARCADOR MANUAL SEGNAPUNTI MANUALE 2 x MANUELE SCORETELLER PONTUADOR MANUAL WYNIKI MANUELLER TORZÄHLER	05-803G-12
	FIELD SUPPORT SUPPORT DE TERRAIN SOPORTE DEL CAMPO DE JUEGO SUPPORTO DEL CAMPO 2 x STEUN VOOR SPEELVELD SUPORTE DO CAMPO PODSTAWA TERENU SPIELFELDTÜTZSTREBE	05-803G-13
	BALL ENTRY ENTRÉE DE BALLON ENTRADA DE LA BOLA 2 x INGRESSO PALLA BALINGANG ENTRADA DA BOLA OTWÓR NA PIŁKĘ BALLEINWURF	05-803G-14
	BT module BT module BT módulo BT módulo 1 x BT module BT módulo BT modul BT Module	05-803G-15
	LEG LEVELER NIVELEUR DE PIED NIVELADOR DE PATA LIVELLATORI GAMBE 4 x POOTNIVELLEERDER NIVELADOR DA PERNA STOPKA POZIOMUJACA BEINJUSTIERSCHRAUBE	05-803G-16
	Device Holder Porte-appareil Soporte del dispositivo Supporto del dispositivo 1 x Apparaathouder Suporte do dispositivo Uchwyt urządzenia Gerätehalter	05-803G-17
	SCREW VIS TORNILLO VITE 22 x SCHROEF PARAFUSO WKREŃ SCHRAUBE	05-803G-19
	WASHER RONDELLE ARANDELA RONDELLA 32 x RING ANILHA PODKŁADKA UNTERLEGSCHIEBE	05-803G-21
	NUT ÉCROU TUERCA VITE A DADO 4 x MOER PORCA NAKRĘTKA MUTTER	05-803G-22
	SCREW VIS TORNILLO VITE 2 x SCHROEF PARAFUSO WKREŃ SCHRAUBE	05-803G-23
	BOLT BOULON PERNO BULLONE 8 x BOUT PARAFUSO ŚRUBA SCHRAUBE	05-803G-24



## Stückliste | Parts list

	FOOTBALL
	BALLON
	PELOTA DE FUTBOL
	PALLONE DA CALCIO
	VOETBAL
2 x	BOLA
	PILKA
05-803G-25	FUßBALL

	FOOTBALL
	BALLON
	PELOTA DE FUTBOL
	PALLONE DA CALCIO
	VOETBAL
2 x	BOLA
	PILKA
05-803G-26	FUßBALL

	3 HOLE HOLLOW PLAYER ROD
	TIGE DE JOUEURS (3 TROUS)
	BARRA DE JUGADORES DE 3 ORIFICIOS
	ASTA VUOTA A 3 FORI
	3 LEGE GATEN SPELERSTANG
4 x	VARA DO JOGADOR COM 3 ORIFICIOS
	RURA Z 3 OTWORAMI
05-803G-27	HOHLSTANGE, 3 LÖCHER

	2 HOLE HOLLOW PLAYER ROD
	TIGE DE JOUEURS (2 TROUS)
	BARRA DE JUGADORES DE 2 ORIFICIOS
	ASTA VUOTA A 2 FORI
	2 LEGE GATEN SPELERSTANG
2 x	VARA DO JOGADOR COM 2 ORIFICIOS
	DRAŽEK Z 2 OTWORAMI
05-803G-28	HOHLSTANGE, 2 LÖCHER

	5 HOLE HOLLOW PLAYER ROD
	TIGE DE JOUEURS (5 TROUS)
	BARRA DE JUGADORES DE 5 ORIFICIOS
	ASTA VUOTA A 5 FORI
	5 LEGE GATEN SPELERSTANG
2 x	CAVIDADE DAS VARAS 5 ORIFICIOS
	DRAŽEK Z 5 OTWORAMI
05-803G-29	HOHLSTANGE, 5 LÖCHER

	PLAYER - TEAM A
	JOUEUR ÉQUIPE A
	JUGADOR DE EQUIPO A
	GIOCATORE SQUADRA A
	SPELER TEAM A
11 x	JOGADOR DA EQUIPA A
	GRACZ A
05-803G-30	SPIELER - TEAM A

	PLAYER - TEAM B
	JOUEUR ÉQUIPE B
	JUGADOR DE EQUIPO B
	GIOCATORE SQUADRA B
	SPELER TEAM B
11 x	JOGADOR DA EQUIPA B
	GRACZ B
05-803G-31	SPIELER - TEAM B

	PLAYER MOUNTING SCREW
	PLAYER MOUNTING SCREW
	VIS DE MONTAGE DES JOUEURS
	TORNILLO DE FIJACIÓN DE JUGADOR
	VITE DI MONTAGGIO GIOCATORE
26 x	MONTAGESCHROEF VOOR SPELER
	PARAFUSO DE FIXAÇÃO DO JOGADOR
05-803G-32	SPIELER-BEFESTIGUNGSSCHRAUBE

	PLAYER MOUNTING NUT
	ÉCROU DE MONTAGE DES JOUEURS
	TUERCA DE FIJACIÓN DE JUGADOR
	VITE A DADO DI MONTAGGIO GIOCATORE
	MOER VOOR SPELER
22 x	PORCA DE FIXAÇÃO DO JOGADOR
	NAKRĘTKA MOCUJĄCA GRACZA
05-803G-33	SPIELER-BEFESTIGUNGSMUTTER

	PLAYER STOP RING
	BAGUE D'ARRÊT DES JOUEURS
	ANILLA DE PARADA DE JUGADOR
	ANELLO DI ARRESTO GIOCATORE
	STOPRING VOOR SPELER
4 x	ANEL BATENTE DO JOGADOR
	DZWONEK
05-803G-34	SPIELER-STOPRING

	NUT
	ÉCROU
	TUERCA
	DADO
	MOER
4 x	PORCA
	NAKRĘTKA
05-803G-35	MUTTER

	RUBBER BUMPER
	BUTOIR EN CAOUTCHOUC
	PARAGOLPES
	GOMMINO DI SOSTEGNO
	RUBBER STOOTBLOKJE
16 x	MOLA DE BORRACHA
	GUMOWY ODBIJACZ
05-803G-36	GUMMIPUFFER

	ALLEN KEY
	CLÉ HEXAGONALE
	LLAVE ALLEN
	CHAIVE A BRUGOLA
	INBUSSLEUTEL
1 x	CHAVE SEXTAVADA
	KLUCZ IMBUSOWY
05-803G-37	INNENSECHSKANTSCHLÜSSEL







	ALLEN KEY
	CLÉ HEXAGONALE
	LLAVE ALLEN
	CHAIVE A BRUGOLA
	INBUSSLEUTEL
1 x	CHAVE SEXTAVADA
	KLUCZ IMBUSOWY
05-803G-38	INNENSECHSKANTSCHLÜSSEL

	BALL RETURN BOX
	ATTRAPEUR DE BALLON
	RECEPTOR DE BOLA
	ARRESTO PALLA
	BALVANGER
2 x	CAIXA DE RECEPÇÃO DA BOLA
	SKRZYŃKA ZWROTNA NA PILKI
05-803G-39	BALLAUSWURFBOX

	SCREW
	VIS
	TORNILLO
	VITE
	SCHROEF
8 x	PARAFUSO
	WKREŃ
05-803G-40	SCHRAUBE



**FIG. 1**

#01		1 x	#03		1 x	#04		1 x
#24		4 x	#21		4 x	#19		8 x
						#39		2 x

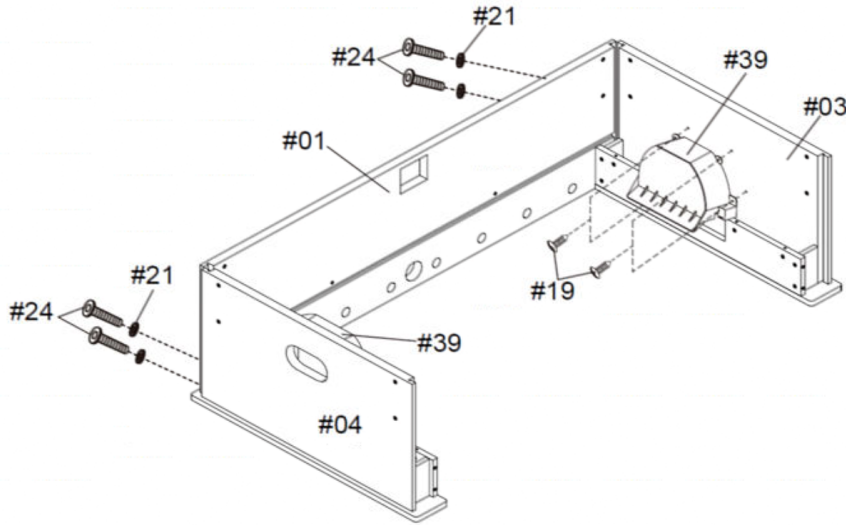

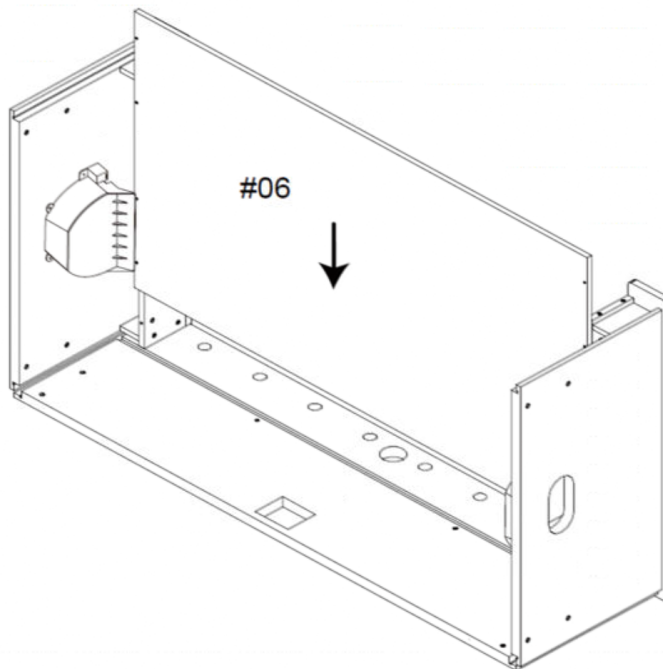

**FIG. 2**

#06		1 x
-----	---	-----



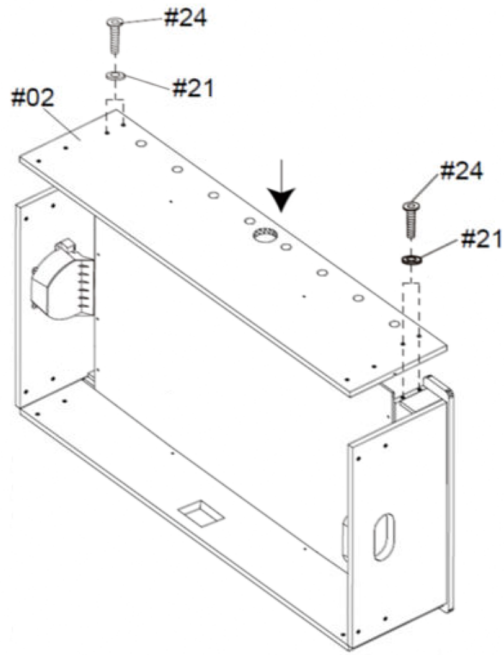

**FIG. 3**

#24		4 x	#21		4 x
			#02		1 x





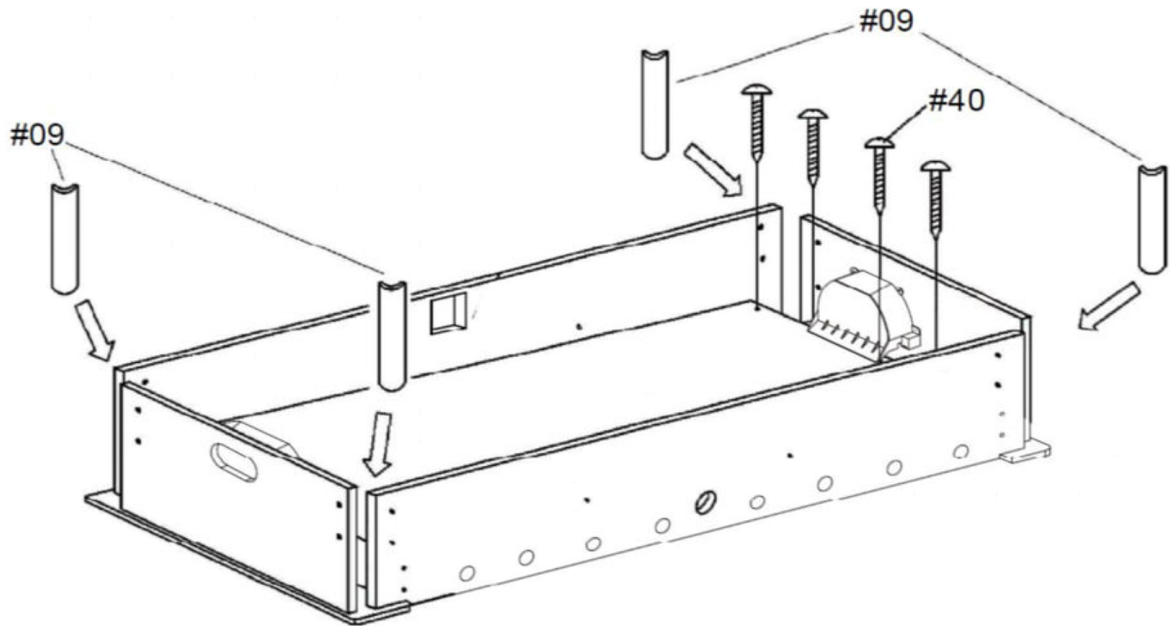

**FIG. 4**







#09		4 x	#40		8 x
-----	---	-----	-----	---	-----

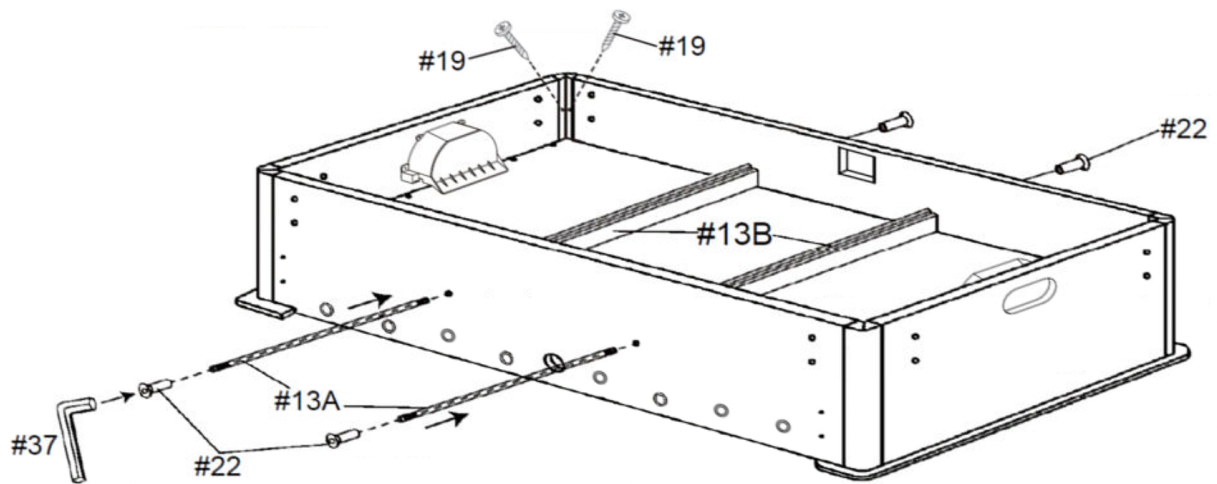
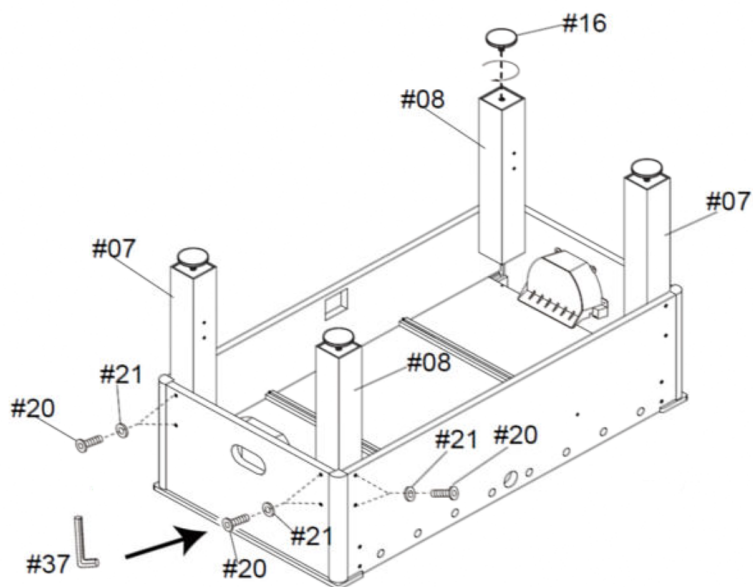

**FIG. 5**

#13		2 x	#22		4 x	#19		8 x
#37		1 x						

**FIG. 6**

#16		4 x	#07		2 x	#08		2 x
#20		16 x	#21		16 x	#37		1 x





**GB - WARNING:** THE NEXT STEP REQUIRES 2 ADULTS! VERY CAREFULLY SET UP THE TABLE ON ITS LEGS. BE CAREFUL THE TABLE IS HEAVY. DO NOT HOLD THE TABLE BY ITS LEGS AND DON'T LEAN THE TABLE ON ITS LEGS! DO NOT LIFT OR TURN THE TABLE OVER USING THE RODS AS THIS MAY DAMAGE THEM.

**FR - ATTENTION:** LE RETOURNEMENT DE LA TABLE SUR SES PIEDS NÉCESSITE DEUX ADULTES. LA TABLE EST TRÈS LOURDE! VEUILLEZ NE PAS TENIR LA TABLE PAR SES PIEDS, ET N'INCLINEZ PAS LA TABLE SUR DEUX PIEDS! NE SOULEVEZ PAS ET NE RENVERSEZ PAS LE BABY-FOOT EN TIRANT SUR LES TIGES CAR CELA POURRAIT LES ENDOMMAGER.

**ES - ATENCIÓN:** SE NECESITAN DOS ADULTOS PARA PONER LA MESA SOBRE SUS PATAS. PARA ELLO, GIRE LA MESA SOSTENIÉNDOLA POR EL CUERPO PRINCIPAL DE LA MISMA. COLÓQUELA EN EL SUELO SOBRE SUS 4 PATAS AL MISMO TIEMPO. NO SOSTENGA LA MESA POR LAS PATAS Y NO INCLINE LA MESA SOBRE LAS MISMAS.

**IT - NOTARE** CHE SONO NECESSARI DUE ADULTI PER ROVESCIARE IL TAVOLO SULLE GAMBE. PER FARE CIÒ TENERE IL TAVOLO DAL CORPO PRINCIPALE. POSIZIONARLO SUL PAVIMENTO SULLE 4 GAMBE CONTEMPORANEAMENTE. ATTENZIONE: NON TENERE IL TAVOLO PER LE GAMBE E NON APPOGGIARE IL TAVOLO SULLE GAMBE! NON SOLLEVARE O CAPOVOLGERE IL TAVOLO AFFERRANDOLO PER LE ASTE, POICHÉ QUESTO POTREBBE DANNEGGIARLE.

**NL - OPGELET:** LET EROP DAT TWEE VOLWASSENEN NODIG ZIJN OM DEZE TAFEL ONDERSTEBOVEN TE KEREN OP HAAR POTEN. OM DIT TE DOEN, MOET JE DE TAFEL VASTNEMEN BIJ HET ZWAARTSE DEEL VAN HET TAFELICHAAM. PLAATS DE TAFEL TEGELIJKERTIJD OP HAAR 4 POTEN. HOUD DE TAFEL NIET VAST AAN DE POTEN EN LAAT DE TAFEL NIET OP DE POTEN LEUNEN! HEF DE TAFEL NIET OP EN DRAAI ZE NIET ONDERSTEBOVEN DOOR ZE VAST TE HOUDEN AAN DE STANGEN, DAAR DEZE KUNNEN BESCHADIGD WORDEN.

**PL - OSTRZEŻENIE:** DO WYKONANIA KOLEJNYCH CZYNNOŚCI POTRZEBNE SĄ DWIE DOROSŁE OSOBY! NALEŻY BARDZO OSTROŻNIE USTAWIĆ STÓŁ NA NOGACH. UWAGA, STÓŁ JEST CIĘŻKI. NIE NALEŻY TRZYMAĆ GO ZA NOGI ANI POCHYLAĆ GO NA NOGACH! NIE NALEŻY PODNOSIĆ ANI OBRACAĆ STOŁU, UŻYWAJĄC PRĘTÓW, GDYŻ MOŻE TO SPOWODOWAĆ ICH USZKODZENIE.

**DE - ACHTUNG:** 2 ERWACHSENE MÜSSEN DEN TISCH AUF DIE BEINE STELLEN. DER TISCH IST SEHR SCHWER! FASSEN SIE DEN TISCH NICHT AN DEN BEINEN UND LEHNEN SIE DEN TISCH NICHT GEGEN DIE TISCHBEINE. BENUTZEN SIE DIE SPIELERSTANGEN NICHT, UM DEN TISCH ANZUHEBEN. DIE STANGEN KÖNNTEN BESCHÄDIGT WERDEN.

**FIG. 8**

#27		4 x	#28		2 x	#29		2 x
-----	---	-----	-----	---	-----	-----	---	-----

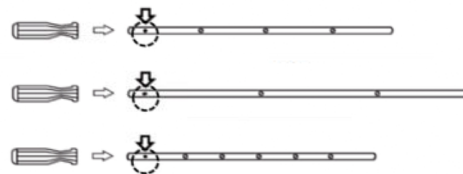
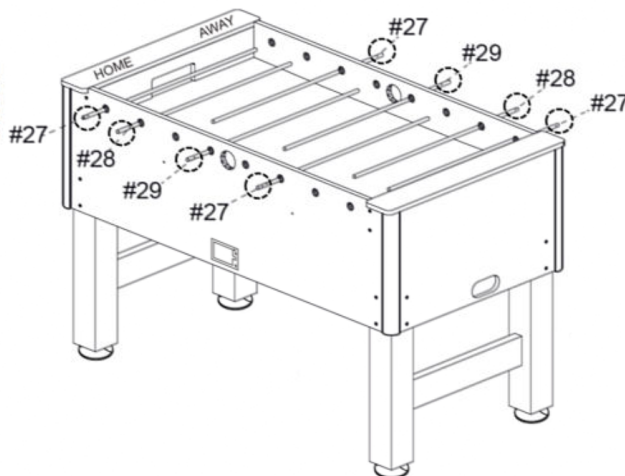

**ATTENTION:** PAY ATTENTION TO THE SMALL MARKING ON ONE END OF THE ROD. THE HANDGRIP MUST BE AFFIXED ON THIS SIDE.

**ATTENTION:** FAITES ATTENTION AU PETIT MARQUAGE SUR UN DES CÔTÉS DE LA TIGE. LA POIGNÉE DOIT ÊTRE APPOSÉE À CE CÔTÉ.

**ATENCIÓN:** PRESTAR ATENCIÓN A LA MARCA PEQUEÑA EN UN LADO DE LA BARRA. EL HANDGRIP DEBE ESTAR AFECTADO EN ESTE LADO.

**ATTENZIONE:** PRESTARE ATTENZIONE ALLE PICCOLE MARCATURE SU UN LATO DELL'ASTA. LA MANIGLIA DEVE ESSERE AFFISSATA SU QUESTO LATO.



**LET OP:** LET OP DE KLEINE MARKERINGEN AAN EEN KANT VAN DE HENGEL. DE HANDGRIEP MOET OP DEZE ZIJDE WORDEN GEVORMD.

**ATENÇÃO:** PAGUE A ATENÇÃO À PEQUENA MARCAÇÃO DE UM LADO DA HASTE. A PEGADORA DEVE SER AFIXADA NESTE LADO.

**UWAGA:** UWAGA NA MAŁE ZNAKOWANIE NA JEDNEJ STRONIE PRĘTA. UCHWYT MUSI BYĆ USTALONY NA TEJ STRONIE.

**ACHTUNG:** ACHTEN SIE AUF DIE KLEINE MARKIERUNG AN EINEM ENDE DER STANGE. AUF DIESER SEITE WIRD DER GRIFF ANGEBRACHT.

**FIG. 7**

#05		2 x	#20		8 x	#21		8 x
#15		1 x	#19		4 x			

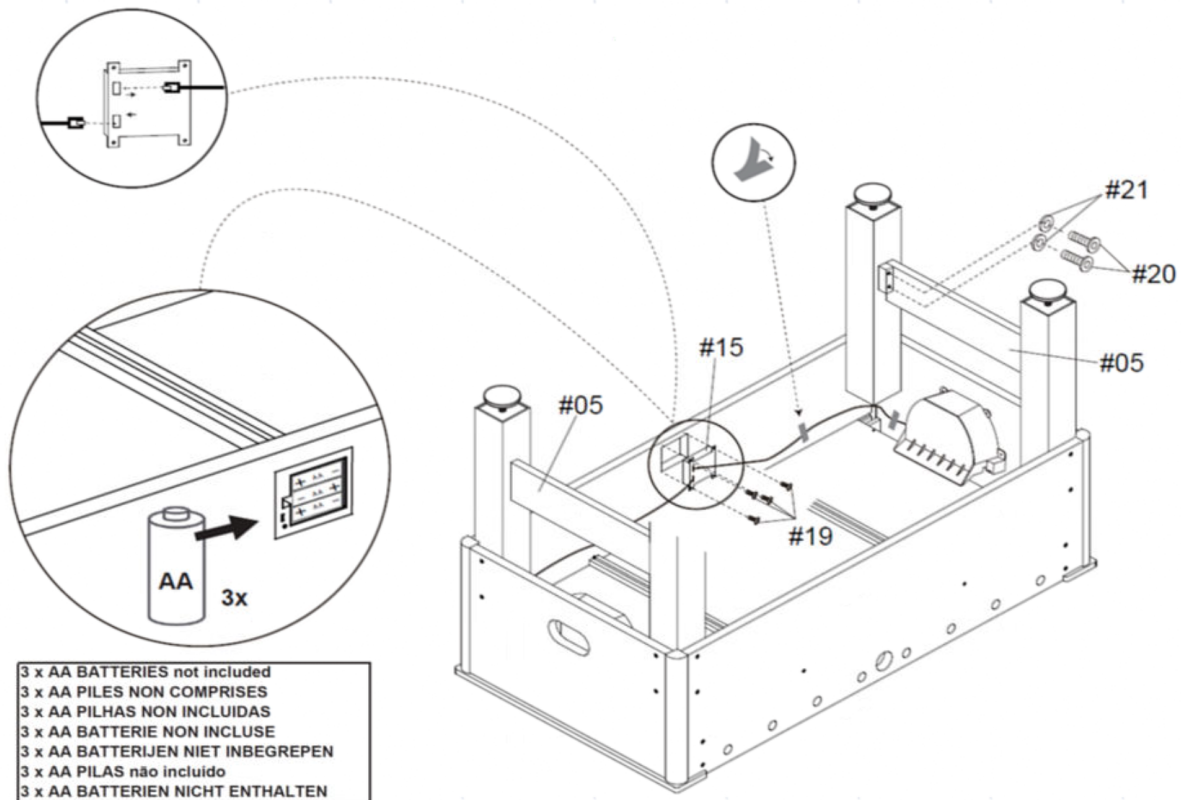

3 x AA BATTERIES not included  
 3 x AA PILES NON COMPRISES  
 3 x AA PILHAS NON INCLUIDAS  
 3 x AA BATTERIE NON INCLUSE  
 3 x AA BATTERIEN NIET INBEGREPEN  
 3 x AA PILAS não incluído  
 3 x AA BATTERIEN NICHT ENTHALTEN

**WARNING!**

Different types of batteries or new and old batteries are not to be mixed! Non rechargeable batteries are not to be recharged. Rechargeable batteries are to be removed before being charged. Rechargeable batteries are only to be charged under adult supervision. Exhausted batteries are to be removed from the game. Batteries are to be inserted with correct polarity. The supply terminals are not to be short circuited

**AVERTISSEMENT!**

Il ne faut pas utiliser en même temps des types de piles différents, ou des piles neuves et usagées. Il ne faut pas essayer de recharger des piles non rechargeables. Il faut retirer les piles rechargeables avant de les recharger. Les batteries rechargeables ne doivent être chargées que sous la surveillance d'un adulte. Il faut respecter la polarité des piles quand on les insère dans leur logement. Les bornes d'alimentation ne doivent pas être court circuitées.

**ATENÇÃO!**

Não deve misturar diferentes tipos de pilhas ou pilhas novas com pilhas velhas. Não deve recarregar pilhas não recarregáveis. As pilhas recarregáveis devem ser removidas antes de serem carregadas. As baterias recarregáveis devem ser carregadas apenas sob a supervisão de um adulto. As pilhas gastadas devem ser removidas. As pilhas devem ser inseridas com a polaridade correcta na posição correcta. Os terminais de alimentação não devem estar em curto circuito.

**AVVERTENZA!**

Non mischiare diversi tipi di batterie o batterie vecchie e nuove. Le batterie non ricaricabili non vanno ricaricate. Rimuovere le batterie ricaricabili dal bersaglio prima di ricaricarle. Le batterie ricaricabili devono essere caricate solo sotto la supervisione di un adulto. Le batterie esaurite vanno rimosse dal giocattolo. Le batterie vanno inserite badando a rispettare le polarità. I terminali di alimentazione non devono essere cortocircuitati

**WAARSCHUWING!**

Meng nooit verschillende types van batterijen of oude met nieuwe batterijen! Laad nooit niet oplaadbare batterijen op. Haal de oplaadbare batterijen voordat u deze laadt. Oplaadbare batterijen mogen alleen worden opgeladen onder toezicht van een volwassene. Verwijder uitgeputte batterijen uit het spel. Plaats de batterijen volgens de juiste polariteit. De voedingsbron mag niet kortgesloten worden.

**¡CUIDADO!**

¡No mezclar distintos tipos de pilas ni pilas nuevas con pilas usadas! No recargar pilas que no sean recargables. Sacar las pilas fuera de la diana antes de proceder a cargarlas. Las baterías recargables solo se deben cargar bajo la supervisión de un adulto. Deben retirarse del juego las pilas gastadas. Deben montarse las pilas con la polaridad correcta. Los terminales de alimentación no deben cortocircuitarse.









**WARNUNG!**

Unterschiedliche Batterietypen oder alte und neue Batterien dürfen nicht zusammen verwendet werden! Nicht aufladbare Batterien dürfen nicht aufgeladen werden. Aufladbare Batterien müssen vor dem Laden entfernt werden. Wiederaufladbare Batterien dürfen nur unter Aufsicht von Erwachsenen aufgeladen werden. Verbrauchte Batterien müssen aus dem Spiel entfernt werden. Batterien müssen unter Beachtung der korrekten Polarität eingelegt werden. Die Versorgungsanschlüsse dürfen nicht kurzgeschlossen werden.





**FIG. 10**

#11		8 x	#10		8 x	#12		2 x
#17		1 x	#14		2 x	#18		4 x
#23		2 x	#19		2 x			

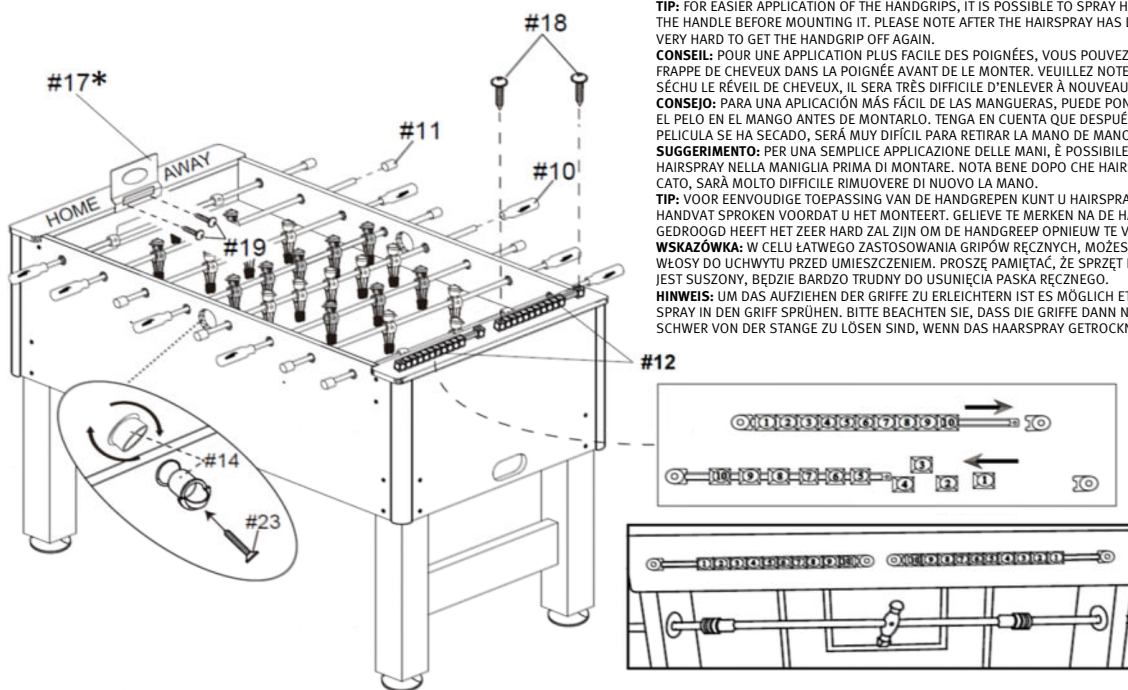

**TIP:** FOR EASIER APPLICATION OF THE HANDGRIPS, IT IS POSSIBLE TO SPRAY HAIRSPRAY INTO THE HANDLE BEFORE MOUNTING IT. PLEASE NOTE AFTER THE HAIRSPRAY HAS DRIED IT WILL BE VERY HARD TO GET THE HANDGRIP OFF AGAIN.

**CONSEIL:** POUR UNE APPLICATION PLUS FACILE DES POIGNÉES, VOUS POUVEZ PULVÉRISER LA FRAPPE DE CHEVEUX DANS LA POIGNÉE AVANT DE LE MONTER. VEUILLEZ NOTER APRÈS AVOIR SÉCHU LE RÉVEIL DE CHEVEUX, IL SERA TRÈS DIFFICILE D'ENLEVER À NOUVEAU LE POIGNET.

**CONSEJO:** PARA UNA APLICACIÓN MÁS FÁCIL DE LAS MANGUERAS, PUEDE PONERSE PULSAR EL PELO EN EL MANGO ANTES DE MONTARLO. TENGA EN CUENTA QUE DESPUÉS DE QUE LA PELICULA SE HA SECADO, SERÁ MUY DIFÍCIL PARA RETIRAR LA MANO DE MANO DE NUEVO.

**SUGGERIMENTO:** PER UNA SEMPLICE APPLICAZIONE DELLE MANI, È POSSIBILE SPRAY HAIRSPRAY NELLA MANIGLIA PRIMA DI MONTARE. NOTA BENE DOPO CHE HAIRSPRAY HA ESSICCATO, SARÀ MOLTO DIFFICILE RIMUOVERE DI NUOVO LA MANO.

**TIP:** VOOR EENVOUDIGE TOEPASSING VAN DE HANDGREPEN KUNT U HAIRSPRAY IN DE HANDVAT SPROKEN VOORDAT U HET MONTEERT. GELIEVE TE MERKEN NA DE HAIRSPRAY GEDROEGD HEFT HET ZEER HARD ZAL ZIJN OM DE HANDGREEP OPNIEUW TE VERWIJDEREN.

**WSKAZÓWKA:** W CELU ŁATWEGO ZASTOSOWANIA GRIPÓW RĘCZNYCH, MOŻESZ SPRĄC WŁOSY DO UCHWYTU PRZED UMIESZCZENIEM. PROSZE PAMIĘTAĆ, ŻE SPRZĘT DO WŁOSÓW JEST SUSZONY, BĘDZIE BARDZO TRUDNY DO USUNIĘCIA PASKA RĘCZNEGO.

**HINWEIS:** UM DAS AUZIEHEN DER GRIFFE ZU ERLEICHTERN IST ES MÖGLICH ETWAS HAIRSPRAY IN DEN GRIF SPRÜHEN. BITTE BEACHTEN SIE, DASS DIE GRIFFE DANN NUR NOCH SEHR SCHWER VON DER STANGE ZU LÖSEN SIND, WENN DAS HAIRSPRAY GETROCKNET IST.

**\*WARNING!** Placing the phone/tablet on the device holder during play is at your own risk! Carromco is not liable for any potential damage that could occur during play. You are advised to always use a transparent protective cover to protect the screen of your device.

**\*ATTENTION!** Placer le téléphone / la tablette sur le support de l'appareil pendant la lecture est à vos risques et périls! Carromco décline toute responsabilité pour les éventuels dommages pouvant survenir pendant le jeu. Il est conseillé de toujours utiliser un couvercle de protection transparent pour protéger l'écran de votre appareil.

**\*¡ADVERTENCIA!** Colocar el teléfono / tableta en el soporte del dispositivo durante el juego es bajo su propio riesgo! Carromco no es responsable de ningún daño potencial que pueda ocurrir durante el juego. Se recomienda utilizar siempre una cubierta protectora transparente para proteger la pantalla de su dispositivo.

**\*AVVERTIMENTO!** Posizionare il telefono / tablet sul supporto del dispositivo durante il gioco è a proprio rischio! Carromco non è responsabile per eventuali danni che potrebbero verificarsi durante il gioco. Si consiglia di utilizzare sempre una copertura protettiva trasparente per proteggere lo schermo del dispositivo.

**\*WAARSCHUWING!** Het plaatsen van de telefoon / tablet op de apparaathouder tijdens het spelen is op eigen risico! Carromco is niet aansprakelijk voor mogelijke schade die zou kunnen ontstaan tijdens het spelen. U wordt geadviseerd om altijd een transparante beschermhoes te gebruiken om het scherm van uw apparaat te beschermen.

**\*OSTRZEŻENIE!** Umieszczenie telefonu / tabletu na uchwycie urządzenia podczas gry odbywa się na własne ryzyko! Carromco nie ponosi odpowiedzialności za ewentualne szkody, które mogą wystąpić podczas gry. Zaleca się, aby zawsze używać przezroczystej osłony ochronnej w celu ochrony ekranu urządzenia.

**\*WARNUNG!** Das Platzieren des Smartphones/ Tablets auf den Gerätehalter während des Spiels erfolgt auf eigenes Risiko! Carromco haftet nicht für mögliche Schäden, die während des Spiels auftreten können. Es wird empfohlen, immer eine transparente Schutzhülle zu verwenden, um den Bildschirm Ihres Geräts zu schützen.

**ACHTUNG!** Nicht geeignet für Kinder unter 36 Monaten. Enthält kleine Bauteile und kleine Bälle, die verschluckt oder eingeatmet werden können. Erstickungsgefahr! Muß von Erwachsenen aufgebaut werden. Kinder sollten nur unter Aufsicht eines Erwachsenen spielen. Bitte diese Information aufbewahren. Bei korrekter Benutzung dieses Spieltischs vermeiden Sie Beschädigungen und Verletzungen!

#### Herzlichen Glückwunsch zum Erwerb Ihres neuen Sportime Spieltisches!

Dieser Tischfußball-Kicker ist für den privaten Gebrauch entwickelt worden und verspricht durch die Verwendung hochwertiger Materialien und die massive Bauweise ein Spielvergnügen für Jedermann. Wir hoffen, dass Sie mit Ihrer Familie und Ihren Freunden viele Stunden Spaß mit diesem Produkt haben werden. Bitte bewahren Sie diese Anleitungen für künftige Nachschlagezwecke auf! Bitte notieren Sie die Modellnummer (die Sie auf dem Deckblatt dieses Handbuchs und auch neben dem Strichcode auf dem bunten Aufkleber an der Vorderseite der Verpackung finden), da Sie diese eventuell benötigen, falls Sie sich mit uns in Verbindung setzen möchten. Vor der Montage lesen Sie dieses Handbuch bitte aufmerksam durch; machen Sie sich mit den Teilen, den Montageschritten und den Hinweisen vertraut. Bitte ziehen Sie die Teilebeschreibung auf den folgenden Seiten heran und vergewissern Sie sich, dass alle Teile für das Tischspiel vorhanden sind.

**HINWEIS:** Sollte ein Teil fehlen oder falls Sie Fragen haben, bringen Sie den Tisch bitte nicht in das Geschäft zurück. Setzen Sie sich mit unserem Kundendienst (+49 (0) 5357-18145, info@automaten-hoffmann.de) in Verbindung und wir werden uns bemühen eventuell aufgetretene Probleme zu beheben.

#### BENÖTIGTE WERKZEUGE FÜR DIE MONTAGE:

- 1 - Kreuzschlitzschraubenzieher
- 1 - Innensechskantschlüssel (beiliegend)

#### DIE EVOLUTION-XT APP

##### VORBEREITUNG

1. Aktiviere die Bluetooth und Ortungsfunktion auf Deinem Smartphone oder Tablet.
2. Lade die App "Evolution-XT" bei Google Play oder im Apple App Store herunter.
3. A) Öffne das Batteriefach des BT Moduls an der Seite des Tisches und setze 3x AA Batterien mit der jeweils richtigen Polarität ein und schließe das Batteriefach wieder.  
B) Alternativ kann das BT Module auch durch die eingebaut Micro-USB Buchse mit Strom versorgt werden. Hierzu ist ein standard USB-Kabel und ein standard 5.0V 500mA USB Stecker erforderlich (nicht enthalten).
4. Schalte das BT Module mit dem ON/OFF Schalter an. Die LED Kontrollleuchte leuchtet rot, wenn das BT Module mit Strom versorgt ist.
5. Starte die App von Deinem Smartphone oder Tablet, die Verbindung erfolgt automatisch, es ist keine manuelle Koppelung erforderlich.
6. Die Statusanzeige oben im Bildschirm wechselt von "...pairing" zu "Connected". Die LED Kontrollleuchte auf dem BT Module leuchtet grün, sobald die BT Verbindung besteht.

Eine detaillierte Beschreibung der verschiedenen Spielmodi und Optionen findest Du in der APP im Bereich ANLEITUNG / SPIELEINSTELLUNG.

##### FEHLERBEHEBUNG

###### 1. KEINE VERBINDUNG

- Wenn sich der Verbindungsstatus nicht innerhalb von 20 Sekunden nach Starten der App von "...pairing" auf "Connected" ändert, prüfe Schritt für Schritt folgende Punkte:
- Siehe die Punkte unter VORBEREITUNG und stelle sicher, dass Du alle Schritte 1.-6. korrekt ausgeführt hast.
  - Prüfe ob die Batterien richtig eingelegt sind und sie nicht leer sind.
  - Schalte das BT Module mit dem ON/OFF Schalter Aus und wieder An.
  - Schalte die Bluetooth-Funktion deines Smartphones oder Tablets AUS und wieder AN.
  - Schalte die Ortungsfunktion deines Smartphones oder Tablets

**WARNING!** Not suitable for children under the age of 36 months due to small parts and small balls, which could be swallowed or inhaled by young children. Choking hazard! To be assembled by an adult. Children should play with adult supervision only. Please retain this information. Proper use of this table game can avoid damage or injury!

#### Congratulations on the purchase of your new Sportime Table Game!

We hope you will have many hours of fun with family and friends with this product. Please ensure that you keep your Instruction Manual for future reference! Please also note your model number (as detailed on the front page of this manual and also located on the barcode panel of the colour label on the front apron of the carton packaging) as this information is necessary should you need to contact us with any product queries.

Prior to assembly of this table game please read through the Instruction Manual carefully and familiarize yourself with all product parts, assembly steps, and guidelines. We would recommend that you assemble this table game with two adults as assembly will be much easier due to size of product. Please refer to the Parts Identifier on the following pages, and be sure that all table game parts are included.

**PLEASE NOTE** - If you are missing a part, or if you have any questions, please do not return the table, please call or contact the Customer Service Centre (+49 (0) 5357-18145, info@automaten-hoffmann.de) and we will endeavour to assist with any queries that you may have.

#### TOOLS REQUIRED FOR ASSEMBLY

- 1 x Philips Screwdriver
- 1 x L-Shaped Tool (included)

#### THE EVOLUTION-XT APPLICATION

##### PREPARATIONS

1. Activate the Bluetooth Function and location service on your Smartphone or Tablet.
2. Download the APP "Evolution-XT" from Google Play or Apple App Store.
3. A) Open the battery compartment of the BT module on the side of the table. Insert 3x AA batteries with correct polarity and close the battery compartment again.  
3 B) Alternatively the BT module can also be powered via the built-in Micro-USB jack. This requires a standard USB-Cable and a standard 5.0V 500mA USB plug (not included)
4. Use ON/OFF switch to active the BT module. The indicator LED turns red if powered.
5. Start the App from your Smartphone or Tablet; it connects automatically, no manual pairing necessary.
6. The Status indicator on the top bar of the screen changes from "...pairing" to "Connected". The indicator LED turns green if BT connection is established.

A detailed description of the various Game Modes and Options you can find inside the APP under the section INSTRUCTIONS / GAME SETUP.

##### TROUBLE SHOOTING

###### 1. NO CONNECTION

If the Connection status does not change from "...pairing" to "Connected" after more than 20 seconds from starting the App, go through each of the below points step by step:

- Refer again to PREPARATIONS and make sure you have followed all steps from 1-6.
- Check if the batteries are installed properly and if they still have power
- Switch the BT Module Off and On again
- Switch OFF and back ON the Bluetooth function of your device
- Switch OFF and back ON the Location Service of your device
- Exit and shut down the App completely and start the App new
- Check if there is an update of the App available on Google Play or Apple App store. If yes, download the update and restart the App
- Are all other Bluetooth-enabled devices in the vicinity e.g. Bluetooth-Speaker switched off?
- Is the distance between Table and your device below 6 meters



AUS und wieder AN.

- Verlasse und beende die App komplett und starte sie neu.
- Prüfe ob es ein Update der App bei Google Play oder im Apple App store gibt. Wenn ja, lade das Update herunter und starte die App neu
- Sind alle anderen Bluetooth-unterstützten Geräte in der Umgebung z.B. Bluetooth Speaker ausgeschaltet?
- Ist der Abstand zwischen Tisch und deinem Smartphone oder Tablet weniger als 6 Meter und physisch nicht blockiert?
- Ist die Umgebung frei von potentiellen Störquellen z.B. Mikrowellen?

## 2. TOR WIRD NICHT REGISTRIERT

Wenn die App den Status CONNECTED zeigt, aber keine Tore auf beiden Seiten gezählt werden, prüfe folgendes:

- Prüfe ob die Kabel unter dem Tisch korrekt verbunden sind. Drücke alle Anschlüsse nochmal sanft zusammen.
- Die Torsensoren sind sehr sensitiv. Stelle sicher, dass kein Dreck oder andere Partikel auf dem Sensor sind die das Signal stören.
- Stelle sicher dass beide Sensoren exakt gegenüber von einander und parallel zur Torlinie sind. Wenn ein Sensor verdreht ist, bringe ihn vorsichtig zurück in die richtige Position.

Wenn keine der Maßnahmen funktioniert, kontaktiere bitte den Kundenservice (s.u.) für weitere Hilfe.

## 3. Elektrische oder elektro-magnetische Interferenzen

Sollte es zu elektromagnetischen Interferenzen kommen, wird die Elektronik des Kickers möglicherweise nicht mehr ordnungsgemäß oder gar nicht funktionieren. (Zum Beispiel: ein schweres Gewitter, Spannungsstoß, eine Büschelentladung oder zu geringer Abstand zu einem elektrischen Motor oder einer Mikrowelle.) Um die normale Funktion des Spiels wieder herzustellen, entfernen Sie die Batterien für einige Sekunden und legen Sie diese dann wieder ein. Stellen Sie sicher, dass die Quelle, die diese Störungen verursacht auch entfernt wird.

## LAGERUNG / STANDORT:

Lagern/ platzieren Sie den Tischfußball-Kicker an einem trockenen und gut belüfteten Ort.

## ENTSORGUNG:

Entsorgen Sie den Tischfußball-Kicker über einen zugelassenen Entsorgungsbetrieb oder über Ihre kommunale Entsorgungseinrichtung. Beachten Sie die aktuell geltenden Vorschriften. Erkundigen Sie sich im Zweifelsfall bei Ihrer Entsorgungseinrichtung über eine umweltgerechte Entsorgung.

## ACHTUNG!

Unterschiedliche Batterietypen oder alte und neue Batterien dürfen nicht zusammen verwendet werden! Nicht-aufladbare Batterien dürfen nicht aufgeladen werden.

Aufladbare Batterien müssen aus dem Gerät vor dem Laden entfernt werden.

Nur die empfohlenen Batterien verwenden.

Verbrauchte Batterien müssen aus dem Spiel entfernt werden. Batterien müssen unter Beachtung der korrekten Polarität eingelegt werden.

Die Anschlusskontakte dürfen nicht kurzgeschlossen werden. Vermeiden Sie es, das Gerät extremen Wetterbedingungen oder Temperaturen auszusetzen. Setzen Sie das Gerät nicht Flüssigkeiten oder übermäßiger Feuchtigkeit aus.

Reinigen Sie das Gerät nur mit einem feuchten Tuch und/oder milden Reinigungsmittel. Bitte trennen Sie die Verbindung zur Stromversorgung, bevor Sie die Dartscheibe reinigen.

Untersuchen Sie regelmäßig das Batterieladegerät auf Schäden am Kabel, Stecker, Gehäuse und anderen Teilen. Sollte eines dieser Teile beschädigt sein, benutzen Sie das Gerät nicht, bis der Schaden repariert wurde.

## RECYCLING

Das Symbol der „durchgestrichenen Mülltonne“ weist daraufhin, dass dieses Produkt und seine Batterien nicht in den Hausmüll geworfen werden dürfen. Sie sollten separat entsorgt werden. Wenn Sie diese Teile nicht mehr benutzen, bringen Sie diese bitte zu einer autorisierten Sammelstelle, damit sie recycelt werden können. Auf diese Weise schützen Sie die Umwelt und Ihre Gesundheit!

and physically unobstructed?

- Is the area free from potential sources of disruption, e.g. radio frequency emitting devices such as microwaves, etc.?

## 2. GOALS NOT REGISTERED

If the App shows the status CONNECTED but scored goals on one or both sides are not registered, check the following:

- Check if the cables underneath the table are connected properly. Slightly push in on all connectors to ensure proper connections.
- The goal sensors are very sensitive. Make sure there is no dirt or foreign particles on the sensor that could obstruct the signal.
- Make sure that both sensors are exactly parallel to the goal line and facing each other. If a sensor has become dislocated, gently move the sensor back into the correct position.

If none of the above measures can put the sensors back into operation, please contact the Customer Service (see below) for further help.

## 3. POWER OR ELECTROMAGNETIC INTERFERENCE

Should there be an electromagnetic interference, the electronics of the table may possibly show erratic behavior or fail to continue working. (For example: a heavy thunderstorm, a power line surge, a rolling brown out, or too close proximity to an electrical motor or microwave.) To restore the game to normal operation, take out the power adaptor from the electrical outlet and the table for 2 seconds.

## WASTE DISPOSAL:

Dispose the table through a private or state recycling agency. Please be aware of the updated official directives. Please contact the recycling agency in case of doubt.

## WARNING!

Different types of batteries or new and old batteries are not to be mixed!

Non-rechargeable batteries are not to be recharged.

Rechargeable batteries are to be removed from the device before being charged.

Only batteries of the same or equivalent type as recommended are to be used.

Exhausted batteries are to be removed from the game.

Batteries are to be inserted with correct polarity.

The supply-terminals are not to be short circuited.

Avoid device being subjected to extreme weather or temperature.

Avoid device being subjected to liquid or excessive moisture.

Clean device with damp cloth and/or mild detergent only.

Please disconnect the device from the power supply before cleaning

Examine regularly the battery charger for any damage to their cord, plug, enclosure and other parts. In the event of such damage, don't use the device until the damage has been repaired.

## RECYCLING

The 'crossed out dustbin' sign means that this product and its batteries cannot be thrown out with domestic waste. They should be treated apart. When you have finished with them, drop them at an authorised collection point so they can be recycled. This gesture will protect the environment and your health!

## RECYCLING





**D****Spieler austausch**

- Lösen Sie die Kickerstange, entfernen Sie den Spannstift A, dann montieren Sie den neuen Spieler samt Spannstift an der Kickerstange. Nutzen Sie hierfür das Werkzeug für den Spannstift B.

**GB****PLAYER MAINTENANCE**

- Take down the Player Rod, knock the Roll Pin A out, then attach the spare Players and Roll Pin to this Player Rod. Use the Roll Pin Punch B provided.

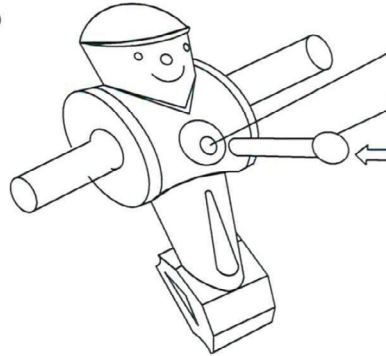
**FIG.10**

**Vorsicht:** Wir empfehlen den Tisch von 2 Erwachsenen wie in der Abbildung umzudrehen

1. Heben Sie den Tisch vorsichtig an
2. Drehen Sie den Tisch um.
3. Stellen Sie den Tisch mit allen vier Beinen gleichzeitig auf den Boden.

**CAUTION:** Two strong adults are recommended to turn the table over as shown.

1. Lift the table off the ground.
2. Turn the table over.
3. Place it on all four feet at the same time on the ground.

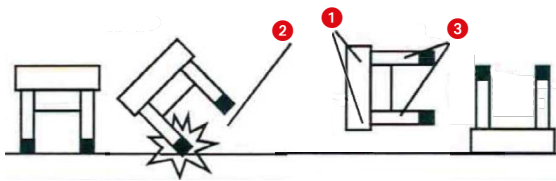

1. Umfassen des Tisches
2. Lehnen Sie den Tisch während des Drehens nicht auf den Beinen auf
3. Heben Sie den Tisch nicht an den Beinen hoch

1. Hold Table
2. Do not lean the table on its legs
3. Do not hold the legs

## Tischpflege

### Tischoberfläche

Decke den Tisch stets ab. Entferne Staub auf dem Spielfeld mit einem Handstaubsauger oder einem sauberen, weichen Tuch. Setz dich nicht auf den Tisch, und benutze den Tisch nicht draußen.

### Kickerstangen

Reinige hin und wieder die Kickerstangen mit einem sauberen, trockenen Tuch. Vermeide zu starkes Drehen und Drücken der Kickerstangen. Wir empfehlen das Schmiermittel für Kickerstangen und Kugellager von außen anzuwenden, um zu vermeiden das etwas davon auf das Spielfeld gelangt.

### Beine

Überprüfe ob die Beinschrauben fest sind. Wenn du den Tisch verschieben willst, ziehe ihn nicht über den Boden, sondern hebe ihn an.

### Sicherheit

Bitte vergewissere dich, dass alle Schrauben vor dem Gebrauch angezogen sind. Der Tisch darf nicht von außen gestoßen oder grob benutzt werden.

## Spielregeln

**Eine Münze werden** – Eine geworfene Münze entscheidet, wer den Ball bekommt, um das Spiel zu beginnen. Nachdem das erste Tor erzielt wurde, gilt die Regel, dass die Mannschaft, die zuletzt getroffen hat, den nächsten Ball bekommt. Damit ist das Spiel fair für beide Gegner. Der Ball muss von einer Figur berührt werden, bevor der Ball in ein Tor geht.

**Kein Drehen** – Eine 360 Grad Drehung der Stange ohne den Ball zu berühren, ist nicht erlaubt.

**Kein Rütteln** – Rütteln ist eine Regel für den Fall, dass ein Spieler seine Stangen gegen die Wand des Kickers schlägt, um den Ball vom Besitz des anderen Spielers abzulenken oder zu erschüttern. Die Regel ist, dass zu keinem Zeitpunkt während eines Spiels ein Rütteln erlaubt ist. Dieses ist nicht das selbe wie, wenn ein Spieler auf der gegenüberliegenden Mannschaft seine oder ihre Kickerstangen hin und her bewegt, um Verteidigung zu spielen. Der Schlüssel zu dieser Regel ist, wenn ein Spieler mit genügend Kraft auf die Tischwand trifft, um den Ball zu treffen oder den Gegner abzulenken. Das ist der Grund, warum dies eine subjektive Regel ist, die von bestimmten Kickern als strenger bezeichnet werden kann.

**Tote Bälle** – Wenn ein Ball in der Mitte von zwei gegnerischen Stangen liegen bleibt, muss der Ball aufgenommen werden. Das Team, das zuletzt ein Tor erzielt hat, bekommt den Ball. Wenn ein toter Ball auf der defensiven Seite des Tisches hinter der defensiven 2er Kickerstange auftritt, muss der defensive Spieler den Ball wieder in die Spielposition bringen. Diese Regel ist vorhanden, damit die Spieler nicht absichtlich einen toten Ball verursachen.

**Aus dem Spiel** – Wenn ein Ball von der Spielfläche springt oder auf eine obere Schiene trifft und wieder auf das Spielfeld zurückkehrt, ist der Ball vom Spiel ausgeschlossen und muss von der Mannschaft wiederholt werden, die zuletzt getroffen hat.

**5 Stangen Passen** – Diese 5-Stangen-Passregeln sind ein wenig komplex, wenn Sie noch nie Tischfußball gespielt haben. Diese Durchlaufregeln gelten nicht für die anderen Kickerstangen, nur für die 5 Spieler Stange. Sie müssen den Ball innerhalb von 10 Sekunden von Ihrer 5-Spieler Stange auf die 3-Spieler Stange direkt nach einem Aufschlag übertragen. Nach dem ersten Aufschlag haben Sie dann 15 Sekunden Zeit, um die 5-Spieler Stange zu verlassen. Ein Ball darf nicht vollständig auf der 5 Spieler Stange angehalten und an die 3 Spieler Stange weitergegeben werden, er muss sich bewegen und 2 Männer auf der 5 Spieler Stange berühren, bevor er vorwärts bewegt wird. Außerdem darf der Ball die Wand nur insgesamt 2 mal hintereinander berühren (bevor er einen Mann auf der 5-Spieler Stange wieder berührt). Die Wand kann den Ball jedoch ein drittes Mal berühren, wenn sie Teil des Passes ist.

## Table maintenance

### Table surface

Keep your table covered. If there is dust on the playfield or the aprons, use a vacuum or wipe with a clean, soft cloth to remove. Do not sit on the table and do not use the table outside.

### Rods

Occasionally wipe the rods with a clean, soft cloth. Never lift the table by the rods. Do not spin or press the rods too aggressively, as this may cause damage. We recommend the use of lubricant to wipe the Player Rods and Bearings from the outside of the game so as not to drip onto the playfield.

### Legs

Check that the leg bolts are tight. When moving the table, lift table off of its legs and place it down squarely on the legs, do not drag the table.

### Method

Please make sure that all screws, bolts are tightened before using. The table can't be hit by external force or used rough.

## Game rules

**Flip A Coin** – A coin decides who serves the foosball to start the foosball game. After the first goal is scored, the rule is that the team who was last scored on gets to serve the next ball. This rule keeps the game fair for both opponents. The foosball must be touched by a man before the ball goes into a goal for a legal goal to occur.

**No Spinning** – A spin is a rule for when the rod completes a 360 degree rotation without touching the ball. This is deemed an illegal move in the rules of foosball.

**No Jarring** – Jarring is a rule for when a player slams his or her rods against the wall of the foosball table in an attempt to distract or jar the foosball loose from the other player's possession. The rule is that there is no jarring allowed at any point during a game. This is not the same as when a player on the opposite team moves his or her foosball rods back and forth in an attempt to play defense. The key to this rule is when a player hits the wall of the table with enough force to jar the ball or distract the opponent. That is why this is a subjective rule that may be called more strict by certain foosball players.

**Dead Balls** – If a foosball stops in the middle of two opposing team rods, the ball must be picked up and reserved. The serve goes back to the team that was last scored on. If a dead ball occurs on the defensive side of the table behind the defensive 2 bar, the defensive player must move the ball back into playing position. This rule is in place so players don't cause a dead ball on purpose in order to force a reserve.

**Out of Play** – If a ball comes off the table area or hits a top rail and comes back into the table area, the ball is ruled out of play and must be reserved by the team that was last scored on.

**5 Bar Passing** – These 5 bar passing rules are a little complex if you have never played tournament foosball. These passing rules do not apply to the other foosball rods, just the 5 bar. You are required to pass the ball within a 10 second time period from your 5 bar rod to the 3 bar rod directly after a serve. After the initial serve, you then are allowed 15 seconds to pass from the 5 bar. A ball cannot be completely stopped on the 5 bar and passed forward to the 3 bar, it must be moving and touch 2 men on the 5 bar before being advanced. Additionally, the ball can only touch the wall a total of 2 times in a row (before touching a man again on the 5 bar) before being advanced. However, it can touch the ball a 3rd time if it is part of the pass.

**D**

## Hinweise zur Entsorgung

Dieses Elektro- bzw. Elektronikgerät darf am Ende seiner Lebensdauer nicht im Hausmüll entsorgt werden. Zur Rückgabe stehen in deiner Nähe kostenfreie Sammelstellen für Elektroaltgeräte sowie ggf. weitere Annahmestellen für die Wiederverwendung der Geräte zur Verfügung. Die Adressen erhältst du von deiner Stadt- bzw. Kommunalverwaltung. Sofern das alte Elektro- bzw. Elektronikgerät personenbezogene Daten enthält, bist du selbst für deren Löschung verantwortlich, bevor du es zurückgibst. Sofern dies ohne Zerstörung des alten Elektro- oder Elektronikgerätes möglich ist, entnimm diesem bitte alte Batterien oder Akkus sowie Altlampen, bevor du es zur Entsorgung zurückgibst, und führ diese einer separaten Sammlung zu.

### Bedeutung des Symbols „durchgestrichene Mülltonne“

Das auf den Elektro- und Elektronikgeräten regelmäßig abgebildete Symbol einer durchgestrichenen Mülltonne weist darauf hin, dass das jeweilige Gerät am Ende seiner Lebensdauer getrennt vom unsortierten Siedlungsabfall zu erfassen ist.

**GB**

## Notes on disposal

This electrical or electronic appliance must not be disposed of with household waste at the end of its service life. Free collection points for old electrical appliances are available in your area, as well as other collection points for reuse of the appliances. You can obtain the addresses from your city or local government. If the old electrical or electronic equipment contains personal data, you are responsible for deleting it yourself, before returning it. If it is possible to do so without destroying the old electrical or electronic equipment, please remove old batteries or accumulators and old lamps before returning them for disposal and take them to a separate collection point.

### Meaning of the "crossed-out wheeled bin" symbol

The symbol of a crossed-out wheeled bin regularly displayed on electrical and electronic equipment indicates that the respective device must be collected separately from unsorted municipal waste at the end of its service life.



**Vielen Dank, dass du dich für ein Sportime Produkt entschieden hast. Bei Fragen stehen wir dir gerne zur Verfügung.**  
Thank you very much for choosing a Sportime product. Should you have any questions, we are happy to help.

# Sportime

c/o Sport-Thieme GmbH · Helmstedter Straße 40  
38368 Grasleben, Germany · [www.sportime.de](http://www.sportime.de)